

BLAUPUNKT

RVC701

Owner's manual	Уpute za uporabu
Bedienungsanleitung	εγχειρίδιο οδηγιών
Instrukcja obsługi	инструкция за употреба
Návod k použití	Manual de instructiuni
Návod na použitie	Instrukcijų vadovas
Használati utasítás	Kasutusjuhendit
Navodila	



Enjoy it.

Robot vacuum cleaner
Staubsauger-Roboter
Robot odkurzający
Robotický vysávač
Robotický vysávač
Robotporszívó
Sesalni robot

Robotski usisivač
Ηλεκτρονική σκούπα ρομπότ
Πραχосмукачка робот
Robot aspirator
Grindų siurbimo robotas
Robottolmuimeja

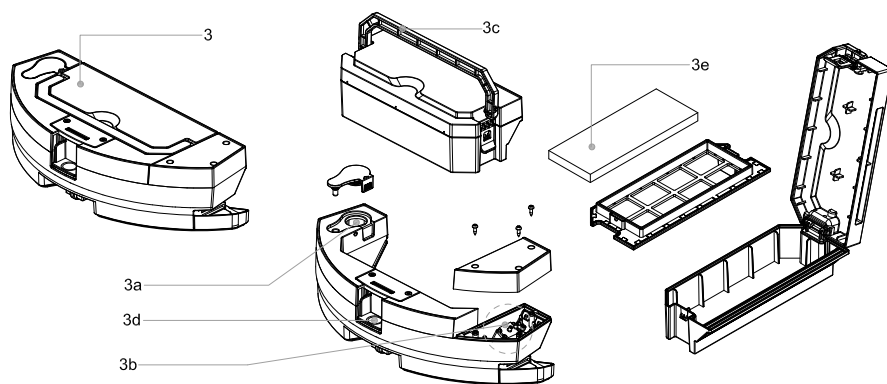
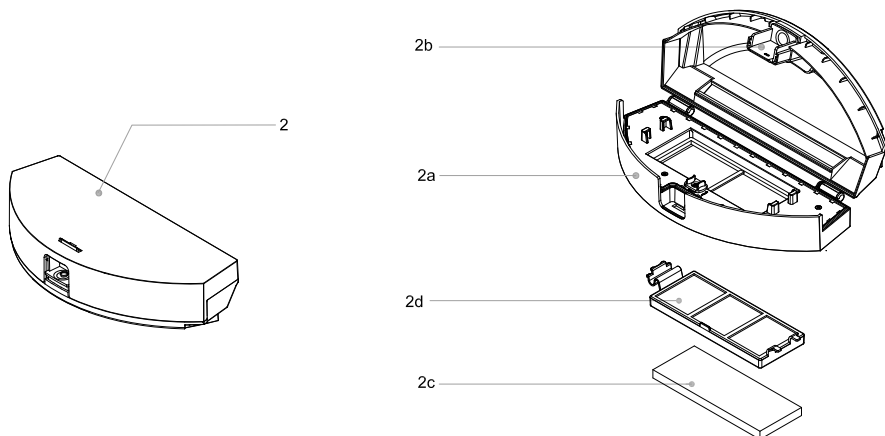
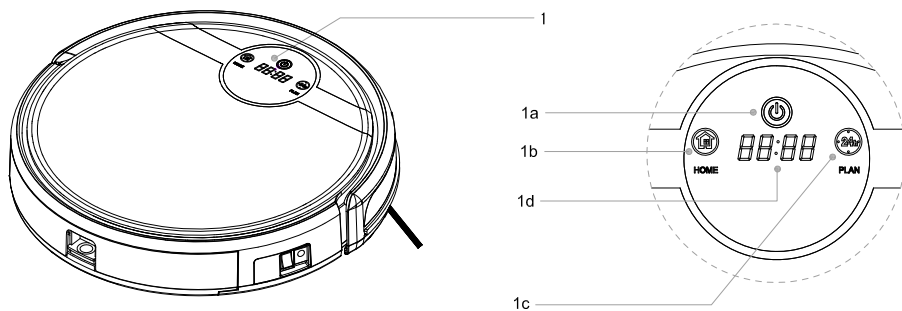

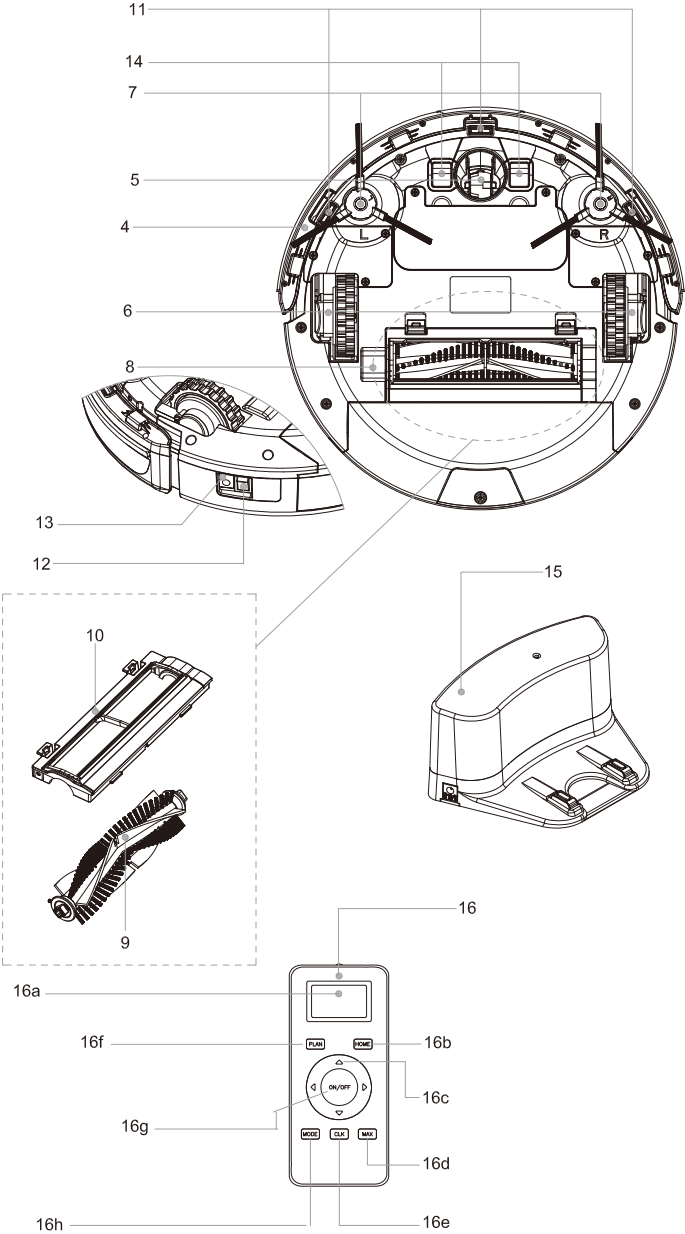

IMPORTANT NOTES

- Before using this device read the instruction manual and follow the instructions inside. The manufacturer is not liable for any damages caused by the misuse of this device due to inappropriate handling. Please keep this manual for future reference.
- This device is for domestic use only. Do not use for any other purposes.
- The device should be cleaned regularly complying with the recommendations described in the section on cleaning and maintenance.
- Do not place the device near sources of heat, flame, an electric heating element or a hot oven. Do not place on any other device.
- This equipment can be used by children aged 8 years and over under as long as supervision is provided. People with reduced physical or mental capabilities, as well as people with no previous experience of using this equipment must be supervised and made aware of the risks. The instruction manual should be used as a reference for the safe use of this equipment. Children should not play with the equipment.
- Children without ensured supervision should not be allowed to perform the cleaning and maintenance of equipment.
- Additional precautions should be taken when using this device in the presence of children or pets. Do not allow children to play with the device.
- Never use the product close to combustibles.
- Never expose the product to atmospheric conditions such as direct sun light or rain, etc... Never use the product in humid conditions (like bathroom or camping house).
- Only Original accessories should be used, as well as

accessories recommended by the manufacturer. Using accessories which are not recommended by the manufacturer may result in damage of the device and may render the device unsafe for use.

- The AC adapter should be connected to an outlet with characteristics consistent with the values on the rating label.
- If the cord or power plug or adaptor is damaged or the plug has a loose electrical outlet, do not charge the device and do not power it from the mains.
- Unplug the AC adapter from the electrical outlet when not in use.
- Do not connect or disconnect the adaptor from the power source with wet hands.
Do not vacuum without first ensuring that filters are installed correctly.
- You cannot vacuum very fine dust such as flour, cement, gypsum powder, toners, or dirt that may be hot, such as ash, cigarette butts, and matches.
- You should use the vacuum cleaner to clean dry surfaces only.
- Do not use the vacuum cleaner on damp and wet cleaned carpets and flooring.
- Do not place any objects on or add any load to the vacuum cleaner. Pay attention to children and animals when the vacuum cleaner is working (so that it is not lifted, hit, or sat on).
- Before starting the vacuum cleaner, make sure that all external doors are closed (the vacuum cleaner can only be used at home).

**Conformity**

Hereby, Blaupunkt Competence Center 2N-Everpol Sp. z o.o., declares that this equipment is in compliance with the essential requirement and other relevant provisions of Directive 2014/53/EU. Declaration of conformity can be obtained from the product page at www.blaupunkt.com.

Responsible party: 2N-Everpol Sp. z o.o, Puławska 403A, 02-801 Warsaw, Poland, Phone: +48 22 331 99 59, E-mail: info@everpol.pl



When this crossed-out wheeled bin symbol is attached to a product it means that the product is covered by the European Directive 2012/19/EU. Please inform yourself about the local separate collection system for electrical and electronic products. Used appliance should be delivered to the dedicated collecting points due to hazardous components, which may affect the environment. Do not dispose this appliance in the common waste bin.



Your product contains batteries covered by the European Directive 2006/66/EC, which cannot be disposed with normal household waste. Please inform yourself about the local rules on separate collection of batteries because correct disposal helps to prevent negative consequences for the environmental and human health.

Environmental information

All unnecessary packaging has been omitted. We have tried to make the packaging easy to separate into three materials: cardboard (box), polystyrene foam (buffer) and poly ethylene (bags, protective foam sheet). Your system consists of material which can be recycled and reused if disassembled by a specialized company. Please observe the local regulations regarding the disposal of packaging materials, exhausted batteries and old equipment.



Your products is designed a manufactured with high quality materials and components, which can be recycled and reused.

DEVICE SPECIFICATIONS

Voltage: 24V

Amperage: 600mA

Set of brushes and filters: Blaupunkt ACC045

Battery: Li-ion, 2150mAh

POWER-SUPPLY SPECIFICATIONS

Input voltage: 100-240V~50/60Hz

Input amperage: max. 400mA

Output voltage: 24V

Output amperage: 600mA

1. Control panel
 - 1a. Power button
 - 1b. HOME button
 - 1c. PLAN button
 - 1d. Display
2. Large pull-out dust bin
 - 2a. Bin cover
 - 2b. Bin opening lock
 - 2c. HEPA filter
 - 2d. Prefilter
3. Pull-out dust bin with an integrated water tank
 - 3a. Water inlet
 - 3b. Water pump
 - 3c. Dust bin handle
 - 3d. Dust bin latch
 - 3e. HEPA filter
4. Bumper
5. Front wheel
6. Drive wheels
7. Collector brushes
8. Suction opening
9. Main collector brush
10. Main collector brush cover
11. Surface-edge sensors (Anti-fall)
12. Main switch
13. Charging socket
14. Robot charging connectors
15. Charging station
16. Remote control
 - 16a. Display
 - 16b. HOME button
 - 16c. Direction buttons (allow the robot to move in the indicated directions; only works in standby mode)
 - 16d. MAX button
 - 16e. CLK button – sets the robot's timer
 - 16f. PLAN button – allows you to schedule the robot's operating hours
 - 16g. ON/OFF button – once pressed, the robot starts cleaning or enters standby mode
 - 16h. MODE button – allows you to select the operating mode

BEFORE FIRST USE

1. Remove all the paper, carton and foil protecting the vacuum and its parts.
2. Install the collector brushes. Press the brush marked with L or R into the appropriate location marked L or R.
3. Make sure that the main collector brush is installed correctly.
4. Put the dust bin in the robot.
5. Place the charging station in a convenient location and connect it to the mains. It is recommended to leave a free space around the station, 1 meter to the sides and 2 meters at the front.

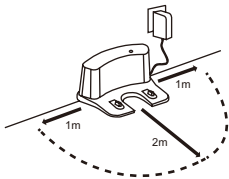

6. Charge the device battery according to the instructions.

CHARGING THE DEVICE

1. Plug the power supply plug into the charging station, then plug the power supply into an electrical socket. A blue LED will indicate that the station is correctly connected.
2. Switch the vacuum cleaner on with the main switch.
3. Place the robot vacuum cleaner on the charging station so that the charging connectors touch the corresponding plates on the charging station.
4. The display will show "1111" indicating that charging is in process.
5. When charging is complete, the display will show "FULL".

Tips:

The first charging should take 12 hours.

Charge the robot as soon as possible after the battery has been discharged.
If the robot is not to be used for a long time, make sure the battery is not discharged.

ROBOT ACTIVITY MODES (STATES)

- off: the robot is switched off with the main switch and does not consume power. It will not charge in the charging station.
 - standby state: this state will be reached after the robot is stopped by using the on/off button or the robot is woken up from sleep with the on/off button
 - sleep state: the robot will automatically go to sleep after two minutes of inactivity or 10 minutes if it is connected to WiFi and the application is not being used.
- Battery power consumption in sleep mode is reduced. Press and hold the on/off button for 6 seconds to enter sleep mode.

DEVICE START-UP

Prepare the surface of the room to be cleaned. Remove sensitive objects, cables, sheets of paper. Raise backdrops, curtains, and drapes hanging to the floor. Cover delicate furniture.

Press the power button to start the robot vacuum cleaner. The robot will start to move and vacuum in automatic mode.

You can change the vacuum modes with the remote control when the vacuum cleaner is in standby mode or vacuuming. Press the Mode button to change the vacuum mode.

1111 – Cleaning along the edges

2222 – Spot cleaning

3333 – Zigzag mode

4444 – Automatic cleaning

The vacuum power can be changed by pressing the MAX button on the remote control.

CONTROLLING THE ROBOT

1. Remote robot control

When the robot is in standby mode, it can be moved by pressing the arrow buttons on the remote control, corresponding to the directions of movement.

2. Programming the schedule using the robot's control panel

A. Setting the robot's system clock

A1. Press the "PLAN" button, the robot will display the currently set time.

A2. Two left digits will start flashing (hour). You can increase their value by pressing the "HOME" button. Press the power Ⓞ button to set the minutes.

A3. Two right digits will start flashing (minutes). You can increase their value by pressing the "HOME" button.

A4. Press the power Ⓞ button to save the changes. Press the "PLAN" button to exit the time setting mode.

B. Setting the scheduled cleaning time

B1. Hold the "PLAN" button for 5 seconds. The last two digits will start flashing.

B2. Select the schedule number by pressing the "HOME" button. Each press of the "HOME" button will increase the value by one. Confirm with the power button Ⓞ.

B3. Then set the desired hour and minutes.

B4. Press the power Ⓞ button to save the changes. Press the "PLAN" button to exit the schedule setting mode.

NOTES:

1. In order for the cleaning schedule to function properly, it is necessary to program the robot's internal time.

2. The robot will start cleaning at the scheduled time every day.
3. After turning the robot off with the main switch, the time and schedule settings will be reset.
4. To delete the schedule, set the time to 00:00.

3. Programming the schedule using the remote control

3a. Press and hold the "PLAN" button on the remote control for 5 seconds

3b. Use the arrow buttons to set the schedule time

3c. Press the "ON/OFF" button to confirm the schedule time. The robot's display will show the set time.

Note: by setting the time on the remote control, you set the start delay in relation to its system time.

Example: time indicated on the remote control is 01:30 AM, the robot's internal time: 08:00 AM, the schedule will be set to 09:30 AM every day.

USING THE VIRTUAL WALL (MAGNETIC STRIP)

To reduce the robot's operating area, you can place the magnetic strip, which will create a virtual wall. As the robot approaches the strip, it will recognise it, makes a turn or turns around. The strip can be placed in the passageway between rooms or used to separate the device from cables or bowls for pets.

CONNECTING THE DEVICE WITH THE WIFI NETWORK AND APPLICATION

Note: The robot only uses a 2.4 GHz network. Make sure the router provides this connection.

Install the BlueBot APP on your phone. It is available from Google Play or Apple store. You can also scan the following code to load the appropriate link:

QR



iOS: Apple App store



Android: Google play store

Next, follow the instructions shown in the application:

1. Register a user account
2. Select the compatible model
3. Reset the vacuum cleaner connection parameters by pressing and holding the home button for 3 seconds
4. The application will ask you to enter the name of the WiFi network and the network access password
5. Connect the phone directly to the network generated by the robot named "RVC_xxxx"
6. If the robot establishes a network connection, a message will appear on the display saying "CONN". In case of an error message, repeat the connection procedure by entering the correct network parameters.

The application allows you to control the basic functions of the robot and monitor its operation. The application contains a detailed user manual for the application.

CLEANING AND MAINTENANCE

1. Emptying and cleaning the dust bin:

Pull out the bin. Remove the cover and the internal filter. Empty the bin.

The bin may be cleaned under running water (do not wash in a dishwasher or washing machine). Clean the filter with a soft brush.

2. Cleaning the device body

Clean the device with a damp cloth, and then wipe it dry. Do not immerse the device in water.

Regularly remove any dirt that might block the air intake opening and sweeping brushes.

LIST OF MESSAGES:

1	E2	Main switch is off, battery cannot be charged
2	E3	Supply voltage too low or automatic recharging of the battery is not possible
3	E11	Left surface sensor error
4	E12	Right surface sensor error
5	E13	Central surface sensor error
6	E21	Left wheel suspension error
7	E22	Right wheel suspension error
8	E23	Central wheel suspension error
9	E31	Left bumper sensor error
10	E32	Right bumper sensor error
11	E33	Central bumper sensor error
12	E41	Left wheel overload error
13	E42	Right wheel overload error
14	E43	Left sweeping brush overload error
15	E44	Right sweeping brush overload error
16	E45	Motor fan overload
17	E46	Main collector brush overload error
18	L0	Low battery charge level
19	11:11	Charging in progress
20	FULL	Battery charged
21	CONN	Establishing WiFi connection
22	FAIL	Error in establishing WiFi connection
23	SUCC	WiFi connection successful

Wichtige Informationen

- Um die größte Zufriedenheit zu erreichen, sich an der Effektivität des Produktes zu erfreuen und alle seine Eigenschaften und Funktionen kennenzulernen, bitten wir Sie, sich mit dieser Anleitung vertraut zu machen, bevor Sie mit der Verwendung dieses Produktes beginnen.
- Vor Nutzungsbeginn des Gerätes bitte die Bedienungsanleitung durchlesen und laut den enthaltenen Hinweisen vorgehen. Der Hersteller übernimmt keine Verantwortung für Schäden, die durch nicht bestimmungsgemäße Nutzung oder falsche Bedienung entstanden sind. Die Bedienungsanleitung sollte so aufbewahrt werden, damit sie auch bei der späteren Nutzung des Gerätes zur Verfügung steht.
- Das Gerät dient ausschließlich dem Hausgebrauch. Das Gerät darf nur gemäß seiner Bestimmung genutzt werden.
- Das Gerät muss regelmäßig, gemäß den Empfehlungen, die im Abschnitt über Reinigung und Wartung des Gerätes beschrieben sind, gereinigt werden.
- Dieses Gerät darf durch Kinder im Alter von mindestens 8 Jahren, durch Personen mit verminderten körperlichen und geistigen Fähigkeiten und durch Personen ohne Erfahrung und Gerätekenntnisse benutzt werden, wenn eine Aufsicht gewährleistet ist, oder wenn die Anweisungen zur sicheren Nutzung für diese Personen auf verständliche Art und Weise vermittelt wurden, so dass die mit der Nutzung verbundenen Gefahren klar sind. Kinder dürfen mit dem Gerät nicht spielen. Kinder ohne Aufsicht dürfen keine Reinigungs- und Wartungsarbeiten durchführen.
- Besondere Vorsicht sollte gewaltet werden, wenn sich in der Nähe Kinder oder Haustiere aufhalten. Man darf Kinder nicht

mit dem Gerät spielen lassen.

- Das Gerät nicht in der Nähe von leicht brennbaren Stoffen benutzen.
- Setzen Sie das Gerät nicht der Wirkung atmosphärischer Einflüsse aus (Regen, direkter Sonneneinstrahlung usw.).
- Benutzen Sie nur Originalzubehör oder das vom Hersteller für das Gerät empfohlene Zubehör. Die Nutzung von nicht empfohlenem Zubehör kann zu Beschädigungen des Gerätes führen und die Sicherheit des Nutzers gefährden. Schließen Sie den Netzadapter nur an eine Steckdose an, die mit den Angaben auf dem Typenschild übereinstimmt.
- Wenn das Netzkabel oder der Netzstecker beschädigt ist oder der Stecker in einer Steckdose locker ist, darf das Gerät nicht aufgeladen werden und darf nicht ans Netz angeschlossen werden.
- Ziehen Sie den Netzadapter aus der Steckdose, wenn er nicht benutzt wird.
- Tauchen Sie den Adapter niemals in Wasser oder andere Flüssigkeiten ein.
- Wenn Sie nasse Hände haben, schließen Sie das Netzteil nicht an die Stromquelle an und trennen Sie es nicht.
- Sehr feiner Staub wie Mehl, Zement, Gips, Tonerpulver oder andere Verunreinigungen, die heiß sein können, wie Asche, Zigarettenstummel oder Streichhölzer, dürfen nicht aufgesaugt werden.
- Mit dem Staubsauger sind nur trockene Oberflächen zu reinigen. Der Staubsauger ist für feuchte oder nass gereinigte Teppiche und Bodenbelege nicht geeignet.
- Der Staubsauger darf erst betrieben werden, wenn es nachgeprüft wurde die Filter richtig eingesetzt wurden.
- Stellen Sie keine Gegenstände auf den Staubsauger und

belasten Sie ihn nicht. Achten Sie während der Arbeit des Staubsaugers auf Kinder und Tiere (damit er nicht angehoben oder angestoßen wird, man darf sich auf den Staubsauger nicht setzen).

- Vergewissern Sie sich vor der Inbetriebnahme des Staubsaugers, dass alle Außentüren geschlossen sind (der Staubsauger kann nur zu Hause verwendet werden).



Konformität

Hiermit wird das Blaupunkt Competence Center 2N-Everpol Sp. z o.o. erklärt, dass dieses Gerät den grundlegenden Anforderungen und anderen relevanten Bestimmungen der Richtlinie 2014/53/EU entspricht. Die Konformitätserklärung finden Sie auf der Produktseite unter www.blaupunkt.com.

Verantwortliche Partei: 2N-Everpol Sp. Z oo z o.o., Puławska 403A, 02-801 Warschau, Polen, Telefon: +48 22 331 99 59, E-Mail: info@everpol.pl



Wenn sich auf dem Gerät ein Piktogramm mit einer durchgestrichenen Mülltonne befindet, bedeutet das, dass dieses Produkt den Beschlüssen der EU-Richtlinie 2012/19/EU entspricht. Man soll sich mit den Anforderungen des regionalen Systems für die Sammlung von elektrischen und elektronischen Abfällen vertraut machen. Man soll gemäß den örtlichen Vorschriften handeln. Dieses Produkt darf nicht zusammen mit dem Haushaltsabfall entsorgt werden. Die ordnungsgemäße Entsorgung dieses Produktes vermeidet potentiell negative Folgen für die Umwelt und menschliche Gesundheit.



Ihr Produkt enthält Batterien, die unter die europäische Richtlinie 2006/66 / EG fallen und die nicht mit normalen Haushaltsabfällen entsorgt werden können. Bitte informieren Sie sich über die örtlichen Vorschriften über die getrennte Sammlung von Batterien, da die korrekte Entsorgung dazu beiträgt, negative Folgen für die Umwelt und menschliche Gesundheit zu vermeiden.



Das Produkt ist aus hochqualitativen, recycelbaren und wiederverwendbaren Materialien und Bauelementen hergestellt.

TECHNISCHE DATEN DES GERÄTS

Stromspannung: 24V

Stromstärke: 600mA

Satz von Bürsten und Filtern: BLAUPUNKT ACC045

Batterie: NiMH, 2150mAh

TECHNISCHE DATEN DES NETZTEILS

Eingangsspannung: 100-240 V~50/60Hz

Eingangsstromstärke: max. 400mA

Ausgangsspannung: 24V

Ausgangsstromstärke: 600mA

1. Bedieneinheit
- 1a. Ein-/Ausschalter
- 1b. Druckschalter HOME
- 1c. Druckschalter PLAN
- 1d. Anzeige
2. Ausziehbarer großer Staubbehälter
- 2a. Behälterdeckel
- 2b. Verriegelung gegen Behälteröffnung
- 2c. HEPA-Filter
- 2d. Vorfilter
3. Ausziehbarer Staubbehälter mit integriertem Wasserbehälter
- 3a. Füllöffnung
- 3b. Wasserpumpe
- 3c. Griff am Staubbehälter
- 3d. Staubbehälterverriegelung
- 3e. HEPA-Filter
4. Stoßstange
5. Vorderrad
6. Antriebsräder
7. Abstreifbürsten
8. Saugöffnung
9. Hauptsammelbürste
10. Deckel der Hauptsammelbürste
11. Bodenkantensensoren (Anti-Fall)
12. Hauptschalter
13. Ladebuchse
14. Roboter-Ladeanschluss
15. Ladestation
16. Fernsteuerung
- 16a. Anzeige
- 16b. Druckschalter HOME
- 16c. Richtungstasten (ermöglichen es, den Roboter in die angegebenen Richtungen zu bewegen, arbeiten nur im Standby-Modus)
- 16d. Druckschalter MAX
- 16e. Druckschalter CLK – Einstellen des Timers am Roboter
- 16f. Druckknopf PLAN – ermöglicht den Betrieb des Roboters zeitbedingt zu planen
- 16g. Druckknopf EIN/AUS – Taste zum Starten der Reinigung oder zum Aufrufen des Standby-Modus
- 16h. Druckknopf MODUS – Auswahl der Betriebsart

VOR DEM ERSTEN GEBRAUCH

1. Entfernen Sie alle Verpackungspapiere, Kartons, Folien, die den Staubsauger und seine Teile schützen.
2. Montieren Sie die Abstreifbürsten. Drücken Sie die mit L oder R markierte Bürste an die entsprechende mit L oder R markierte Stelle ein.
3. Vergewissern Sie sich, ob die Hauptsammelbürste gut montiert ist.
4. Setzen Sie den Staubbehälter in den Roboter ein.
5. Stellen Sie die Ladestation an einem geeigneten Ort auf und schließen Sie sie ans Stromnetz an. Es wird empfohlen, einen Freiraum um die Station herum, je 1 Meter an den Seiten und 2 Meter in gerader Linie zu lassen.

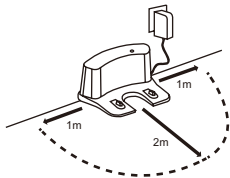

6. Laden Sie die Batterie des Gerätes gemäß den Anweisungen auf.

AUFLADEN DES GERÄTES

1. Stecken Sie den Netzteilstecker in die Ladestation und dann den Netzstecker des Netzteils in eine Steckdose ein. Eine blaue LED zeigt an, dass die Station korrekt angeschlossen ist.
2. Schalten Sie den Staubsauger mit dem Hauptschalter ein
3. Stellen Sie den Staubsaugroboter so auf die Ladestation, dass seine Ladeanschlüsse = die entsprechenden Platten der Ladestation berühren.
4. Auf der Anzeige erscheint die Zeichenfolge "1111", die den Ladevorgang signalisiert.
5. Wenn der Ladevorgang abgeschlossen ist, erscheint die Meldung "FULL" auf der Anzeige.

Hinweise:

Der erste Ladevorgang sollte 12 Stunden dauern.

Laden Sie den Roboter so schnell wie möglich auf, nachdem die Batterie entladen wurde.

Wenn der Roboter längere Zeit nicht benutzt wird, achten Sie darauf, dass die Batterie nicht entladen ist.

BETRIEBSMODI DES ROBOTERS

- AUS: Der Roboter wird mit dem Hauptschalter abgeschaltet und verbraucht keinen Strom. Er wird nicht in der Ladestation geladen.

- STANDBY-MODUS: der Modus nach dem Stoppen des Roboters mit dem Ein-/Aus-Druckknopf oder nach dem Wecken des Roboters aus dem Standby-Modus mit dem Ein-/Aus-Druckknopf.

- ENERGIESPARMODUS: Der Roboter geht nach zwei Minuten Inaktivität oder 10 Minuten automatisch in den Energiesparmodus, wenn er mit WLAN verbunden ist und die App verwendet wird. Der Stromverbrauch der Akkus im Energiesparmodus ist reduziert. Zum Übergang in den Energiesparmodus muss man den Ein-/Aus-Druckknopf 6 Sekunden lang gedrückt anhalten.

INBETRIEBNAHME DES GERÄTES

Bereiten Sie die Oberfläche des Raumes zum Staubsaugen vor. Entfernen Sie empfindliche Gegenstände, Kabel und Papierbögen. Ziehen Sie bis zum Fußboden hängende Vorhänge oder Gardinen hoch. Bedecken Sie empfindliche Möbel.

Drücken Sie die Ein-/Aus-Taste, um den Staubsaugerroboter zu starten. Der Roboter beginnt automatisch zu fahren und Staub zu saugen.

Sie können die Reinigungsmodi mit der Fernbedienung ändern, wenn sich der Staubsauger im Standby- oder Reinigungsmodus befindet. Drücken Sie den Knopf Mode, um den Reinigungsmodus zu ändern.

1111 – Reinigung den Rand entlang

2222 – lokale Reinigung

3333 – Zick-Zack-Modus

4444 – automatische Reinigung

Die Saugleistung kann mit dem Druckknopf MAX auf der Fernbedienung geändert werden.

ROBOTERSTEUERUNG**1. Ferngesteuerte Roboterbewegung**

Im Standby-Modus kann man den Roboter durch Drücken der Pfeiltasten auf der Fernbedienung entsprechend der Bewegungsrichtung bewegen.

2. Programmierung des Zeitplans auf dem Bedienfeld des Roboters**A. Einstellen der Systemuhr des Roboters**

A1. Den Druckknopf "PLAN" drücken, der Roboter zeigt die aktuell eingestellte Zeit auf der Anzeige an.

A2. Die beiden linken Ziffern beginnen zu blinken (Stunde). Sie können ihren Wert erhöhen, indem Sie den Druckknopf "HOME" drücken. Drücken Sie den Schalter  um zur Minuteneinstellung zu gelangen.

A3. Die beiden rechten Ziffern beginnen zu blinken (Minuten). Sie können ihren Wert erhöhen, indem Sie den Druckknopf "HOME" drücken.

A4. Drücken Sie den Schalter , um die Änderungen zu speichern. Drücken Sie den Druckknopf "PLAN", um den Zeiteinstellmodus zu verlassen.

B. Einstellen der geplanten Reinigungszeit

B1. Halten Sie den Druckknopf "PLAN" 5 Sekunden lang gedrückt. Die letzten beiden Ziffern blinken.

B2. Wählen Sie die Nummer des Zeitplans durch Drücken des Druckknopfes "HOME". Mit jedem Drücken des Druckknopfes "HOME" wird der Wert um eins erhöht. Mit dem Knopf  bestätigen.

B3. Stellen Sie dann die gewünschte Zeit und Minuten ein.

B4. Drücken Sie den Schalter , um die Änderungen zu speichern. Drücken Sie den Druckknopf "PLAN",

um den Modus zum Einstellen des Zeitplans zu verlassen.

HINWEISE:

1. Damit der Reinigungszeitplan richtig funktioniert, ist es notwendig, die interne Zeit des Roboters zu programmieren.
2. Der Roboter beginnt jeden Tag zu einer bestimmten Zeit zu reinigen.
3. Wenn der Roboter mit dem Hauptschalter ausgeschaltet wird, werden die Zeit- und Zeitplaneinstellungen zurückgesetzt.
4. Um den Zeitplan zu löschen, sollte man die Uhrzeit auf 00:00 Uhr einstellen.

3. Programmieren des Zeitplans mit der Fernbedienung.

3a. Drücken Sie den Druckknopf "PLAN" auf der Fernbedienung für 5 Sekunden.

3b. Mit den Pfeiltasten stellen Sie den Zeitplan ein.

3c. Drücken Sie den Druckknopf "ON/OFF", um den Zeitplan zu bestätigen. Auf dem Display des Roboters wird die eingestellte Zeit angezeigt.

Hinweis: Mit Einstellung der Uhrzeit auf der Fernbedienung wird die Startverzögerung gegenüber der Systemzeit eingestellt. Beispiel: die auf der Fernbedienung angezeigte Zeit ist 01:30 Uhr, die interne Zeit des Roboters: 8:00 Uhr, der Zeitplan wird jeden Tag auf 9:30 Uhr festgelegt.

NUTZUNG DER VIRTUELLEN WAND (MAGNETSTREIFEN)

Um den Arbeitsbereich des Roboters zu reduzieren, können Sie einen Magnetstreifen verlegen, der eine virtuelle Wand erzeugt. Wenn sich der Roboter dem Band nähert, erkennt er es, biegt ab oder kehrt um. Das Band kann im Durchgang zwischen den Räumen verlegt werden, von Kabeln oder Tierschalen trennen.

VERBINDUNG DES GERÄTES MIT WIFI-NETZWERK UND APPLIKATION

Achtung: Der Roboter nutzt nur ein 2,4 GHz-Netzwerk. Vergewissern Sie sich, dass der Router diese Verbindung bereitstellt.

Installieren Sie die BlueBot APP auf Ihrem Handy. Sie ist im Google Play oder Apple Store erhältlich. Sie können auch den folgenden Code scannen, um den entsprechenden Link zu laden:

QR



iOS: Apple App store



Android: Google play store

Dann folgen Sie der Anleitung in der Applikation:

1. Ein Benutzerkonto registrieren
2. Ein kompatibles Modell auswählen
3. Die Anschlussparameter des Staubsaugers durch home des Startknopfes 3 Sekunden lang zurücksetzen.
4. Die App fordert Sie nun auf, den Namen des WLAN-Netzwerks und das Zugangspasswort zum Netzwerk einzugeben
5. Das Telefon mit dem vom Roboter erzeugten Netzwerk namens "RVC_xxxx" direkt verbinden.
6. Wenn der Roboter eine Netzwerkverbindung herstellt, erscheint die Meldung "CONN" auf der Anzeige. Im Falle einer Fehlermeldung wiederholen Sie den Verbindungsvorgang, indem Sie die richtigen Netzwerkparameter eingeben.

Die App ermöglicht, die Grundfunktionen des Roboters zu steuern und seinen Betrieb zu überwachen. Die App enthält die detaillierte Bedienungsanleitung der App.

REINIGUNG UND WARTUNG

1. Entleeren und Reinigen des Staubbehälters:

Ziehen Sie den Behälter heraus. Entfernen Sie die Abdeckung und den Innenfilter. Entleeren Sie den Behälter.

Der Behälter kann unter fließendem Wasser gereinigt werden (nicht in der Geschirrspülmaschine oder Waschmaschine spülen). Reinigen Sie den Filter mit einer weichen Bürste.

2. Reinigung des Gerätekörpers

Wischen Sie das Gerät mit einem feuchteten Tuch und anschließend trocken ab. Tauchen Sie das Gerät nicht ins Wasser ein.

Alle Verschmutzungen, die den Einlass und die Kehrbürsten verstopfen könnten, sollten regelmäßig entfernt werden.

MELDUNGSVERZEICHNIS:

1	E2	Hauptschalter ist ausgeschaltet, der Akku kann nicht geladen werden
2	E3	Versorgungsspannung ist zu niedrig oder automatisches Nachladen der Batterie ist nicht möglich
3	E11	Fehler im linken Bodensensor
4	E12	Fehler im rechten Bodensensor
5	E13	Fehler im zentralen Bodensensor
6	E21	Fehler der linken Radaufhängung
7	E22	Fehler der rechten Radaufhängung
8	E23	Fehler der zentralen Radaufhängung
9	E31	Fehler im Sensor des linken Stoßfängers
10	E32	Fehler im Sensor des rechten Stoßfängers
11	E33	Fehler im Sensor des zentralen Stoßfängers
12	E41	Überlastfehler am linken Rad
13	E42	Überlastfehler am rechten Rad
14	E43	Überlastfehler an der linken Kehrbürste
15	E44	Überlastfehler an der rechten Kehrbürste
16	E45	Überlastung des Motorlüfters
17	E46	Überlastfehler der Hauptsammelbürste
18	L0	Niedrige Batterieladung
19	11:11	Ladevorgang läuft
20	FULL	Batterie voll geladen
21	CONN	Aufbau einer WLAN -Verbindung
22	FAIL	Fehler beim Aufbau einer WLAN -Verbindung
23	SUCC	WLAN -Verbindung ist hergestellt

WAŻNE INFORMACJE

- Aby osiągnąć najwyższą satysfakcję, cieszyć się wydajnością produktu i poznać jego wszystkie cechy i funkcje, prosimy o przeczytanie niniejszej instrukcji przed przystąpieniem do korzystania z tego produktu.
- Przed rozpoczęciem użytkowania urządzenia przeczytać instrukcję obsługi i postępować według wskazówek w niej zawartych. Producent nie odpowiada za szkody spowodowane użytkowaniem urządzenia niezgodnie z jego przeznaczeniem lub niewłaściwą jego obsługą. Instrukcję obsługi należy zachować, aby można było korzystać z niej również w trakcie późniejszego użytkowania wyrobu.
- Urządzenie służy wyłącznie do użytku domowego. Nie używać do innych celów, niezgodnych z jego przeznaczeniem.
- Urządzenie powinno być regularnie czyszczone według zaleceń opisanych w części o Czyszczeniu i konserwacji urządzenia.
- Nie umieszczaj urządzenia blisko źródeł ciepła, płomieni, elektrycznego elementu grzewczego lub na gorącym piekarniku. Nie umieszczaj na żadnym innym urządzeniu.
- Niniejszy sprzęt może być użytkowany przez dzieci w wieku co najmniej 8 lat i przez osoby o obniżonych możliwościach fizycznych, umysłowych i osoby o braku doświadczenia i znajomości sprzętu, jeżeli zapewniony zostanie nadzór lub instruktaż odnośnie do użytkowania sprzętu w bezpieczny sposób, tak aby związane z tym zagrożenia były zrozumiałe.
- Dzieci nie powinny bawić się sprzętem. Dzieci bez nadzoru nie powinny wykonywać czyszczenia i konserwacji sprzętu.
- Należy zachować szczególną ostrożność podczas korzystania z urządzenia, gdy w pobliżu przebywają dzieci lub zwierzęta

- domowe. Nie należy dopuszczać dzieci do zabawy urządzeniem.
- Nie korzystać z urządzenia w pobliżu materiałów łatwopalnych.
 - Nie wystawiaj urządzenia na działanie warunków atmosferycznych (deszczu, słońca, etc.) ani nie używaj w warunkach podwyższonej wilgotności (łazienki, wilgotne domki kempingowe).
 - Używaj tylko oryginalnych akcesoriów do urządzenia lub rekomendowanych przez producenta. Używanie akcesoriów nierekomendowanych przez producenta może doprowadzić do uszkodzenia urządzenia oraz zagrozić bezpieczeństwu użytkownika.
 - Zasilacz należy podłączyć wyłącznie do gniazdka o charakterystyce zgodnej z wartościami na tabliczce znamionowej.
 - Jeśli przewód lub wtyczka zasilacza są uszkodzone bądź wtyczka jest luźna w gniazdku elektrycznym, nie ładuj urządzenia oraz nie zasilaj go z sieci. Odłączaj zasilacz od gniazdka elektrycznego, gdy nie jest on używany.
 - Nigdy nie zanurzaj zasilacza w wodzie lub innych cieczach.
 - Nie podłączaj oraz nie odłączaj zasilacza od źródła zasilania mokrymi rękami.
 - Nie należy odkurzać bez uprzedniego upewnienia się, że filtry zostały prawidłowo zamontowane.
 - Nie można odkurzać bardzo drobnych pyłów jak mąka, cement, gips, proszek tonerów do drukarek, ani zanieczyszczeń mogących być gorące jak popiół, niedopałki papierosów i zapalek.
 - Odkurzaczem należy czyścić tylko suche powierzchnie. Nie należy używać odkurzacza na wilgotnych i czyszczonych na

mokro dywanach i wykładzinach.

- Nie należy ustawiać na odkurzaczu żadnych przedmiotów ani go nie obciążać. Zwracać uwagę na dzieci i zwierzęta, kiedy robot odkurzający wykonuje pracę (by nie był unoszony lub uderzany, nie należy siadać na odkurzaczu).
- Przed uruchomieniem odkurzacza upewnić się, że wszystkie drzwi zewnętrzne zostały zamknięte (odkurzacz może pracować tylko w warunkach domowych).



Deklaracja

Niniejszym Blaupunkt Competence Center 2N-Everpol Sp. z o.o. oświadcza, że to urządzenie jest

zgodne z wymogami i innymi odpowiednimi postanowieniami dyrektywy 2014/53/UE. Pełną deklarację zgodności można uzyskać na stronie www.blaupunkt.com w zakładce produktu.

Podmiot odpowiedzialny: 2N-Everpol Sp. z o.o., Puławska 403A, 02-801 Warszawa, Polska, Telefon: +48 22 331 99 59, e-mail: info@everpol.pl



Jeśli na urządzeniu znajduje się znak przekreślonego kosza na śmieci, oznacza to, że produkt jest objęty postanowieniami dyrektywy europejskiej 2012/19/EU. Należy zapoznać się z wymaganiami dotyczącymi lokalnego systemu zbiórki odpadów elektrycznych i elektronicznych. Należy postępować zgodnie z lokalnymi przepisami. Nie wolno wyrzucać tego produktu razem ze zwykłymi odpadami domowymi. Prawidłowe usunięcie starego produktu zapobiegnie potencjalnym negatywnym skutkom dla środowiska naturalnego i zdrowia ludzkiego.

Szczegółowe informacje o najbliższym punkcie zbiórki można uzyskać bezpośrednio od sprzedawcy lub w firmie

Blaupunkt Competence Center, 2N-Everpol Sp. z o.o., ul. Puławska 403A, 02-801 Warszawa, tel. +48 22 331 9959, email: info@blaupunkt-audio.pl



Urządzenie jest wyposażone w baterie objęte dyrektywą europejską 2006/66/WE. Baterii nie wolno wyrzucać razem z odpadami gospodarstwa domowego. Należy zapoznać się z lokalnymi przepisami dotyczącymi oddzielnej zbiórki baterii, ponieważ prawidłowa utylizacja zapobiegnie potencjalnym negatywnym skutkom dla środowiska naturalnego i zdrowia ludzkiego.

Informacje o ochronie środowiska naturalnego

Opakowanie zawiera tylko niezbędne elementy. Dołożono wszelkich starań, aby trzy materiały składowe opakowania były łatwe do oddzielenia: karton (pudełko), pianka polistyrenowa (zabezpieczenia wewnątrz) i polietylen (torebki, arkusz ochronny). Urządzenie wyprodukowano z materiałów, które można poddać recyklingowi i użyć ponownie po ich demontażu przez wyspecjalizowaną firmę. Należy przestrzegać lokalnych przepisów

dotyczących utylizacji materiałów opakowaniowych, zużytych baterii i niepotrzebnych urządzeń.



Produkt został wyprodukowany z wysokiej jakości materiałów i podzespołów, które można poddać recyklingowi i ponownie użyć.

DANE TECHNICZNE URZĄDZENIA

Napięcie: 24V

Natężenie: 600mA

Zestaw szczotek i filtrów: Blaupunkt ACC045

Akumulator: NiMH, 2150mAh

DANE TECHNICZNE ZASILACZA

Napięcie wejściowe: 100-240V~50/60Hz

Natężenie wejściowe: max. 400mA

Napięcie wyjściowe: 24V

Natężenie wyjściowe: 600mA

1. Panel sterowania
- 1a. Przycisk włącznika
- 1b. Przycisk HOME
- 1c. Przycisk PLAN
- 1d. Wyświetlacz
2. Wysuwany duży zbiornik na kurz
- 2a. Pokrywa zbiornika
- 2b. Blokada otwarcia zbiornika
- 2c. Filtr HEPA
- 2d. Filtr wstępny
3. Wysuwany zbiornik na kurz ze zintegrowanym zbiornikiem wody
- 3a. Wlew wody
- 3b. Pompa wody
- 3c. Uchwyt zbiornika na kurz
- 3d. Zatrząsk zbiornika na kurz
- 3e. Filtr HEPA
4. Zderzak
5. Przednie koło
6. Koła napędowe
7. Szczotki zbierające
8. Otwór zasysający
9. Główna szczotka zbierająca
10. Pokrywa głównej szczotki zbierającej
11. Czujniki krawędzi podłoża (Anti-fall)
12. Główny włącznik
13. Gniazdo ładowania
14. Złącza ładowania robota
15. Stacja ładowania
16. Pilot zdalnego sterowania
- 16a. Wyświetlacz
- 16b. Przycisk HOME
- 16c. Przyciski kierunkowe (pozwalają poruszać się robotem we wskazanych kierunkach, działa tylko w trybie czuwania „standby”)
- 16d. Przycisk MAX
- 16e. Przycisk CLK – ustawienie timera robota
- 16f. Przycisk PLAN – pozwala zaplanować w czasie działanie robota
- 16g. Przycisk ON/OFF – przycisk rozpoczęcia sprzątania bądź przejścia w tryb czuwania (standby)
- 16h. Przycisk MODE – wybór trybu pracy

PRZED PIERWSZYM UŻYCIEM

1. Usunąć wszystkie papiery, kartony, folie, które zabezpieczają odkurzacz i jego części.
2. Zamontować szczotki zbierające. Wcisnąć szczotkę oznaczoną literą L lub R w odpowiednie miejsce oznaczone literą L lub R.
3. Upewnić się, że główna szczotka zbierająca jest dobrze zamontowana.
4. Umieścić zbiornik na kurz w robocie.
5. Ustawić stację ładującą w dogodnym miejscu i podłączyć do zasilania. Zaleca się pozostawienie wolnej przestrzeni wokół stacji, 1 metr po bokach oraz 2 metry na wprost.

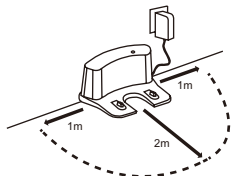

6. Naładować akumulator urządzenia zgodnie ze wskazówkami.

ŁADOWANIE URZĄDZENIA

1. Podpiąć wtyk zasilacza do stacji ładującej, następnie wpiąć zasilacz do gniazdka elektrycznego. Niebieska dioda będzie sygnalizować, że stacja jest poprawnie podłączona.
2. Włączyć odkurzacz głównym włącznikiem
3. Umieścić robot odkurzający na stacji ładowania tak, by dotykał złączami ładowania do odpowiednich płytek na stacji ładowania.
4. Na wyświetlaczu zacznie pojawiać się ciąg znaków „1111” sygnalizując proces ładowania.
5. Po ukończeniu ładowania na wyświetlaczu wyświetli się komunikat „FULL”.

Wskazówki:

Pierwsze ładowanie powinno trwać 12 godzin.

Należy naładować robot najszybciej jak to możliwe po tym, jak bateria zostanie rozładowana.

Jeżeli robot będzie nie używany przez dłuższy czas, należy upewnić się, że bateria nie jest rozładowana.

TRYBY (STANY) AKTYWNOŚCI ROBOTA

- wyłączony: robot jest wyłączony głównym włącznikiem i nie pobiera energii. Nie będzie się ładować w stacji ładowania.

- stan oczekiwania: stan będzie osiągnięty po zatrzymaniu robota przyciskiem on/off lub wybudzeniem robota ze stanu uśpienia przyciskiem on/off

- stan uśpienia: robot przejdzie w stan uśpienia automatycznie po dwóch minutach bezczynności lub 10 minutach, jeżeli jest połączony z WiFi i wykorzystywana jest aplikacja.

Zużycie energii z akumulatorów w trybie uśpienia jest zmniejszone. Aby przejść w tryb uśpienia przytrzymać przycisk on/off przez 6 sekund.

URUCHAMIANIE URZĄDZENIA

Należy przygotować powierzchnię pomieszczenia do odkurzania. Usunąć z niej wrażliwe przedmioty, kable, kartki papieru. Należy podnieść zwisające na ziemię kotary, zastony i firanki. Osłonić wrażliwe meble.

Aby uruchomić robota odkurzającego nacisnąć przycisk włącznika. Robot zacznie jeździć i odkurzać w trybie automatycznym.

Tryby odkurzania można zmieniać pilotem zdalnego sterowania, kiedy odkurzacz jest w trybie oczekiwania bądź odkurza. Naciskając przycisk Mode można zmienić tryb odkurzania.

1111 – Czyszczenie wzdłuż krawędzi

2222 – Czyszczenie miejscowe

3333 – Tryb zyg-zag

4444 – Czyszczenie automatyczne

Moc odkurzania można zmieniać na pilocie zdalnego sterowania przyciskiem MAX.

STEROWANIE ROBOTEM

1. Zdalne przemieszczanie robota

Kiedy robot znajduje się w trybie oczekiwania, można przemieścić go naciskając na pilocie przyciski strzałek, odpowiadające kierunkom ruchu.

2. Programowanie harmonogramu za pomocą panelu sterującego robota

A. Ustawianie zegara systemowego robota

A1. Nacisnąć przycisk „PLAN”, robot wskaże na wyświetlaczu aktualnie ustawiony czas.

A2. Dwie lewe cyfry zaczną migać (godzina). Możesz zwiększyć ich wartość naciskając przycisk „HOME”.

Aby przejść do ustawienia minut, nacisnąć przycisk włącznika Ⓞ.

A3. Dwie prawe cyfry zaczną migać (minuty). Możesz zwiększyć ich wartość naciskając przycisk „HOME”.

A4. Aby zapisać zmiany, należy nacisnąć przycisk włącznika Ⓞ. Aby wyjść z trybu ustawiania czasu, nacisnąć przycisk „PLAN”.

B. Ustawienie czasu zaplanowanego sprzątanego

B1. Przytrzymać przycisk „PLAN” przez 5 sekund. Ostatnie dwie cyfry będą migać.

B2. Wybrać numer harmonogramu naciskając przycisk „HOME”. Każde naciśnięcie przycisku „HOME” będzie zwiększać wartość o jeden. Zatwierdzić przyciskiem włącznika Ⓞ.

B3. Następnie ustawić oczekiwaną godzinę i minuty.

B4. Aby zapisać zmiany, należy nacisnąć przycisk włącznika Ⓞ. Aby wyjść z trybu ustawiania harmonogramu, nacisnąć przycisk „PLAN”.

UWAGI:

1. Aby harmonogram sprzątanego działał poprawnie, konieczne jest zaprogramowanie czasu wewnętrznego robota.

2. Robot będzie zaczynał sprzątanego o zaplanowanym czasie co dzień.

3. Po wyłączeniu robota głównym włącznikiem, ustawienia czasu i harmonogramu zostaną zresetowane.

4. Aby usunąć harmonogram, należy ustawić czas na 00:00.

3. Programowanie harmonogramu za pomocą pilota zdalnego sterowania

3a. Nacisnąć przycisk „PLAN” na pilocie zdalnego sterowania przez 5 sekund

3b. Ustawić za pomocą przycisków „strzałek” czas harmonogramu

3c. Aby zatwierdzić czas harmonogramu nacisnąć przycisk „ON/OFF”. Wyświetlacz robota wyświetli ustawiony czas.

Uwaga: ustawiając czas w pilocie zdalnego sterowania, ustawia się opóźnienie startu w stosunku do jego czasu systemowego. Przykład: czas wskazany na pilocie zdalnego sterowania to 01:30, czas wewnętrzny robota: 8:00 AM, harmonogram zostanie ustawiony na 9:30 AM, co dzień.

KORZYSTANIE Z WIRTUALNEJ ŚCIANY (PASEK MAGNETYCZNY)

Aby ograniczyć obszar działania robota, można ułożyć pasek magnetyczny, który utworzy wirtualną ścianę. Robot zbliżając się do paska rozpozna go, skręci lub zawróci. Pasek można rozłożyć w przejściu między pomieszczeniami, oddzielić od kabli czy misek dla zwierząt.

POŁĄCZENIE URZĄDZENIA Z SIECIĄ WIFI I APLIKACJĄ

Uwaga: Robot korzysta tylko z sieci 2.4GHz. Upewnić się, że router udostępni takie połączenie.

Należy zainstalować na telefonie aplikację BlueBot APP. Dostępna jest w sklepie Google Play bądź

Apple store. Można również zeskanować poniższy kod w celu wczytania odpowiedniego linku:

QR



iOS: Apple App store



Android: Google play store

Następnie postępować zgodnie z instrukcją w aplikacji:

1. Zarejestrować konto użytkownika
2. Wybrać kompatybilny model
3. Zresetować parametry połączenia odkurzacza naciskając przycisk home przez 3 sekundy
4. Aplikacja poprosi o podanie nazwy sieci WiFi oraz hasła dostępowego do tej sieci
5. Połączyć telefon bezpośrednio z siecią generowaną przez robota o nazwie „RVC_xxxx”
6. Jeżeli robot nawiąże połączenie z siecią, pojawi się komunikat na wyświetlaczu „CONN”. W przypadku komunikatu błędu, powtórzyć procedurę połączenia wpisując prawidłowe parametry sieci. Aplikacja pozwala sterować podstawowymi funkcjami robota oraz monitorować jego działania. W aplikacji znajdują się szczegółowa instrukcja obsługi aplikacji.

CZYSZCZENIE I KONSERWACJA

1. Opróżnianie i czyszczenie zbiornika na kurz:

Wyciągnąć zbiornik. Zdjąć pokrywę oraz wyjąć filtr wewnętrzny. Wysypać zawartość zbiornika. Zbiornik można myć pod bieżącą wodą (nie myć w zmywarce ani pralce). Filtr należy czyścić miękką szczoteczką.

2. Czyszczenie korpusu urządzenia

Urządzenie przecierać zwilżoną ściereczką, następnie wytrzeć do sucha. Nie zanurzać urządzenia w wodzie.

Usuwać regularnie zanieczyszczenia mogące blokować otwór wlotowy powietrza oraz szczotki zamiatające.

LISTA KOMUNIKATÓW:

1	E2	Główny włącznik jest wyłączony, nie można naładować baterii
2	E3	Napięcie zasilające jest za niskie lub automatyczne ładowanie baterii jest niemożliwe
3	E11	Błąd lewego czujnika podłoża
4	E12	Błąd prawego czujnika podłoża
5	E13	Błąd centralnego czujnika podłoża
6	E21	Błąd zawieszenia lewego koła
7	E22	Błąd zawieszenia prawego koła
8	E23	Błąd zawieszenia centralnego koła
9	E31	Błąd lewego czujnika zderzaka
10	E32	Błąd prawego czujnika zderzaka
11	E33	Błąd centralnego czujnika zderzaka
12	E41	Błąd przeciążenia lewego koła
13	E42	Błąd przeciążenia prawego koła
14	E43	Błąd przeciążenia lewej szczotki zamiatającej
15	E44	Błąd przeciążenia prawej szczotki zamiatającej
16	E45	Przeciążenie wentylatora silnika
17	E46	Błąd przeciążenia głównej szczotki zbierającej

18	L0	Niski poziom naładowania akumulatora
19	11:11	Ładowanie w toku
20	FULL	Akumulator naładowany
21	CONN	Nawiązywanie połączenia z WiFi
22	FAIL	Błąd w nawiązaniu połączenia z WiFi
23	SUCC	Pomyślnie nawiązano połączenie z WiFi

Důležité informace

- Před prvním použitím zařízení si přečtěte návod k obsluze a dodržujte všechny v něm uvedené pokyny. Výrobce nezodpovídá za škody způsobené používáním zařízení v rozporu s jeho určením nebo nesprávnou obsluhou. Návod k použití uschovejte, abyste se k němu mohli vrátit i později během používání výrobku.
- Zařízení je určeno výhradně k domácímu použití.
- Nepoužívejte je k jiným účelům, než pro které je určeno.
- Zařízení je nutné pravidelně čistit podle doporučení uvedených v oddíle o Čištění a údržbě zařízení.
- Zařízení neumísťujte v blízkosti zdrojů tepla, ohně, elektrického topného přístroje nebo na horké troubě.
- Nepokládejte je na jiný přístroj.
- Tento spotřebič mohou používat děti starší 8 let a osoby se sníženými fyzickými, smyslovými či mentálními schopnostmi či s nedostatečnými zkušenostmi či znalostmi pouze pod dohledem nebo po poučení o bezpečném používání spotřebiče, a pokud si jsou vědomy příslušných rizik. Děti si se spotřebičem nesmějí hrát. Čištění a údržbu prováděnou uživatelem nesmějí provádět děti bez dozoru.
- Jestliže se v blízkosti zapnutého spotřebiče pohybují děti či domácí zvířata, dbejte zvýšené opatrnosti. Nedovolte dětem, aby si se spotřebičem hrály.
- Nepoužívejte zařízení v blízkosti snadno zápalných látek.
- Spotřebič nevystavujte působení atmosférických vlivů (deště, slunce atd.) a nepoužívejte jej v podmínkách zvýšené vlhkosti (koupelny, vlhké kempové chatky).
- Používejte pouze originální příslušenství nebo příslušenství doporučená výrobcem. Používání příslušenství nedoporučených výrobcem může vést k poškození zařízení a

ohrozit bezpečnost uživatele.

- Napájecí zdroj připojujte výhradně do zásuvky, která splňuje parametry uvedené na popisném štítku.
- Pokud je poškozený kabel či vidlice napájecího zdroje nebo pokud je vidlice v elektrické zásuvce uvolněná, zařízení nenabíjejte a nepřipojujte jej k elektrické síti.
- Když není zařízení používáno, odpojte napájecí zdroj z elektrické zásuvky.
- Napájecí zdroj nikdy neponořujte do vody či jiných tekutin.
- Napájecí zdroj nepřipojujte a neodpojujte z elektrické sítě mokřýma rukama.
- Než přistoupíte k vysávání, vždy se ujistěte, že filtry jsou správně vloženy.
- Nelze vysávat drobné prachové částičky, jako je mouka, cement, sádra, tonerový prášek do tiskáren nebo nečistoty, které mohou být horké, jako je popel, nedopalky cigaret a zápalek.
- Vysavač používejte výhradně k vysávání suchých ploch.
- Nepoužívejte vysavač na vlhké a za vlhka čištěné koberce a podlahové krytiny.
- Není dovoleno stavět na vysavač žádné předměty a zatěžovat ho. Při práci robotického vysavače je třeba dávat pozor na děti a zvířata (robot se nesmí zvedat, nic se na něj nesmí házet, nesmí se na něj sedat).
- Před uvedením vysavače do provozu je třeba se ujistit, že jsou všechny dveře zavřené (vysavač může pracovat pouze v domácích podmínkách).



Prohlášení o shodě

Blaupunkt Competence Center 2N-Everpol Sp. z o.o. tímto prohlašuje, že je toto zařízení v souladu se základními požadavky a dalšími příslušnými ustanoveními směrnice 2014/53/EU. Prohlášení o shodě lze získat ze stránky produktu na www.blaupunkt.com.

Odpovědná strana: 2N-Everpol Sp. z o.o., Puławska 403A, 02-801 Varšava, Polsko, Tel: +48 22 331 99 59, E-mail: info@everpol.pl



Je-li produkt označen tímto symbolem přeškrtnuté popelnice, podléhá produkt evropské směrnici 2012/19/EU. Seznamte se s požadavky místního systému zpětného odběru elektrických a elektronických zařízení. Postupujte v souladu s místními platnými předpisy. Výrobek nevyhazujte s běžným domácím odpadem. Odborná likvidace starého produktu předchází potenciálnímu poškození životního prostředí a zdraví.



Zařízení je vybaveno baterií, na níž se vztahuje evropská směrnice 2006/66/ES. Baterii nevyhazujte s běžným domácím odpadem. Seznamte se s místními předpisy o zpětném odběru baterií, jelikož odborná likvidace předchází potenciálnímu poškození životního prostředí a zdraví.

Informace o ochraně životního prostředí

Obal se skládá pouze z nezbytně nutných prvků. Byla vynaložena veškerá péče pro snadné třídění tří složek obalu: karton (krabice), polystyrénová pěna (vnitřní ochrana) a polyethylen (sáčky, ochranný arch). Zařízení je vyrobeno z materiálů, které lze recyklovat a po demontáži provedené specializovanou firmou znovu použít. Dodržujte místní předpisy o likvidaci obalových materiálů, použitých baterií a zařízení po skončení životnosti.



Produkt byl vyroben z vysoce kvalitních materiálů a složek, které lze recyklovat a opakovaně používat.

TECHNICKÉ PARAMETRY ZAŘÍZENÍ

Napětí: 24V

Proud: 600mA

Souprava kartáčů a filtrů: Blaupunkt ACC045

Akumulátor: NiMH, 2150mAh

TECHNICKÉ PARAMETRY NAPÁJECÍHO ZDROJE

Vstupní napětí: 100-240V~50/60Hz

Vstupní proud: max. 400mA

Výstupní napětí: 24V

Výstupní proud: 600mA

1. Ovládací panel
 - 1a. Tlačítko spínače
 - 1b. Tlačítko HOME
 - 1c. Tlačítko PLAN
 - 1d. Displej
2. Výsuvný velký prachový kontejner
 - 2a. Kryt nádrže
 - 2b. Blokáda otevření nádrže
 - 2c. HEPA filtr
 - 2d. Vstupní filtr
3. Výsuvná nádoba na prach s integrovanou nádrží na vodu
 - 3a. Plnicí hrdlo
 - 3b. Vodní čerpadlo
 - 3c. Držák nádoby na prach
 - 3d. Západky nádoby na prach
 - 3e. HEPA filtr
4. Nárazník
5. Přední kolo
6. Hnací kola
7. Sběrací kartáče
8. Sací otvor
9. Hlavní sběrací kartáč
10. Kryt hlavního sběracího kartáče
11. Senzory okraje země (Anti-fall)
12. Hlavní vypínač
13. Nabíjecí zásuvka
14. Nabíjecí konektory robota
15. Nabíjecí stanice
16. Dálkové ovládání
 - 16a. Displej
 - 16b. Tlačítko HOME
 - 16c. Směrová tlačítka (umožňují pohyb robota v uvedených směrech, funguje pouze v režimu "standby")
 - 16d. Tlačítko MAX
 - 16e. Tlačítko CLK – nastavení časovače robota
 - 16f. Tlačítko PLAN – umožňuje napláňovat čas práce robota
 - 16g. Tlačítko ON/OFF – tlačítko zahájení úklidu nebo přepnutí do pohotovostního režimu (standby)
 - 16h. Tlačítko MODE – výběr provozního režimu

PŘED PRVNÍM POUŽITÍM

1. Odstraňte všechny papíry, kartony, fólie, které zabezpečují vysavač a jeho části.
2. Namontujte sběrací kartáče. Ztlačte kartáč označený písmenem L nebo R na příslušné místo označené písmenem L nebo R.
3. Ujistěte se, že je hlavní sběrací kartáč dobře namontován.
4. Umístěte nádobu na prach do robota.
5. Umístěte nabíjecí stanici na vhodné místo a připojte ji k napájení. Doporučuje se ponechat volný prostor kolem stanice, 1 metr po stranách a 2 metry v přímé ose.

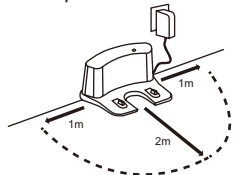

6. Nabijte baterii zařízení podle pokynů.

NAKLÁDÁNÍ ZAŘÍZENÍ

1. Zapojte zástrčku adaptéru do nabíjecí stanice a následně zapojte adaptér do elektrické zásuvky. Modrá dioda indikuje, že je stanice správně připojena.
2. Zapněte vysavač hlavním vypínačem
3. Umístěte vysavač na nabíjecí stanici tak, aby se dotýkal nabíjecími konektory s příslušnými kontakty na nabíjecí stanici.
4. Na displeji se objeví sekvence znaků „1111“, která signalizuje proces nabíjení.
5. Po dokončení nabíjení se na displeji zobrazí nápis „FULL“.

Doporučení:

První nabíjení by mělo trvat 12 hodin.

Robot by se měl nabíjet co nejdříve po vybití baterie.
Pokud nebude robot delší dobu používán, ujistěte se, že není baterie vybitá.

PRACOVNÍ REŽIMY (STAVY) ROBOTA

- vypnutý: robot je vypnutý hlavním vypínačem a nespotřebovává energii. Nebude se nabíjet v nabíjecí stanici.

- stav očekávání: stav bude dosažen po zastavení robota tlačítkem ON/OFF nebo probuzením robota z režimu spánku stisknutím tlačítka ON/OFF

- režim spánku: robot přejde do režimu spánku automaticky po dvou minutách nečinnosti nebo 10 minutách, pokud je připojen k Wi-Fi a je používána aplikace.

Spotřeba energie z baterií je v režimu spánku snížena. Chcete-li přejít do režimu spánku, podržte tlačítko ON/OFF po dobu 6 sekund.

SPUŠTĚNÍ ZAŘÍZENÍ

Připravte oblast vysávání. Odstraňte z ní citlivé předměty, kabely, listy papíru. Visící na zemi závěsy a záclony by měly být zvednuty. Chraňte citlivý nábytek.

Chcete-li spustit vysavač, stiskněte vypínač. Robot začne jezdit a vysávat v automatickém režimu.

Režimy vysávání lze změnit pomocí dálkového ovladače, když je vysavač v pohotovostním režimu nebo v režimu vysávání. Stisknutím tlačítka Mode můžete změnit režim vysávání.

1111 - Čištění podél hran

2222 - Místní čištění

3333 - Režim cik-cak

4444 - Automatické čištění

Výkon vysávání lze na dálkovém ovladači změnit pomocí tlačítka MAX.

OVLÁDACÍ ROBOTA

1. Vzdálený pohyb robota

Pokud je robot v pohotovostním režimu, můžete jím pohybovat stisknutím tlačítek se šipkami na dálkovém ovladači, která odpovídají směřům pohybu.

2. Programování harmonogramu pomocí ovládacího panelu robota

A. Nastavení systémových hodin robota

A1. Stisknutím tlačítka „PLAN“ robot zobrazí na displeji aktuálně nastavený čas.

A2. Dvě levé číslice začnou blikat (hodina). Jejich hodnotu můžete zvýšit stisknutím tlačítka „HOME“.

Chcete-li přejít na nastavení minut, stiskněte tlačítko vypínače Ⓞ.

A3. Dvě pravé číslice začnou blikat (minuty). Jejich hodnotu můžete zvýšit stisknutím tlačítka „HOME“.

A4. Chcete-li uložit změny, stiskněte tlačítko vypínače Ⓞ. Chcete-li ukončit režim nastavení času, stiskněte tlačítko „PLAN“.

B. Nastavení času naplánovaného úklidu

B1. Podržte tlačítko „PLAN“ po dobu 5 sekund. Poslední dvě číslice začnou blikat.

B2. Stisknutím tlačítka "HOME" vyberte číslo plánu. Pokaždé, když stisknete tlačítko „HOME“, zvýší se hodnota o jeden. Potvrďte tlačítkem Ⓞ.

B3. Následně nastavte očekávanou hodinu a minuty.

B4. Chcete-li uložit změny, stiskněte tlačítko vypínače Ⓞ. Chcete-li ukončit režim nastavení harmonogramu, stiskněte tlačítko „PLAN“.

POZNÁMKY:

1. Pro správnou funkci harmonogramu úklidu je nutné naprogramovat vnitřní čas robota.

2. Robot začne úklid každý den v plánovaném čase.

3. Po vypnutí robota hlavním vypínačem se nastavení času a plánu vynuluje.

4. Chcete-li plán odstranit, nastavte čas na 00:00.

3. Programování harmonogramu pomocí dálkového ovladače

3a. Stiskněte tlačítko „PLAN“ na dálkovém ovladači po dobu 5 sekund

3b. Pomocí kláves se "šipkami" nastavte čas harmonogramu

3c. Pro potvrzení času plánu stiskněte tlačítko "ON/OFF". Displej robota zobrazí nastavený čas.

Poznámka: Při nastavování času v dálkovém ovladači se nastavuje zpoždění startu ve vztahu k jeho systémovému času. Příklad: čas uvedený na dálkovém ovladači je 01:30, interní čas robota: 8:00 AM, harmonogram bude nastaven každý na 9:30, každého dne.

POUŽÍVÁNÍ VIRTUÁLNÍ STĚNY (MAGNETICKÝ PÁSEK)

Chcete-li omezit oblast práce robota, můžete položit magnetický pásek, který vytvoří virtuální zeď. Robot, který se blíží k pásku jej rozpozná, zahne nebo se otočí. Pásek může být položen v průchodu mezi místnostmi, oddělit kabely nebo misky pro zvířata.

PROPOJENÍ ZAŘÍZENÍ S WIFI A APLIKACÍ

Poznámka: Robot používá pouze síť 2,4 GHz. Ujistěte se, že router toto připojení poskytuje.

Nainstalujte do telefonu aplikaci BlueBot APP. Je k dispozici v obchodě Google Play nebo Apple store.

Můžete také naskenovat následující kód a načíst odpovídající odkaz:

QR



iOS: Apple App store



Android: Google play store

Následně postupujte podle pokynů v aplikaci:

1. Zaregistrujte uživatelský účet
 2. Vyberte kompatibilní model
 3. Resetujte parametry připojení vysavače stisknutím home na 3 sekundy
 4. Aplikace vás požádá o název sítě Wi-Fi a přístupové heslo pro tuto síť
 5. Připojte telefon přímo k síti generované robotem s názvem „RVC_xxxx“
 6. Pokud robot naváže připojení k síti, objeví se na displeji nápis „CONN“. V případě chybové zprávy opakujte postup připojení zadáním správných síťových parametrů.
- Aplikace umožňuje ovládat základní funkce robota a sledovat jeho provoz. Aplikace obsahuje podrobný návod k použití aplikace.

ČIŠTĚNÍ A ÚDRŽBA

1. Vyprázdnění a čištění nádoby na prach:

Vytáhněte nádobu. Sejměte kryt a vytáhněte vnitřní filtr. Vysypte obsah nádoby.

Nádobu lze mýt pod tekoucí vodou (nemyjte v myčce nádobí nebo pračce). Filtr je třeba vyčistit měkkým kartáčem.

2. Čištění těla zařízení

Zařízení otřete navlhčeným hadříkem a následně jej otřete dosucha. Zařízení nepoňujte do vody. Pravidelně odstraňujte nečistoty, které mohou blokovat přívod vzduchu a zametací kartáče.

SEZNAM ZPRÁV:

1	E2	Hlavní vypínač je vypnutý, baterii nelze nabít
2	E3	Napájecí napětí je příliš nízké nebo se baterie nemůže nabíjet automaticky

3	E11	Chyba levého zemního čidla
4	E12	Chyba pravého zemního čidla
5	E13	Chyba centrálního zemního čidla
6	E21	Chyba zavěšení levého kola
7	E22	Chyba zavěšení pravého kola
8	E23	Chyba zavěšení centrálního kola
9	E31	Chyba levého čidla nárazníku
10	E32	Chyba pravého čidla nárazníku
11	E33	Chyba centrálního čidla nárazníku
12	E41	Chyba přetížení levého kola
13	E42	Chyba přetížení pravého kola
14	E43	Chyba přetížení levého zametacího kartáče
15	E44	Chyba přetížení pravého zametacího kartáče
16	E45	Přetížení ventilátoru motoru
17	E46	Chyba přetížení hlavního sběracího kartáče
18	L0	Nízká úroveň nabití baterie
19	11:11	Probíhá nabíjení
20	FULL	Baterie nabitá
21	CONN	Navazování připojení Wi-Fi
22	FAIL	Chyba při navazování připojení k Wi-Fi
23	SUCC	Wi-Fi připojení bylo úspěšně navázáno

Dôležité informácie

- Pred zahájením používania zariadenia si prečítajte návod na obsluhu a postupujte podľa v ňom obsiahnutých pokynov.
- Výrobca nezodpovedá za škody spôsobené používaním zariadenia v rozpore s jeho určením alebo jeho nesprávnou obsluhou. Návod na obsluhu uschovajte, aby ho bolo možné využiť tiež počas neskoršieho používania výrobku.
- Zariadenie slúži výhradne na domáce použitie. Nepoužívajte ho na iné účely, ktoré sa nezhodujú s jeho určením.
- Zariadenie musí byť pravidelne čistené podľa pokynov popísaných v časti o čistení a údržbe zariadenia.
- Zariadenie neumiestňujte blízko zdrojov tepla, elektrických vykurovacích telies alebo na horúcu rúru. Neumiestňujte ho na žiadne iné zariadenia.
- Toto zariadenie môže byť používané deťmi vo veku minimálne 8 rokov a osobami so zníženými fyzickými a psychickými schopnosťami a osobami s nedostatkom skúseností a bez znalosti prístroja, pokiaľ bude zaistený dohľad alebo inštruktáž ohľadom používania zariadenia bezpečným spôsobom tak, aby boli zrozumiteľné s tým spojené riziká. So zariadením si nesmú hrať deti. Deti bez dohľadu nesmú vykonávať čistenie a údržbu zariadenia.
- Počas používania zariadenia zachovávajte zvláštnu opatrnosť, pokiaľ sa v blízkosti nachádzajú deti alebo domáce zvieratá. Nepripusťte, aby si so zariadením hrali deti.
- Zariadenie nepoužívajte v blízkosti horľavých materiálov.
- Zariadenie nevystavujte pôsobeniu atmosférických podmienok (dažďa, slnka atď.), ani ho nepoužívajte v podmienkach so zvýšenou vlhkosťou (kúpeľne, vlhké chaty).
- Používajte iba originálne príslušenstvo k zariadeniu alebo príslušenstvo odporúčané výrobcom. Používanie

- príslušenstva neodporúčaného výrobcom môže viesť k poškodeniu zariadenia a ohroziť bezpečnosť používania.
- Adaptér pripojte len k zásuvke s uzemnením s charakteristikou zodpovedajúcou hodnotám na typovom štítku.
 - Pokiaľ sú kábel alebo zástrčka poškodené alebo je zástrčka v elektrickej zásuvke voľná, zariadenie nenabíjajte ani ho nenapájajte zo siete.
 - Pokiaľ sa nepoužíva, odpojte adaptér od elektrickej zásuvky.
 - Adaptér nikdy neponárajte do vody alebo do iných kvapalín.
 - Adaptér nepripájajte a neodpájajte od zdroja mokrymi rukami.
 - Predtým, ako začnete vysávať, skontrolujte, či sú všetky filtre správne namontované.
 - Nevysávajte veľmi drobné čiastočky, ako múka, cement, sadra, tonerový prášok, ani nečistoty, ktoré môžu byť horúce, ako popol, nedohorené cigarety a zápalky.
 - Vysávačom vysávajte iba suché povrchy. Vysávačom nevysávajte vlhké povrchy, ani namokro čistené koberce a čalúnenia.
 - Na vysávač nekladte žiadne predmety ani ho nijakým spôsobom nezaťažujte. Keď robotický vysávač pracuje, dávajte pozor na deti a zvieratá (aby ho nezdvíhali, neudierali do neho, nesadali na neho).
 - Pred spustením vysávača skontrolujte, či sú všetky vonkajšie dvere zatvorené (vysávač sa môže používať iba v interiéri).



Prehlásenie o zhode

Blaupunkt Competence Center 2N-Everpol Sp. z o.o. týmto prehlasuje, že je toto zariadenie v súlade so základnými požiadavkami a ďalšími príslušnými ustanoveniami smernice 2014/53/EU. Prehlásenie o zhode je možné získať zo stránky produktu na www.blaupunkt.com. Zodpovedná strana: 2N-Everpol Sp. z o.o, Puławska 403A, 02-801 Varšava, Poľsko,
Tel: +48 22 331 99 59, E-mail: info@everpol.pl



Pokiaľ sa na zariadení nachádza symbol preškrtnutého odpadkového koša, znamená to, že sa na tento výrobok vzťahujú ustanovenia európskej smernice 2012/19/EU. Zoznámte sa s podmienkami týkajúcimi sa miestneho systému zberu elektrického a elektronického odpadu. Postupujte v súlade s miestnymi predpismi. Tento produkt nie je možné vyhodiť spoločne s bežným domácim odpadom. Správne odstránenie starého výrobku zabraňuje prípadným negatívnym následkom na prírodné prostredie a na ľudské zdravie.



Zariadenie je vybavené batériou, ktorá spadá pod európsku smernicu 2006/66/ES. Batérie nemôžu byť vyhodnené spoločne s domácim odpadom. Zoznámte sa s miestnymi predpismi týkajúcimi sa oddeleného zberu batérií, pretože správna likvidácia zabraňuje prípadným negatívnym následkom na životné prostredie a na ľudské zdravie.

Informácie o ochrane životného prostredia

Balenie obsahuje len nevyhnutné súčasti. Bolo vyvinuté všetko úsilie, aby tri materiály tvoriace obal šlo ľahko oddeliť: lepenku (škatuľa), polystyrénovú penu (ochrana vnútra) a polyetylén (vrecká, ochranná fólia). Zariadenie bolo vyrobené z materiálov, ktoré sa dajú recyklovať a znovu použiť po ich demontovaní špecializovanou firmou. Dodržujte miestne predpisy týkajúce sa likvidácie obalových materiálov, použitých batérií a nepotrebných zariadení.



Výrobok bol vyprodukovaný z vysoko kvalitných materiálov a súčiastok, ktoré možno recyklovať a znovu použiť.

TECHNICKÉ PARAMETRE ZARIADENIA

Napätie: 24V

Úroveň: 600mA

Súprava kief a filtrov: Blaupunkt ACC045

Akumulátor: NiMH, 2150mAh

TECHNICKÉ PARAMETRE ZDROJA

Vstupné napätie: 100-240V ~50/60Hz

Vstupná úroveň: max. 400mA

Výstupné napätie: 24V

Výstupná úroveň: 600mA

1. Ovládací panel
 - 1a. Tlačidlo zapínača
 - 1b. Tlačidlo HOME
 - 1c. Tlačidlo PLAN
 - 1d. Displej
2. Veľká vysúvaná nádoba na prach
 - 2a. Veko nádoby
 - 2b. Blokáda otvorenia nádoby
 - 2c. HEPA filter
 - 2d. Vstupný filter
3. Vysúvaná nádoba na prach s integrovanou nádobou na vodu
 - 3a. Vstupné hrdlo vody
 - 3b. Vodné čerpadlo
 - 3c. Držiak nádoby na prach
 - 3d. Západka nádoby na prach
 - 3e. HEPA filter
4. Nárazník
5. Predné koleso
6. Hnacie kolesá
7. Zberacie kefy
8. Nasávací otvor
9. Hlavná zberacia kefa
10. Veko hlavnej zberacej kefy
11. Snímače okraju podlahy (Anti-fall)
12. Hlavný zapínač
13. Nabíjací port
14. Nabíjacie konektory robota
15. Nabíjacia základňa
16. Diaľkový ovládač
- 16a. Displej
- 16b. Tlačidlo HOME
- 16c. Smerové tlačidlá (umožňujú pohybovať robotom daným smerom, fungujú iba v pohotovostnom režime „stand by“)
- 16d. Tlačidlo MAX
- 16e. Tlačidlo CLK – nastavenie časovača robota
- 16f. Tlačidlo PLAN – umožňuje naplánovať fungovanie robota v čase
- 16g. Tlačidlo ON/OFF – tlačidlo spustenia upratovania alebo aktivovania pohotovostného režimu (standby)
- 16h. Tlačidlo MODE – voľba režimu práce

PRED PRVÝM POUŽITÍM

1. Odstráňte všetky papiere, kartóny, fólie, ktoré zabezpečujú vysávač a jeho časti.
2. Namontujte zberacie kefy. Zatlačte kefu označenú písmenom L / R do príslušného miesta označeného písmenom L / R.
3. Uistite sa, či je hlavná zberacia kefa dobre namontovaná.
4. Umiestnite nádobu na prach v robote.
5. Nastavte nabíjaciu základňu na zvolenom mieste a pripojte k el. napätiu. Odporúčame, aby ste okolo základe ponechali voľný priestor, 1 meter po bokoch a 2 metre spredu.

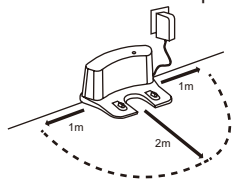

6. Podľa pokynov nabíjate akumulátor zariadenia.

NABÍJANIE ZARIADENIA

1. Zastrčte konektor zdroja do nabíjacej základne, a potom zástrčku napájacieho kábla el. zdroja (adaptéru) zastrčte do el. zásuvky. Modrá kontrolka signalizuje, či je základňa správne pripojená.
2. Zapnite vysávač hlavným zapínačom.
3. Umiestnite robotický vysávač v nabíjacej základni tak, aby sa nabíjacie konektory robota a základne navzájom dotýkali.
4. Na displeji sa začne zobrazovať rad znakov „1111“, ktorý signalizuje proces nabíjania.
5. Keď sa nabíjanie skončí, na displeji sa zobrazí správa „FULL“.

Odporúčania:

Akumulátor pri prvom nabíjaní nabíjajte aspoň 12 hodín.

Keď sa batéria vybije, robot nabíte čo najrýchlejšie, ako je to možné.
Ak robot nebudete dlhšie používať, kontrolujte, či batéria nie je úplne vybitá.

REŽIMY (STAVY) AKTIVITY ROBOTA

- vypnutý: robot je vypnutý hlavným zapínačom a nespotrebuje energiu. Nebude sa v nabíjacej základni nabíjať.

- stav očakávania: tento stav je aktívny, keď sa robot zastaví stlačením tlačidla on/off alebo aktivovaním robota z režimu spánku stlačením tlačidla on/off.

- stav spánku: robot sa automaticky prepne po dvoch minútach nečinnosti, alebo po 10 minútach, ak je pripojený s WiFi a používa sa aplikácia.

Spotreba energie akumulátor je v režime spánku nižšia. Keď chcete aktivovať režim spánku, stlačte a na 6 sekúnd podržte tlačidlo on/off.

SPÚŠŤANIE ZARIADENIA

Plochu, ktorú chcete vysávať, musíte najprv pripraviť. Odstráňte citlivé predmety, ako sú káble, háčky papiera ap. Závesy a záclony, ktoré visia až po zem, zdvihnite. Zabezpečte citlivý nábytok. Spustite robotický vysávač stlačením tlačidla napájania. Robot začne jazdiť a vysávať v automatickom režime.

Režimy vysávania sa dajú prepínať diaľkovým ovládačom, keď je vysávač v režime očakávania alebo práve vysáva. Stlačením tlačidla MODE zmeníte režim vysávania.

1111 – Čistenie pozdĺž hrán (okrajov)

2222 – Miestne čistenie

3333 – Režim cik-cak

4444 – Automatické čistenie

Výkon vysávania sa dá nastavovať tlačidlom MAX na diaľkovom ovládači.

OVĽÁDANIE ROBOTA

1. Diaľkové premiestňovanie robota

Keď je robot v režime očakávania, môžete ho premiestniť stláčaním šípok na diaľkovom ovládači v požadovanom smere.

2. Programovanie harmonogramu ovládacím panelom robota

A. Nastavenie systémových hodín robota

A1. Stlačte tlačidlo „PLAN“, na displeji sa zobrazí aktuálne nastavený čas.

A2. Dve ľavé číslice (hodina) začnú blikať. Hodnotu zväčšíte stláčaním tlačidla „HOME“. Keď chcete potvrdiť nastavenie hodín a prejsť na nastavenie minút, stlačte tlačidlo zapínača Ⓞ.

A3. Dve pravé číslice (minúty) začnú blikať. Hodnotu zväčšíte stláčaním tlačidla „HOME“.

A4. Keď chcete uložiť nastavenie, stlačte tlačidlo zapínača Ⓞ. Keď chcete zatvoriť režim nastavovania času, stlačte tlačidlo „PLAN“.

B. Nastavenie plánovaného času upratovania

B1. Stlačte a na 5 sekúnd podržte tlačidlo „PLAN“. Posledné dve číslice začnú blikať.

B2. Stlačením tlačidla „HOME“ vyberte číslo harmonogramu. Každým stlačením tlačidla „HOME“ sa hodnota zvýši o jednu. Potvrďte stlačením tlačidla zapínača Ⓞ.

B3. Následne nastavte požadovanú hodinu a minúty.

B4. Keď chcete uložiť nastavenie, stlačte tlačidlo zapínača Ⓞ. Keď chcete zatvoriť režim nastavovania harmonogramu, stlačte tlačidlo „PLAN“.

POZNÁMKY:

1. Aby harmonogram upratovania fungoval správne, musí byť správne nastavený interný čas robota.

2. Robot začne upratovať každý deň v naplánovanom čase.

3. Keď robot vypnete hlavným zapínačom, nastavenia času a harmonogramu sa vynulujú (zresetujú).

4. Keď chcete harmonogram odstrániť, nastavte čas na 00:00.

3. Programovanie harmonogramu diaľkovým ovládačom

3a. Na diaľkovom ovládači stlačte a na 5 sekúnd podržte tlačidlo „PLAN“

3b. Stláčaním tlačidiel „šípok“ nastavte požadovaný čas harmonogramu

3c. Nastavenie času harmonogramu potvrdíte stlačením tlačidla „ON/OFF“. Na displeji robota sa zobrazí nastavený čas.

Pozor: keď nastavujete čas diaľkovým ovládačom, nastavený čas je v porovnaní so systémovým časom oneskorený. Príklad: čas, ktorý ukazuje diaľkový ovládač je 01:00, interný čas robota je 8:00 AM, harmonogram sa nastaví na 9:30 AM, každý deň.

POUŽÍVANIE VIRTUÁLNEJ STENY (MAGNETICKÝ PÁSIK)

Keď chcete obmedziť oblasť práce robota, môžete položiť magnetický pásik, ktorý vytvorí virtuálnu stenu. Keď sa robot priblíži k pásičku, deteguje ho a následne odbočí alebo sa obráti. Pásik môžete umiestniť v prechodoch medzi miestnosťami, oddeliť od káblov či misiek pre zvieratá.

PRIPOJENIE ZARIADENIA K WIFI SIETI A K APLIKÁCIÍ

Pozor: Robot používa iba 2,4 GHz siete. Skontrolujte, či váš smerovač má takú sieť.

V telefóne nainštalujte aplikáciu BlueBot APP. Dostupná je tak v Google Play ako aj v Apple Store.

Môžete tiež načítať nasledujúci kód s príslušným odkazom:

QR



iOS: Apple App store



Android: Google play store

Potom postupujte podľa pokynov v aplikácii:

1. Zaregistrujte používateľský účet
2. Vyberte kompatibilný model
3. Vynulujte (zresetujte) parametre vysávača stlačením a podržaním na 3 sekundy tlačidla home
4. Aplikácia požiada o zadanie názvu WiFi siete a prístupového hesla k tejto sieti.
5. Telefón pripojte priamo k sieti vytváranej robotom s názvom „RVC_xxxx“
6. Keď sa robot pripojí k sieti, na displeji sa zobrazí správa „CONN“. V prípade, ak sa zobrazí oznámenie o chybe, postup zopakujte, dávajte pozor, aby ste správne zadali parametre siete.

Aplikácia umožňuje ovládať základné funkcie robota a sledovať jeho činnosť. V aplikácii je podobný návod na používanie aplikácie.

ČISTENIE A ÚDRŽBA

1. Vyprázdňovanie a čistenie nádoby na prach:

Vytiahnite nádobu. Zložte veko a vytiahnite vnútorný filter. Vysypte obsah nádoby.

Nádobu môžete umývať pod tečúcou vodou (neumývajte v umývačke ani v práčke). Filter čistite mäkkou kefkou.

2. Čistenie korpusu zariadenia

Zariadenie pretierajte navlhčenou handričkou a následne poutierajte dosucha. Zariadenie v žiadnom prípade neponárajte do vody.

Pravidelne odstraňujte nečistoty, pretože môžu zablokovať nasávací otvor a zberacie kefy.

ZOZNAM OZNÁMENÍ A SPRÁV:

1	E2	Hlavný zapínač je vypnutý, batérie sa nemôžu nabíjať
2	E3	Napájacie napätie je príliš nízke alebo batérie sa nemôžu nabíjať automaticky
3	E11	Chyba ľavého snímača podlahy
4	E12	Chyba pravého snímača podlahy
5	E13	Chyba centrálného snímača podlahy
6	E21	Chyba zavesenia ľavého kolesa
7	E22	Chyba zavesenia pravého kolesa
8	E23	Chyba zavesenia centrálného kolesa
9	E31	Chyba ľavého snímača nárazníka
10	E32	Chyba pravého snímača nárazníka
11	E33	Chyba centrálného snímača nárazníka
12	E41	Chyba preťaženia ľavého kolesa
13	E42	Chyba preťaženia pravého kolesa
14	E43	Chyba preťaženia ľavej zametacej kefy
15	E44	Chyba preťaženia pravej zametacej kefy
16	E45	Preťaženie ventilátora motora
17	E46	Chyba preťaženia hlavnej zametacej kefy
18	L0	Nízka úroveň nabitia akumulátora
19	11:11	Prebieha nabíjanie
20	FULL	Akumulátor je nabitý
21	CONN	Prebieha pripájanie k WiFi
22	FAIL	Chyba pripojenia k WiFi
23	SUCC	Úspešné pripojenie k WiFi

Fontos információk

- A készülék használatának megkezdése előtt kérjük, olvassa el a használati utasítást és kövesse a benne foglalt utasításokat.
- A készülék nem rendeltetésszerű használatából vagy nem megfelelő kezeléséből eredő károkért a gyártó felelősséget nem vállal. A használati utasítást őrizze meg, hogy a termék jövőbeni használata során is használni tudja.
- A készülék kizárólag háztartási használatra alkalmas. Más, nem rendeltetésszerű célokra nem használható.
- A készüléket a Tisztítás és karbantartás részben foglaltak szerint, rendszeresen tisztítsa.
- A készüléket hőforrás, láng, elektromos fűtőelem közelében vagy forró sütőre ne helyezze. A készüléket egyéb más berendezésre ne tegye.
- A készüléket nem használhatják 8 éven aluli gyermekek és fizikai vagy mentális fogyatékkal élő személyek, vagy olyan ember akinek nincs megfelelő tapasztalata vagy tudása a készülékkel kapcsolatban. Kivéve ha felügyelet alatt vannak vagy a készülék biztonságos használatával kapcsolatosan, számukra érthető módon tájékoztatásban részesültek.
- Gyermekeknek tilos a készülékkel játszani. Felügyelet nélkül a gyermekek a készülék tisztítását és karbantartását nem végezhetik.
- Különös óvatossággal használja a készüléket, ha a közelben gyermekek vagy háziállatok tartózkodnak. Ne engedje, hogy a gyermekek a készülékkel játszanak.
- A készüléket gyúlékony anyagok közelében ne használja.
- A készüléket kültéri behatások (eső, nap, stb.) előtt védje, valamint magas páratartalmú helységekben ne használja (fürdőszoba, nyirkos faházak).
- A készülékhez kizárólag eredeti vagy a gyártó által ajánlott

kelékeket használjon. A gyártó által nem ajánlott kellékek használata a készülék meghibásodását okozhatja és a felhasználó biztonságát veszélyezteti.

- A tápegységet kizárólag az adattáblán feltüntetett értékeknek megfelelő aljzatba csatlakoztassa.
- Amennyiben a tápvezeték hibás vagy a tápegység dugasza a konnektorban laza, a berendezést ne töltsse és hálózatról ne működtesse.
- A tápegységet amikor nem használja, húzza ki a konnektorból.
- A tápegységet vízbe vagy egyéb folyadékba ne merítse.
- A tápegységet a tápforrásból és tápforrásba nedves kézzel ne csatlakoztassa.
- Nem szabad a porszívózást megkezdeni anélkül, hogy leellenőriznék a szűrők megfelelő beszerelését.
- Nem szabad nagyon apró port felszívni, mint pl. liszt, cement, gipsz, nyomtatópatron por, valamint olyan szennyeződések, melyek forró hőmérsékletűek lehetnek, mint pl. hamu, cigicsikk vagy gyufa.
- A porszívóval kizárólag száraz felület tisztítható. Nem szabad a porszívót nedves, vagy vízzel tisztított szőnyegen használni.
- Ne helyezzen semmilyen tárgyat a porszívóra, illetve ne terhelje meg. A robotporszívó működése közben ügyeljen a gyermekekre és az állatokra (hogy ne emeljék fel vagy ne lökdössék, nem szabad a porszívóra ülni).
- Mielőtt elindítaná a porszívót, győződjön meg, hogy minden külső ajtó zárva van (a porszívó csak a beltérben használható).

**Megfelelőség**

A Blaupunkt Competence Center 2N-Everpol Sp. z o.o. kijelenti, hogy ez a készülék megfelel a 2014/53/EU irányelv alapvető követelményeink és más vonatkozó rendelkezéseinek. A megfelelőségi nyilatkozat a termék honlapjáról szerezhető be: www.blaupunkt.com.

Felelős fél: 2N-Everpol Sp. z o.o., Puławska 403A, 02-801 Varsó, Lengyelország, telefon: +48 22 331 99 59, e-mail: info@everpol.pl



Amennyiben a berendezésen áthúzott szemeteskosár jelölés található, a termék a 2012/19/EU irányelv rendelkezései hatálya alá tartozik. Kérjük, ismerkedjem meg a helyi elektromos és elektronikus hulladékgyűjtési rendszer szabályaival. A helyi előírások szerint járjon el. A terméket háztartási hulladékokkal együtt nem dobja ki. Az elhasznált termék megfelelő ártalmatlanításával a természetre és emberi egészségre gyakorolt esetleges káros hatásait akadályozza meg.



A berendezés a 2006/66/EK irányelvben meghatározott elemmel ellátott. Az elemet háztartási hulladékokkal együtt ne dobja ki. Kérjük, ismerkedjen meg a helyi elkülönített elemgyűjtési szabályokkal, mivel a megfelelő ártalmatlanításukkal a természetre és emberi egészségre gyakorolt esetleges káros hatásait akadályozza meg.

Környezetvédelmi információk

A csomagolás kizárólag nélkülözhetetlen elemeket tartalmaz. Minden erőfeszítést elkövettek annak érdekében, hogy a csomagolás három komponense könnyen elkülöníthető legyen: karton (doboz), polisztirol (belső védelem) és polietilén (zacskók, védőlap). A berendezés újrahasznosítható anyagokból készült, erre szakosodott cég által elvégzett szétszerelését követően elemei újra használhatók. A helyi csomagolóanyagok, elhasznált elemek és felesleges berendezések ártalmatlanítására vonatkozó előírások betartása szükséges.



A termék kiváló minőségű, újrahasznosítható anyagokból és alkatrészekből készült.

A KÉSZÜLÉK MŰSZAKI ADATAI

Feszültség: 24V

Áramerősség: 600mA

Kefe és szűrő készlet: Blaupunkt ACC045

Akkumulátor: NiMH, 2150mAh

A TÁPEGYSÉG MŰSZAKI ADATAI

Bemeneti feszültség: 100-240V~50/60Hz

Bemeneti áramerősség: max. 400mA

Kimeneti feszültség: 24V

Kimeneti áramerősség: 600mA

- | | |
|---|--|
| 1. Vezérlőpanel | 9. Fő gyűjtőkefe |
| 1a. Bekapcsológomb | 10. Fő gyűjtőkefe fedele |
| 1b. HOME gomb | 11. Felületperem érzékelő (Anti-fall) |
| 1c. PLAN gomb | 12. Fő kapcsológomb |
| 1d. Kijelző | 13. Töltőaljzat |
| 2. Kihúzható nagy portartály | 14. Robot töltőaljzatai |
| 2a. Tartályfedél | 15. Töltőállomás |
| 2b. Tartályblokkoló retesz | 16. Távirányító |
| 2c. HEPA szűrő | 16a. Kijelző |
| 2d. Előszűrő | 16b. HOME gomb |
| 3. Kihúzható portartály integrált víztartállyal | 16c. Irányító gombok (lehetővé teszik a robot kívánt irányba való mozgatását, kizárólag „standby” készenléti állapotban működik) |
| 3a. Vízbeöntő nyílás | 16d. MAX gomb |
| 3b. Vízszivattyú | 16e. CLK gomb - robot időzítőjének beállítása |
| 3c. Portartály fogantyú | 16f. PLAN gomb - lehetővé teszi a robot működési idejének megtervezését |
| 3d. Portartály csat | 16g. ON/OFF gomb - takarítás megkezdése vagy készenléti állapot (standby) gomb |
| 3e. HEPA szűrő | 16h. MODE gomb - munkamód kiválasztása |
| 4. Ütköző | |
| 5. Elülső kerék | |
| 6. Hajtókerék | |
| 7. Gyűjtőkefék | |
| 8. Beszívó nyílás | |

AZ ELSŐ HASZNÁLAT ELŐTT

1. Távolítsa el a porszívót és az elemeit biztosító papírokat, kartonokat és fóliákat.
2. Szerelje össze a gyűjtőkefeket. Tolja be az L vagy R felirattal ellátott keféket a megfelelő, L vagy R jelöléssel ellátott helyre.
3. Győződjön meg, hogy a fő gyűjtőkefe megfelelően van összeszerelve.
4. Helyezze a portartályt a robotba.
5. Helyezze a töltőállomást egy megfelelő helyre és csatlakoztassa áramforráshoz. Ajánlott a készülék oldalainál 1 méter, míg a készülék előtt 2 méter szabad helyet hagyni.

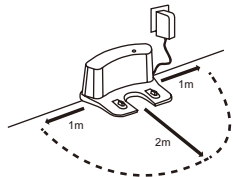

6. Töltse fel a készülék akkumulátorát az utasításoknak megfelelően.

KÉSZÜLÉKTÖLTÉSE

1. Csatlakoztassa a tápegység dugóját a töltőállomáshoz, majd csatlakoztassa a tápegységet elektromos aljzathoz. A megfelelő csatlakoztatást a kék LED lámpa jelzi.
2. Kapcsolja be a porszívót a fő kapcsológombbal
3. Helyezze a robotporszívót a töltőállomásra úgy, hogy a töltőaljzatai hozzáérjenek a töltőállomás megfelelő lemezkéihez.
4. A kijelzőn a töltési folyamatot jelző „1111” számsorozat fog megjelenni.
5. A töltés befejezésekor a kijelzőn a „FULL” felirat jelenik meg.

Tipppek:

A készüléket első alkalommal 12 órán át töltsen.

Az akkumulátor lemerülését követően a lehető leggyorsabban töltsse fel a robotot. Ha a robot hosszabb ideig használaton kívül marad, ügyeljen arra, hogy az akkumulátor ne merüljön le.

ROBOT MŰKÖDÉSI MÓDJAI (ÁLLAPOTAI)

- kikapcsolva: a robot főkapcsolója ki van kapcsolva és a készülék nem fogyaszt áramot. A készülék nem fog töltődni a töltőállomáson.
 - készenléti állapot: ez a mód a robot on/off gombbal való leállításakor vagy a robot alvó állapotból on/off gombbal való kiébredésekor kapcsol be
 - alvó állapot: a robot 2 perc inaktivitás, vagy ha a készülék WiFi hálózathoz van csatlakoztatva és az alkalmazás meg van nyitva, 10 perc után kapcsol automatikusan alvó módba
- Alvó módban az akkumulátorok kisebb mértékben vannak igénybe véve. Az alvó mód bekapcsolásához tartsa lenyomva 6 másodpercig az on/off gombot.

KÉSZÜLÉK BEKAPCSOLÁSA

Készítse elő a porszívózni kívánt helyiséget. Távolítsa el a törékeny tárgyakat, kábeleket, papírcetliket. Emelje meg a földre leelőgő sötétítőket és függönyöket. Fedje le az érzékeny bútorokat.

A robot bekapcsolásához nyomja meg a kapcsológombot. A robot elindul és elkezd automatikus üzemmódban porszívózni.

A porszívózási módok a távirányítóval módosíthatók, amikor a porszívó készenléti állapotban van vagy amikor porszívózik. A porszívózási mód a Mode gomb megnyomásával változtatható meg.

1111 – Perem menti takarítás

2222 – Helyi takarítás

3333 – Cikk-cakk üzemmód

4444 – Automatikus takarítás

A porszívó szívóereje a távirányító MAX gombjával módosítható.

ROBOT VEZÉRLÉSE

1. Robot távirányítása

Készenléti módban a robot helyzete a távirányító mozgásirányának megfelelő nyilakkal jelölt gombjaival módosítható.

2. Ütemterv beprogramozása a robot vezérlőpanelének segítségével

A. robot rendszeridejének beállítása

A1. Nyomja meg a „PLAN” gombot, a robot megjeleníti az éppen beállított időt.

A2. A két bal oldali számjegy (óra) villogni kezd. Az értékük a „HOME” gombbal növelhető. A percek beállításához nyomja meg a @kapcsológombot.

A3. A két jobb oldali számjegy (perc) villogni kezd. Az értékük a „HOME” gombbal növelhető.

A4. A módosítások mentéséhez nyomja meg a @kapcsológombot. Az óra beállítási módjának elhagyásához nyomja meg a „PLAN” gombot.

B. Tervezett takarítás idejének beállítása

B1. Tartsa lenyomva a „PLAN” gombot 5 másodpercig. Az utolsó két számjegy villogni kezd.

B2. Válassza ki az ütemterv számát a „HOME” gomb lenyomásával. A „HOME” gomb minden lenyomása egyel növeli az értéket. Hagyja jóvá a @kapcsológombbal.

B3. Ezt követően állítsa be a kívánt órát és percet.

B4. A módosítások mentéséhez nyomja meg a @kapcsológombot. Az ütemterv beállítási módjának elhagyásához nyomja meg a „PLAN” gombot.

MEGJEGYZÉSEK:

1. Ahhoz, hogy a takarítási ütemterv megfelelően működjön, elengedhetetlen a robot belső órájának beállítása.

2. A robot minden nap elkezdja a takarítást a beállított időpontban.

3. A robot főkapcsolóval való kikapcsolását követően az idő és az ütemterv nullázásra kerül.
4. Az ütemterv törléséhez 00:00-ra állítsa be az időt.

3. Ütemterv programozása távirányítóval

3a. Tartsa lenyomva 5 másodpercig a távirányító „PLAN” gombját

3b. Állítsa be a „nyilakkal” az ütemterv idejét

3c. Az ütemterv jóváhagyásához nyomja meg az „ON/OFF” gombot. A robot kijelzője megjeleníti a beállított időt.

Figyelem: az idő távirányítóval való beállításakor a bekapcsolás késleltetésének mértéke kerül beállításra a rendszeridőhöz mérten. Példa: a távirányítón jelzett idő 01:30, a robot belső órája pedig: 8:00 AM, az ütemterv minden nap 9:30 AM-re kerül beállításra.

VIRTUÁLIS FAL (MÁGNESSZALAG) HASZNÁLATA

A robot működési területének korlátozásához a padlóra mágnesszalagokat helyezhet, melyek virtuális falként működnek. A robot a szalag megközelítésekor felismeri azt és oldalra vagy hátra fordul. A szalag helyiségek, valamint kábelek vagy állatoknak kikészített tálak elválasztására szolgálhat.

A KÉSZÜLÉK WIFI HÁLÓZATTAL ÉS ALKALMAZÁSSAL VALÓ CSATLAKOZTATÁSA

Figyelem: A robot kizárólag 2,4 GHz-es hálózatokhoz csatlakoztatható. Győződjön meg, hogy routere ilyen típusú hálózatot szór.

Telepítse fel telefonjára a BlueBot APP alkalmazást. Az alkalmazás a Google Play és Apple Store boltokból tölthető le. A megfelelő hivatkozás megnyitásához az alábbi kódot is beszkenelheti:

QR



iOS: Apple App store



Android: Google play store

Ezt követően az alkalmazásban látható utasításoknak megfelelően járjon el:

1. Hozzon létre felhasználói fiókot
 2. Válassza ki a kompatibilis modellt
 3. Nullázza a porszívó csatlakozási paramétereit a home gomb 3 másodperces lenyomásával
 4. Az alkalmazás kérni fogja a WiFi hálózat nevének és jelszavának megadását
 5. Csatlakoztassa telefonját közvetlenül a robot által generált „RVC_xxxx” nevű hálózathoz
 6. Ha a robot sikeresen csatlakozik a hálózathoz, a kijelzőn a „CONN” felirat jelenik meg. Hibára utaló üzenet esetén ismétlje meg a folyamatot a megfelelő hálózati adatok megadásával.
- Az alkalmazás a robot alapvető funkcióinak vezérlésére és a működés állapotának felügyelésére képes. Az alkalmazás használatával kapcsolatos részletes útmutatókat az alkalmazásban találja.

TISZTÍTÁS ÉS KARBANTARTÁS

1. Portartály ürítése és tisztítása:

Húzza ki a tartályt. Vegye le a fedelet és vegye ki a belső szűrőt. Öntse ki a tartály tartalmát.

A tartály folyóvíz alatt tisztítható (ne mossa mosogatógépben vagy mosógépben). A szűrőt puha kefével tisztítsa.

2. Készülék házának tisztítása

A készüléket nedves ronggyal törölje le, majd törölje szárazra. A berendezést ne helyezze víz alá.

Rendszeresen távolítsa el azokat a szennyeződések, amelyek elzárhatják a légbeömlő nyílást vagy a gyűjtőkefét.

ÜZENETLISTA:

1	E2	A főkapcsoló ki van kapcsolva, nem lehetséges az akkumulátor feltötée
2	E3	A tápfeszültség túl alacsony vagy az akkumulátor automatikus feltötée nem lehetséges
3	E11	Bal oldali felületézelőhiba
4	E12	Jobb oldali felületézelőhiba
5	E13	Köésőfelületézelőhiba
6	E21	Bal kerék felfüggesztés hiba
7	E22	Jobb kerék felfüggesztés hiba
8	E23	Köésőkerék felfüggesztés hiba
9	E31	Bal oldali ükőőzézelőhiba
10	E32	Jobb oldali ükőőzézelőhiba
11	E33	Köéső ükőőzézelőhiba
12	E41	Bal kerék túlterhelés hiba
13	E42	Jobb kerék túlterhelés hiba
14	E43	Bal gyütőefe túlterhelés hiba
15	E44	Jobb gyütőefe túlterhelés hiba
16	E45	Motor ventilátor hiba
17	E46	Főgyütőefe túlterhelés hiba
18	L0	Alacsony akkumulátor -tötösé
19	11:11	Töté folyamatban
20	FULL	Akkumulátor feltötve
21	CONN	WiFi kapcsolat létrehozása
22	FAIL	WiFi kapcsolat létrehozási hiba
23	SUCC	WiFi kapcsolat sikeresen létrehozva

Pomembne informacije

- Pred začetkom uporabe naprave je treba prebrati navodila za uporabo ter ukrepati skladni z njihovimi določili. Proizvajalec ne odgovarja za škode, nastale kot posledica neustrezne uporabe oz. neustreznega ravnanja z napravo. Ta navodila za uporabo je treba shraniti, da bi jih lahko uporabljali tudi v prihodnosti.
- Naprava je namenjena uporabi izključljivo v gospodinjstvu.
- Uporabljati napravo izključljivo v skladu z namenom.
- Napravo je treba redno čistiti, skladno s priporočili, ki jih določa poglavje o Čiščenju in vzdrževanju.
- Naprave na nameščati v bližini virov toplote, plamena, električnega grelca oz. na vroči pečici. Naprava se ne sme nahajati na kakšni drugi napravi.
- Napravo lahko uporabljajo otroki od 8 let starosti, fizično omejene, duševno motene osebe ter ljudje, ki nimajo izkušenj s tovrstno opremo, vendarle samo takrat, ko jim je zagotovljen nadzor oz. usposabljanje glede varne uporabe, tako da se seznanijo z morebitnimi tveganji. Otroki se ne smejo igrati z napravo. Otroki ne smejo čistiti in vzdrževati naprave brez nadzora odraslih.
- Če so v bližini naprave ali hišni ljubimčki, je treba med uporabo aparata biti posebno pozoren. Otroki se ne smejo igrati z napravo.
- Naprave ne uporabljati v bližini vnetljivih snovi.
- Naprave ne izpostavljati vremenskim razmerjem (dež, sonce in drugo) ter ne uporabljati v pogojih povišane vlažnosti (kopalnica, vlažne kemping hiše).
- Uporabljajte samo originalne oz. s strani proizvajalca priporočene dodatke in pripomočke. Uporaba neustreznih dodatkov lahko privede do poškodbe naprave ter nevarnosti

za človekovo zdravje.

- Napravo se sme priključiti le na vtičnico, ki odgovarja opisu na podatkovni ploščici.
- Če se poškodujeta žica ali vtič, oz. se vtič ne ujema z vtičnico, takrat ne napajajte naprave.
- Napajalnik odklopiti iz vtičnice ob daljšem mirovanju naprave.
- Naprave nikoli ne dati v vodo ali kakšno drugo tekočino.
- Naprave ne povezovati z napajalnikom z vlažnimi roki.
- Ne začnite sesati preden se ne prepričate, da so filtri ustrezno nameščeni.
- Ni mogoče sesati zelo drobnega praha, kot je moka, cement, mavec, prah s tonerskih kartuš, kot tudi vročega praha, kot je pepel, ogorke cigaret in vžigalic.
- S sesalcem pospravljati le suhe površine. Sesalca ne uporabljati za vlažne preproge ter preproge in talne obloge, ki potrebujejo mokro čiščenje.
- Ne sme se postavljati na sesalnik nobenih predmetov, ne sme se ga kakor koli drugače obremenjevati. Bodite pozorni na otroke in živali, ko sesalnik dela (ne sme se sesalnika dvigniti, udarjati obenj ali nanj sestiti).
- Pred zagonom sesalnika se prepričajte, da so vsa zunanja vrata zaprta (sesalnik je namenjen za delo samo doma v zaprtem prostoru).



Izjava
S tem Blaupunkt Competence Center 2N-Everpol Sp. z o.o. izjavlja, da je ta naprava v skladu z zahtevami in drugimi ustreznimi določili uredbe 2014/53/EU. Celotno izjavo o skladnosti si lahko ogledate na spletni strani www.blaupunkt.com v zavihku izdelka.
Odgovorni subjekt: 2N-Everpol Sp. Z o.o.
Puławska 403A, 02-801 Warszawa, Polska
Telefon: +48 22 331 99 59, e-naslov: info@everpol.pl



Če se na napravi nahaja oznaka - prekrižan zabojujnik za odpadke, to pomeni, da za izdelek veljajo določila evropske smernice 2012/19/EU. Seznaniti se je treba z lokalnimi zahtevami za zbiranje električnih ter elektronskih odpadkov. Ukrepiti je treba v skladu z lokalnimi predpisi. Izdelka se ne sme odstranjevati skupaj z navadnimi odpadki. Ustrezno odstranjevanje starega izdelka pomaga izključiti morebitne negativne učinke na okolje in človekovo zdravje.



Naprava je opremljena z baterijo, ki jo določa evropska smernica 2006/66/WE. Baterije se ne sme odstranjevati skupaj z gospodinjskimi odpadki. Potrebno se je seznaniti z lokalnimi predpisi za ločeno zbiranje odpadnih baterij, ker le ustrezna odstranitev preprečuje morebitne negativne učinke za okolje in človekovo zdravje.

Podatki za varovanje okolja

Komplet vsebuje samo potrebne elemente. Prizadevali smo si, da bodo vsi tri elementi embalaže lahko odstranljivi: karton (škatla), polistirenska pena (zunanja zaščita) in polietilen (vreče, zaščitni plast). Naprava izvedena iz materialov, ki se lahko reciklirajo, ter jih lahko po demontaži s strani strokovnega podjetja ponovno uporabljamo. Upoštevati je treba lokalne predpise za odstranjevanje embalaž, porabljenih baterij ter nepotrebni naprav.



Naprava izdelana iz visokokakovostnih materialov ter komponent, ki se lahko reciklirajo in ponovno uporabijo.

TEHNIČNI PODATKI ZA NAPRAVO

Napetost: 24V

Intenzivnost: 600mA

Komplet ščetk in filtrov: Blaupunkt ACC045

Akumulator: NiMH, 2150mAh

TEHNIČNI PODATKI ZA NAPAVALNIK

Vhodna napetost: 100-240V~ 50/60Hz

Vhodna intenzivnost: maks. 400mA

Izhodna napetost: 24V

Izhodna intenzivnost: 600mA

1. Kontrolni panel
 - 1a. Tipka za vklop
 - 1b. Tipka HOME
 - 1c. Tipka PLAN
 - 1d. Zaslon
2. Izvlečni veliki vsebnik za prah
 - 2a. Pokrov posode
 - 2b. Blokada odpiranja posode
 - 2c. Filter HEPA
 - 2d. Vhodni filter
3. Izvlečni vsebnik za prah z vgrajeno posodo za vodo
 - 3a. Vlivalnik vode
 - 3b. Vodna črpalka
 - 3c. Nosilec vsebnika za prah
 - 3d. Zapah vsebnika za prah
 - 3e. Filter HEPA
4. Odbijač
5. Prednje kolo
6. Pogonska kolesa
7. Zbiralne ščetke
8. Sesalna odprtina
9. Glavna zbiralna ščetka
10. Pokrov glavne zbiralne ščetke
11. Senzorji roba tal (Anti-fall)
12. Glavno stikalo
13. Vtičnica za polnjenje
14. Priključki za polnjenje robota
15. Polnilna postaja
16. Daljinski upravljalnik
 - 16a. Zaslon
 - 16b. Tipka HOME
 - 16c. Smerne tipke (omogočajoče pomikanje robota v zelenih smereh, delujoče samo v načinu pripravljenosti „standby“)
 - 16d. Tipka MAX
 - 16e. Tipka CLK - nastavitev časovnika robota
 - 16f. Tipka PLAN - omogoča nastavitev časovnega programa delovanja robota
 - 16g. Tipka za vklop/izklop - tipka za začetek čiščenje ali za prehod v stanje pripravljenosti - standby
 - 16h. Tipka MODE - izbira načina delovanja

PRED PRVO UPORABO

1. Odstranite ves papir, kartone, folije, ki ščitijo sesalnik in njegove dele.
2. Namestite zbiralne ščetke. Ščetko z oznako L ali R pritisnite na ustrezno mesto z oznako L ali R.
3. Poskrbite, da bo glavna zbiralna ščetka dobro nameščena.
4. Posodo za prah namestite v robota.
5. Polnilno postajo postavite na primerno mesto in jo priklopite na vir napajanja. Priporočljivo je pustiti prazen prostor okoli postaje in sicer po 1 meter na bočnih straneh in 2 metra spredaj.

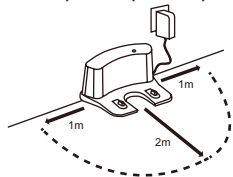

6. Napolnite akumulator naprave skladno z navodili.

POLNJENJE NAPRAVE

1. Vtič napajalnika vstavite v polnilno postajo in nato priključite napajalnik na električno omrežje. Modra lučka LED bo signalizirala pravilnost priklopljenosti postaje.
2. Vključite sesalnik z glavnim stikalom
3. Sesalnega robota postavite na polnilno postajo tako, da se bo s konektorji polnjenja dotikal ustreznih ploščic na polnilni postaji.
4. Na zaslonu se začne pojavljati zaporedje znakov "1111", signalizirajoče proces polnjenja.
5. Po končanem polnjenju se na zaslonu prikaže sporočilo "FULL".

Wskazówki:

Nasveti:

Prvo polnjenje naj traja 12 ur.

Robot je treba napolniti čim prej potem, ko se baterija izprazne.

Če robot ne boste uporabljali dlje časa, najprej preverite, ali baterija ni izpraznjena.

NAČINI (STANJA) AKTIVNOSTI ROBOTA

- izklopljen: robot se izklopi s glavnim stikalom in tedaj ne porablja energije. Na polnilni postaji se ne polni.

- stanje pripravljenosti: to stanje se doseže po ustavitvi robota s pritiskom na tipko za vklop/izklop ali po prebuditvi robota iz načina mirovanja s pritiskom na gumb za vklop/izklop

- način mirovanja: robot se samodejno preklopi v stanje mirovanja po 2 minutah neaktivnosti ali po 10 minutah, če je povezan z WiFi in če se uporablja aplikacija.

V stanju pripravljenosti je poraba energije iz baterij manjša. Za prehod v način mirovanja pritisnite in držite 6 sekund pritisnjeno tipko za vklop/izklop.

ZAGON NAPRAVE

Treba je pripraviti površino prostora za sesanje. Odstranite občutljive predmete, kable, lističe papirja. Zaves in zastore, ki visijo do tal, je treba pridvigniti. Zaščitite občutljivo pohištvo.

Za zagon sesalnega robota pritisnite tipko za vklop. Robot se bo začel pomikati in sesati s samodejnim načinu.

Načine čiščenja s sesalnikom lahko spreminjate z uporabo daljinskega upravljalnika, ko je sesalnik v stanju pripravljenosti ali ko sesa. S pritiskom na tipko Mode lahko spremenite način sesanja.

1111 - Lokalno čiščenje

2222 - Samodejno čiščenje

3333 - Čiščenje vzdolž roba

4444 – Način cik-cak

Moč sesanja lahko spreminjate z uporabo tipke MAX na daljinskem upravljalniku.

UPRAVLJANJE ROBOTA

1. Daljinsko premeščanje robota

Ko je robot v načinu pripravljenosti, ga je možno premestiti s pritiskanjem na tipke s puščicami na daljinskem upravljalniku, ustrezno zelenim smerem gibanja.

2. Programiranje harmonograma s pomočjo kontrolnega panela robota

A. Nastavitve sistemske ure robota

A1. Pritisnite tipko "PLAN" in robot bo na zaslonu prikazal trenutno nastavljeni čas.

A2. Utripati začetna dve levi številki (ura). Vrednost lahko povečate s pritiskanjem na tipko "HOME". Za prehod na nastavitev minut pritisnite tipko za vklop ⊕.

A3. Utripati začetna dve desni številki (minute). Vrednost lahko povečujete s pritiskanjem tipke "HOME".

A4. Za shranitev sprememb pritisnite tipko za vklop ⊕. Za izhod iz načina nastavitve časa pritisnite tipko "PLAN".

B. Nastavitev časa načrtovanega čiščenja

B1. Pritisnite in držite 5 sekund pritisnjeno tipko "PLAN". Utripata zadnji dve številki.

B2. Izberite številko harmonograma s pritiskom tipke "HOME". Vsak pritisk tipke "HOME" poveča vrednost za eno. Potrdite s pritiskom tipke za vklop ⊕.

B3. Nato nastavite pričakovano uro in minute.

B4. Za shranitev sprememb pritisnite tipko za vklop ⊕. Za izhod iz načina nastavitve harmonograma pritisnite tipko „PLAN“.

OPOZORILA:

1. Da bi harmonogram čiščenja pravilno deloval, je treba programirati notranji čas robota.

2. Robot bo začel s čiščenjem vsak dan ob načrtovanem času.
3. Po izklopu robota z glavnim stikalom se čas in harmonogram ponastavita.
4. Za brisanje harmonograma je treba čas nastaviti na 00:00.

3. Programiranje harmonograma z daljinskim upravljalnikom

3a. Pritisnite in držite 5 sekund pritisnjeno tipko "PLAN" na daljinskem upravljalniku

3b. S puščičnimi tipkami nastavite čas harmonograma

3c. Za potrditev časa harmonograma pritisnite tipko za vklop/izklop. Na zaslonu robota se prikaže nastavljeni čas.

Opomba: z nastavitvijo časa na daljinskem upravljalniku se nastavi zakasnitev zagona glede na njegov sistemski čas. Primer: čas, ki je naveden na daljinskem upravljalniku, je 01:30, notranji čas robota: 8:00 zjutraj, harmonogram bo vsak dan nastavljen na 9:30 dopoldne.

UPORABA VIRTUALNE STENE (MAGNETNI TRAK)

Če želite omejiti območje delovanja robota, lahko namestite magnetni trak, ki bo ustvaril navidezno steno. Ko se bo robot približeval traku in ga bo prepoznal, bo zavil ali se obrnil nazaj. Trak lahko namestite na prehodih med prostori, lahko z njim ločite delovno površino od kablov, posod za živali ipd.

POVEZAVA NAPRAVE Z WIFI IN APLIKACIJO

Opomba: Robot uporablja samo omrežje 2,4 GHz. Prepričajte se, da usmerjevalnik zagotavlja tako povezavo.

V telefon je treba namestiti aplikacijo BlueBot APP. Na voljo je v trgovini Google Play in v Apple store. Lahko tudi skenirate spodnjo kodo v cilju odčitka ustrezne povezave:

QR



iOS: Apple App store



Android: Google play store

Nato sledite navodilom v aplikaciji:

1. Registrirajte uporabniški račun
2. Izberite združljivi model
3. Ponastavite parametre povezave sesalnika s pritiskanjem 3 sekunde na tipko za home
4. Aplikacija bo zahtevala navedbo imena omrežja WiFi ter gesla za dostop do tega omrežja
5. Povežite telefon neposredno z omrežjem, ki ga ustvarja robot in ima ime „RVC_xxxx“
6. Če robot vzpostavi povezavo z omrežjem, se na zaslonu prikaže sporočilo "CONN". V primeru sporočila o napaki ponovite postopek vzpostavljanja povezave z vnosom pravih parametrov omrežja.

Aplikacija omogoča upravljanje z osnovnimi funkcijami robota in spremljanje njegovega delovanja. V aplikaciji se nahaja podrobno navodilo za njeno uporabo.

ČIŠČENJE IN VZDRŽEVANJE

1. Praznjenje in čiščenje vsebnika za prah:

Izvlcite vsebnik. Snemite pokrov in izvlcite notranji filter. Iztresite vsebino v vsebniku.

Vsebnikr lahko operete pod tekočo vodo (ne perite v pomivalnem ali pralnem stroju). Filter očistite z mehko ščetko.

2. Čiščenje ohišja naprave

Napravo obrišite z vlažno krpo in jo nato obrišite s suho do suhega. Ne potaplajte naprave v vodi. Redno odstranjujte umazanijo, ki lahko zamaši odprtino za dovod zraka in blokira pometalne ščetke.

SEZNAM SPOROČIL:

1	E2	Glavno stikalo je izklopljeno, ni možno napolniti baterije
2	E3	Napajalna napetost je prenizka ali ni možno samodejno polnjenje baterije
3	E11	Napaka levega senzorja tal
4	E12	Napaka desnega senzorja tal
5	E13	Napaka centralnega senzorja tal
6	E21	Napaka vzmetenja levega kolesa
7	E22	Napaka vzmetenja desnega kolesa
8	E23	Napaka vzmetenja centralnega kolesa
9	E31	Napaka levega senzorja odbijača
10	E32	Napaka desnega senzorja odbijača
11	E33	Napaka centralnega senzorja odbijača
12	E41	Napaka preobremenitve levega kolesa
13	E42	Napaka preobremenitve desnega kolesa
14	E43	Napaka preobremenitve leve pometalne ščetke
15	E44	Napaka preobremenitve desne pometalne ščetke
16	E45	Preobremenitev ventilatorja motorja
17	E46	Napaka preobremenitve glavne zbiralne ščetke
18	L0	Nizka raven napolnjenosti baterije
19	11:11	Polnjenje v teku
20	FULL	akumulator napolnjen
21	CONN	Vzpostavlanje povezave z WiFi
22	FAIL	napaka pri vzpostavljanju povezave z WiFi
23	SUCC	Povezava z WiFi uspešno vzpostavljena

Važne obavijesti

- Prije uporabe stroja pročitajte upute za rukovanje i slijedite upute sadržane u njima. Proizvođač ne odgovara za štete uzrokovane uporabom uređaja suprotno njezinoj namjeni ili neodgovarajućim rukovanjem. Molimo sačuvajte ovaj priručnik, tako da možete ga koristiti također tijekom kasnijeg korištenja proizvoda.
- Uređaj se koristi samo za domaću upotrebu. Ne koristiti za druge svrhe, koje nisu u skladu sa svojom namjenom.
- Uređaj treba redovito čistiti u skladu s preporukama opisanima u odjeljku o čišćenju i održavanju.
- Ne postavljajte uređaja blizu izvora topline, plamena, električnog grijaćeg elementa ili na vrućoj peći. Nemojte stavljati na bilo kojem drugom uređaju.
- Ovu opremu mogu koristiti djeca od najmanje 8 godina, osobe sa smanjenim fizičkim, mentalnim mogućnostima i ljudi s nedostatkom iskustva i znanja, ako će se osigurati nadzor ili instruktažu u vezi s upotrebom opreme na siguran način, da bi dobro razumijeli povezani rizici. Djeca ne mogu se igrati opremom. Djeca bez nadzora ne mogu čistiti i održavati opremu.
- Budite oprezni prilikom korištenja uređaja kada u blizini ima djece ili kućnih ljubimaca. Nemojte dopustiti djeci da se igraju s uređajem.
- Ne upotrebljavajte uređaja u blizini zapaljivih materijala.
- Nemojte izlagati uređaj vremenskim uvjetima (kiša, sunce, itd) i nemojte koristiti u uvjetima visoke vlage (kupaonice, vlažne kabine).
- Koristite samo originalni pribor za uređaj ili preporučeni od strane proizvođača. Koristanje pribora koji nisu preporučeni od strane proizvođača može dovesti do oštećenja uređaja i

ugroziti sigurnost korištenja.

- Napajač mora biti priključan isključivo u utičnicu s obilježjima u skladu s vrijednostima na tipskoj pločici.
- Ako je kabel ili utikač napajača oštećen ili je utikač labav u električnoj utičnici, ne punite uređaja i ne napajajte uređaja iz mreže.
- Odspojite napajač iz zidne utičnice kada nije u uporabi.
- Nikada ne uranjajte napajača u vodu ili druge tekućine.
- Nemojte spajati ili odspajati napajača iz utičnice mokrim rukama.

Nemojte usisavati prije nego što provjerite jesu li filteri pravilno namješteni.

- Ne može se usisavati jako sitna prašina kao što je brašno, cement, gips, prah tonera za pisače kao ni nečistoće koje mogu biti vruće poput pepela, opušaka i izgorjelih šibica.
- Usisavačem treba čistiti samo suhe površine. Nemojte čistiti usisavačem na mokrim i vlažno čišćenim tepisima i podnim oblogama.
- Ne stavljajte na usisivač nikakve predmete niti ga ne opterećujte. Dok robotski usisivač radi, obratite pozornost na djecu i životinje (da ga ne dižu ili ne udaraju, ne smije se sjediti na usisivaču).
- Prije uključivanja usisivača provjerite jesu li sva vanjska vrata zatvorena (usisivač može raditi samo u kućnim uvjetima).

**Izjava**

Niže navedenim Blaupunkt Competence Center 2N-Everpol Sp. z o.o. izjavljuje da je ovaj proizvod u skladu sa zahtjevima i drugim relevantnim odredbama Direktive 2014/53/EU. Za potpunu Izjavu o sukladnosti posjetite stranicu www.blaupunkt.com na kartici proizvoda. Odgovorni subjekt: 2N-Everpol Sp. Z o.o.
Puławska 403A, 02-801 Varšava, Poljska Telefon: +48 22 331 99 59, e-mail: info@everpol.pl



Ako uređaj ima znak prekrštenog kontejnera za smeće, to znači da je proizvod pokriven odredbama Europske direktive 2012/19/EU. Molimo pogledajte zahtjeve lokalnog sustava za prikupljanje električnog i elektroničnog otpada. Postupajte u skladu s lokalnim propisima. Ne bacajte ovaj proizvod zajedno s kućnim otpadom. Pravilno odlaganje isluženog uređaja će spriječiti potencijalne negativne posljedice za prirodni okoliš i ljudsko zdravlje.



Uređaj je opremljen s baterijama obuhvaćenim Europskom direktivom 2006/66/WE. Baterije se ne smiju odlagati zajedno s komunalnim otpadom. Molimo pogledajte lokalni propisi za odvojeno prikupljanje baterija jer ispravno odlaganje će spriječiti potencijalne negativne posljedice na okoliš i zdravlje ljudi.

Informacije o zaštiti okoliša

Paket uključuje samo neophodne elemente. Pobrini se da tri komponente materijala za pakiranje lako se odvajaju: karton (kutija), polistirenska pjena (zaštita iznutra) i polietilen (vrećice, zaštitna folija). Uređaj izrađen od materijala koji se mogu reciklirati i ponovo upotrijebiti nakon demontaže od strane specijalizirane tvrtke. Poštujte lokalne propise o odlaganju ambalaže, iskorištenih baterija i nepotrebne opreme.



Proizvod je izrađen od visokokvalitetnih materijala, koji se mogu reciklirati i ponovo upotrijebiti.

TEHNIČKI PODACI UREĐAJA

Napon: 24V

Jakost: 600mA

Set četkica i filtera: Blaupunkt ACC045

Baterija: NiMH, 2150mAh

TEHNIČKI PODACI NAPOJNE JEDINICE

Ulazni napon: 100-240V~50/60Hz

Ulazna jakost: maks. 400mA

Izlazni napon: 24V

Izlazna jakost: 600mA

1. Upravljačka ploča
 - 1a. Prekidač
 - 1b. Tipka HOME
 - 1c. Tipka PLAN
 - 1d. Zaslon
2. Veći spremnik za prašinu na izvlačenje
 - 2a. Poklopac spremnika
 - 2b. Blokada otvaranja spremnika
 - 2c. HEPA filter
 - 2d. Preliminarni filter
3. Spremnik za prašinu na izvlačenje s integriranim spremnikom za vodu
 - 3a. Otvor za vodu
 - 3b. Crpka za vodu
 - 3c. Drška spremnika za prašinu
 - 3d. Kopča spremnika za prašinu
 - 3e. HEPA filter
4. Branik
5. Prednji kotač
6. Pogonski kotači
7. Četke za skupljanje
8. Usisni otvor
9. Glavna četka za skupljanje
10. Poklopac glavne četke za skupljanje
11. Senzori ruba površine (Anti-fall)
12. Glavni prekidač
13. Utičnica
14. Priključci za punjenje usisivača
15. Stanica za punjenje
16. Daljinsku upravljač
 - 16a. Zaslon
 - 16b. Tipka HOME
 - 16c. Tipke za usmjeravanje (omogućuju pomicanje usisivača u zadanim smjerovima, rade samo u režimu „standby“)
 - 16d. Tipka MAX
 - 16e. Tipka CLK – postavljanje timera usisivača
 - 16f. Tipka PLAN – omogućuje planiranje vremena za rad usisivača
 - 16g. Tipka ON/OFF – tipka za početak čišćenja ili prebacivanje u stanje pripravnosti (standby)
 - 16h. Tipka MODE – odabir režima rada

PRIJE PRVOG KORIŠTENJA

1. Uklonite sve papire, kartone, folije koje štite usisivač i njegove dijelove.
2. Montirajte četkice za skupljanje. Umetnite četkicu označenu slovom L ili R na odgovarajuće mjesto s oznakom L ili R.
3. Provjerite je li glavna četka za skupljanje dobro montirana.
4. Postavite spremnik za prašinu u usisivač.
5. Postavite stanicu za punjenje na odgovarajuće mjesto i priključite na napajanje. Preporučuje se ostavljanje slobodnog prostora oko stanice, po 1 metar sa strane i 2 metra ispred.

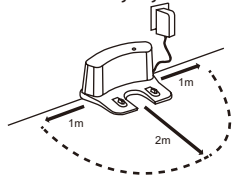

6. Napunite bateriju uređaja prema uputama.

PUNJENJE UREĐAJA

1. Priključite utikač napojne jedinice na stanicu za punjenje, a zatim uključite napojnu jedinicu u električnu utičnicu. Plava dioda će signalizirati da je stanica pravilno priključena.
2. Uključite usisivač glavnim prekidačem.
3. Robotski usisivač postavite na stanicu za punjenje tako da priključci za punjenje dodiruju odgovarajuće pločice na stanici za punjenje.
4. Na zaslonu će se pojaviti niz znakova „1111“ koji signaliziraju punjenje.
5. Nakon završetka punjenja na zaslonu će se pojaviti obavijest „FULL“.

Savjeti:

Prvo bi punjenje trebalo trajati 12 sati.

Usisivač treba napuniti što je prije moguće nakon pražnjenja baterije.
Ako se usisivač neće koristiti duže vrijeme, treba provjeriti nije li baterija ispražnjena.

REŽIMI (NAČINI) RADA USISIVAČA

- isključen: usisivač je isključen na glavnom prekidaču i ne troši energiju. Neće se puniti na stanici za punjenje.
 - režim pripravnosti: u taj će se režim prebaciti nakon što se zaustavi tipkom on/off ili buđenjem iz režima mirovanja pritiskom na on/off.
 - režim mirovanja: usisivač će automatski prijeći u režim mirovanja nakon dvije minute neaktivnosti ili 10 minuta ako je spojen na WiFi i koristi se aplikacija.
- Potrošnja energije baterija u režimu mirovanja je smanjena. Da biste prešli u stanje mirovanja, 6 sekundi zadržite tipku on/off.

UKLJUČIVANJE UREĐAJA

Pripremite površinu prostorije za usisavanje. Uklonite s nje osjetljive predmete, kablove, listove papira. Dignite zavjese i zastore koji vise do poda. Pokrijte osjetljivi namještaj.

Da biste uključili robotski usisivač pritisnite prekidač. Usisivač će se sam kretati i usisavati u automatskom režimu.

Režimi usisavanja mogu se mijenjati daljinskim upravljačem kada je usisivač u stanju pripravnosti ili usisavanja. Pritiskom na tipku Mode možete promijeniti režim usisavanja.

1111 – Čišćenje uz rub

2222 – Lokalno čišćenje

3333 – Režim cik-cak

4444 – Automatsko čišćenje

Snaga usisavanja se može promijeniti na daljinskom upravljaču tipkom MAX.

UPRAVLJANJE USISIVAČEM

1. Daljinsko pomicanje usisivača

Kad se usisivač nalazi u režimu pripravnosti, možete ga pomaknuti pritiskom na tipke sa strelicama na daljinskom upravljaču koje odgovaraju smjeru kretanja.

2. Programiranje rasporeda na upravljačkoj ploči usisivača

A. Postavljanje sustavnog sata usisivača

A1. Pritisnite tipku „PLAN“, usisivač će na zaslonu prikazati trenutno postavljeno vrijeme.

A2. Dvije lijeve brojke počet će treperiti (sati). Njihovu vrijednost možete povećati pritiskom na tipku „HOME“. Da biste prešli na postavku minuta, pritisnite prekidač @.

A3. Dvije desne brojke počet će treperiti (minute). Njihovu vrijednost možete povećati pritiskom na tipku „HOME“.

A4. Da biste spremili promjene, pritisnite prekidač @. Za izlaz iz režima postavljanja vremena, pritisnite tipku „PLAN“.

B. Postavljanje trajanja planiranog čišćenja.

B1. Pet sekundi zadržite tipku „PLAN“. Posljednje dvije brojke će treperiti.

B2. Tipkom „HOME“ izaberite broj rasporeda. Svako pritisnjanje tipke „HOME“ povećava vrijednost za jedan. Potvrdite pritiskom na prekidač @.

B3. Zatim postavite planiran sat i minute.

B4. Da biste spremili promjene, pritisnite prekidač @. Za izlaz iz režima postavljanja rasporeda pritisnite tipku „PLAN“.

NAPOMENE:

1. Da bi raspored čišćenja ispravno radio, treba programirati unutarnje vrijeme usisivača.

2. Usisivač će započeti čišćenje svakog dana u planirano vrijeme.

3. Nakon što isključite usisivač na glavnom prekidaču, postavke vremena i rasporeda će se resetirati.
4. Za brisanje rasporeda postavite vrijeme na 00:00.

3. Programiranje rasporeda pomoću daljinskog upravljača

3a. Pet sekundi zadržite tipku "PLAN" na daljinskom upravljaču.

3b. Postavite vrijeme rasporeda tipkama sa strelicama.

3c. Da biste potvrdili vrijeme rasporeda, pritisnite tipku „ON / OFF“. Na zaslonu usisivača će se prikazati postavljeno vrijeme.

Napomena: u slučaju podešavanja vremena na daljinskom upravljaču, odgoda pokretanja postavlja se u odnosu na njegovo sustavno vrijeme. Na primjer: vrijeme na daljinskom upravljaču je 01:30, unutarnje vrijeme usisivača je 8:00 ujutro, raspored će biti postavljen za 9:30 svakog dana.

KORIŠTENJE TRAKE ZA ZAUSTAVLJANJE USISIVAČA (MAGNETSKA TRAKA)

Da biste ograničili područje rada usisivača, možete koristiti magnetsku traku koja će stvoriti virtualni zid. Usisivač koji prilazi traci će je prepoznati, skrenut će ili poći natrag. Traka se može postaviti u prolazu između prostorija, mogu se njome ograditi kablovi ili posude za životinje.

POVEZIVANJE UREĐAJA SA WI-FIJEM I APLIKACIJOM

Napomena: usisivač koristi samo mrežu 2,4 GHz. Provjerite ima li router takvu vrstu povezivanja.

Na telefonu mora biti instalirana aplikacija BlueBot APP. Dostupna je u trgovinama Google Play ili Apple Store. Možete i skenirati donji kod za učitavanje odgovarajuće veze:

QR



iOS: Apple App store



Android: Google play store

Zatim postupajte sukladno uputama iz aplikacije:

1. Registrirajte korisnički račun.
2. Odaberite kompatibilan model.
3. Resetirajte parametre povezivanja usisivača zadržavajući 3 sekunde Tipka home.
4. Aplikacija će vas pitati za naziv WiFi mreže i zaporku za pristup ovoj mreži.
5. Povežite telefon izravno s mrežom koju je usisivač generirao pod nazivom „RVC_xxxx“.
6. Ako usisivač uspostavi vezu s mrežom, na zaslonu će se pojaviti obavijest „CONN“. Ako se pojavi obavijest o grešci, ponovite postupak povezivanja i unesite ispravne parametre mreže. Aplikacija vam omogućuje upravljanje osnovnim funkcijama usisivača i nadgledanje njegovog rada. Aplikacija sadrži detaljne upute za upotrebu aplikacije.

ČIŠĆENJE I ODRŽAVANJE

1. Pražnjenje i čišćenje spremnika za prašinu:

Izvadite spremnik. Skinite poklopac i izvadite unutarnji filter. Istresite sadržaj spremnika.

Spremnik možete oprati pod tekućom vodom (ne perite ga u perilici posuđa ili rublja). Filter čistite mekanom četkicom.

2. Čišćenje kućišta uređaja

Uređaj obrišite navlaženom krpicom, a zatim osušite. Nemojte potapati uređaj u vodu.

Redovito uklanjajte nečistoće koje mogu blokirati otvor za ulaz zraka i četke za skupljanje.

POPIS OBAVIJESTI:

1	E2	Glavni prekidač je isključen, baterija se ne može napuniti
2	E3	Napon napajanja je prenizak ili se baterija ne može automatski napuniti
3	E11	Greška na lijevom senzoru podloge
4	E12	Greška na desnom senzoru podloge
5	E13	Greška na središnjem senzoru podloge
6	E21	Greška na ovjesu lijevog kotača
7	E22	Greška na ovjesu desnog kotača
8	E23	Greška na ovjesu središnjeg kotača
9	E31	Greška na senzoru lijevog branika
10	E32	Greška na senzoru desnog branika
11	E33	Greška na senzoru središnjeg branika
12	E41	Greška uslijed preopterećenja lijevog kotača
13	E42	Greška uslijed preopterećenja desnog kotača
14	E43	Greška uslijed preopterećenja lijeve četke za čišćenje
15	E44	Greška uslijed preopterećenja desne četke za čišćenje
16	E45	Preopterećenje ventilatora motora
17	E46	Greška zbog preopterećenja glavne četke za skupljanje
18	L0	Niska razina baterije
19	11:11	Punjenje u tijeku
20	FULL	Baterija je napunjena
21	CONN	Uspostavljanje WiFi veze
22	FAIL	Greška u povezivanju s Wi -Fijem
23	SUCC	WiFi veza je uspješno uspostavljena

σημαντικές πληροφορίες

- Πριν αρχίσετε να χρησιμοποιείτε τη συσκευή διαβάστε τις οδηγίες χρήσης και ακολουθήστε τις οδηγίες που αναφέρονται εκεί. Ο κατασκευαστής δεν φέρει ευθύνη για τις ζημιές που θα προκληθούν από χρήση της συσκευής με τρόπο ακατάλληλο από τον προορισμό της ή από ακατάλληλο χειρισμό της. Πρέπει να κρατήσετε τις οδηγίες χρήσης προκειμένου να τις χρησιμοποιήσετε ξανά κατά την επόμενη χρήση του προϊόντος.
- Η συσκευή προορίζεται μόνο για οικιακή χρήση. Μην χρησιμοποιήσετε τη συσκευή για τους σκοπούς άλλους από τον προορισμό της.
- Η συσκευή πρέπει να καθαρίζεται τακτικά σύμφωνα με τις προτάσεις που αναφέρονται στο μέρος περί Καθαρισμού και συντήρησης της συσκευής.
- Μην τοποθετείτε τη συσκευή κοντά σε πηγές θερμότητας, φλόγα, ηλεκτρική μονάδα θέρμανσης ή πάνω σε ζεστό φούρνο. Μην τοποθετείτε τη συσκευή μέσα σε άλλη συσκευή.
- Η παρούσα συσκευή επιτρέπεται να χρησιμοποιείται από παιδιά ηλικίας τουλάχιστον 8 ετών και από πρόσωπα με μειωμένες φυσικές και νοητικές ικανότητες καθώς και από πρόσωπα χωρίς εμπειρία και γνώση της συσκευής, αν διασφαλιστεί η εποπτεία ή η εκμάθηση χρήσης της συσκευής με τον ασφαλή τρόπο, έτσι ώστε οι σχετικοί κίνδυνοι να είναι γνωστοί. Τα παιδιά δεν επιτρέπεται να παίζουν με τη συσκευή. Τα παιδιά χωρίς εποπτεία δεν επιτρέπεται να καθαρίζουν ή να συντηρούν τη συσκευή.
- Πρέπει να είστε ιδιαίτερα προσεκτικοί όταν χρησιμοποιείτε τη συσκευή και όταν κοντά της βρίσκονται παιδιά ή ζώα συντροφιάς. Μην επιτρέπετε στα παιδιά να παίζουν με τη συσκευή.

- Μην χρησιμοποιήσετε εύφλεκτα υλικά κοντά στη συσκευή.
- Μην εκθέτετε τη συσκευή στη δράση των καιρικών συνθηκών (βροχή, ήλιος κλπ.) και μην τη χρησιμοποιήσετε σε συνθήκες αυξημένης υγρασίας (μπάνια, μουσκεμένα κάμπινγκ κλπ.).
- Χρησιμοποιείτε μόνο τα γνήσια αξεσουάρ για τη συσκευή ή τα αξεσουάρ που προτείνονται από τον κατασκευαστή. Το να χρησιμοποιήσετε τα αξεσουάρ που δεν προτείνονται από τον κατασκευαστή μπορεί να προκαλέσει βλάβες στη συσκευή και να προκαλέσει κίνδυνο για τη χρήση της.
- Πρέπει να συνδέσετε τον τροφοδότη αποκλειστικά σε πρίζα με γείωση και με τα χαρακτηριστικά που να είναι συμβατά με τις τιμές που αναφέρονται στην ονομαστική πινακίδα.
- Αν το καλώδιο ή το φισ του τροφοδότη είναι χαλασμένα ή αν το φισ είναι χαλαρό μέσα στην ηλεκτρική πρίζα, μην τροφοδοτήσετε τη συσκευή και μην το τροφοδοτήσετε με το ρεύμα από το ηλεκτρικό δίκτυο.
- Αποσυνδέετε τον τροφοδότη πάντα όταν δεν το χρησιμοποιείτε.
- Ποτέ μην βυθίζετε τον τροφοδότη μέσα σε νερό ή κανένα άλλο υγρό.
- Να μην αποσυνδέετε ούτε να συνδέετε τη συσκευή με υγρά χέρια.
- Μην σκουπίσετε χωρίς να είστε βέβαιοι ότι τα φίλτρα είναι σωστά συναρμολογημένα.
- Δεν επιτρέπεται να σκουπίζετε πολύ λεπτές σκόνες όπως αλεύρι, τσιμέντο, γύψο, σκόνη μελανιών για εκτυπωτές ούτε ακαθαρσίες που ενδέχεται να είναι ζεστές όπως στάχτη, αναμμένα τσιγάρα, σπύρτα.
- Με την ηλεκτρική σκούπα σκουπίστε μόνο στεγνές επιφάνειες. Μην εφαρμόσετε την ηλεκτρική σκούπα σε υγρές και καθαρισμένες με υγρό επιφάνειες όπως χαλιά ή

επενδύσεις.

Μην τοποθετείτε αντικείμενα πάνω στην ηλεκτρική σκούπα και μην την επιβαρύνετε. Δώστε προσοχή σε παιδιά και ζώα όταν η ηλεκτρική σκούπα ρομπότ βρίσκεται σε λειτουργία (έτσι ώστε να μην ανυψώνεται ή να χτυπιέται, μην καθίσετε στην ηλεκτρική σκούπα).

Πριν θέσετε σε λειτουργία την ηλεκτρική σκούπα, βεβαιωθείτε ότι όλες οι εξωτερικές πόρτες έχουν κλείσει (η ηλεκτρική σκούπα μπορεί να λειτουργεί μόνο στο σπίτι).



Δήλωση

Δια του παρόντος η εταιρεία Blaupunkt Competence Center 2N-Everpol Sp. z o.o. δηλώνει ότι η παρούσα συσκευή είναι συμβατή με τις προϋποθέσεις και τις λοιπές σχετικές προβλέψεις της οδηγίας 2014/53 / EE. Μπορείτε να λάβετε την πλήρη δήλωση συμβατότητας από την ιστοσελίδα www.blaupunkt.com στην καρτέλα του προϊόντος.

Κάτοχος άδειας κυκλοφορίας: 2N-Everpol Sp. Zo.o.

Ruľawska 403A, 02-801 Warszawa, Πολωνία

Τηλέφωνο: +48 22 331 99 59, e-mail: info@everpol.pl



Αν πάνω στη συσκευή βρίσκεται το σύμβολο του διαγραμμένου κάδου αυτό σημαίνει ότι το προϊόν καλύπτεται με τους κανονισμούς της ευρωπαϊκής οδηγίας 2012/19/EU. Πρέπει να εξοικειωθείτε με τις σχετικές απαιτήσεις του τοπικού συστήματος συγκέντρωσης απορριπτόμενου εξοπλισμού και υπολειμμάτων υλικού διάλυσης. Πρέπει να ακολουθήσετε τους τοπικούς κανονισμούς. Μην απορρίψετε το προϊόν μαζί με κανονικά οικιακά απορρίμματα. Η κατάλληλη απόρριψη παλιού προϊόντος προστατεύει από τα αρνητικά αποτελέσματα για το φυσικό περιβάλλον και την ανθρώπινη υγεία.



Η συσκευή είναι εξοπλισμένη με μπαταρίες οι οποίες ορίζονται με την ευρωπαϊκή οδηγία 2006/66/EK. Δεν επιτρέπεται να απορρίπτετε τις μπαταρίες μαζί με τα οικιακά απορρίμματα. Πρέπει να εξοικειωθείτε με τους τοπικούς κανονισμούς σχετικά με την ξεχωριστή συγκέντρωση μπαταριών διότι η κατάλληλη διάθεση προστατεύει από πιθανά αρνητικά αποτελέσματά της για το φυσικό περιβάλλον και την ανθρωπινή ζωή.

Πληροφορίες για την προστασία του περιβάλλοντος

Η συσκευασία περιέχει μόνο απαραίτητα στοιχεία. Προσπαθήσαμε πολύ να ξεχωριστούν εύκολα τα τρία συστατικά συσκευασίας: χαρτί (κουτί), αφρός πολυστερίνης (προστατευτικά μέσα στη συσκευασία) και πολυαιθυλένιο (σακούλες, προστατευτικό φύλλο). Η συσκευή κατασκευάστηκε από υλικά τα οποία μπορούν να ανακυκλωθούν και να χρησιμοποιηθούν ξανά μετά την αποσυναρμολόγησή τους. Πρέπει να ακολουθήσετε τους τοπικούς κανονισμούς σχετικά με τη διάθεση των υλικών συσκευασίας, μεταχειρισμένων μπαταριών και των περιττών συσκευών.



Το προϊόν κατασκευάστηκε από υλικά υψηλής ποιότητας και από συστήματα τα οποία μπορούν να ανακυκλωθούν και να χρησιμοποιηθούν ξανά.

ΤΕΧΝΙΚΑ ΣΤΟΙΧΕΙΑ ΤΗΣ ΣΥΣΚΕΥΗΣ

Τάση: 24V

Ένταση: 600mA

Σετ βουρτσών και φίλτρων: Blaupunkt ACC045

Μπαταρία: NiMH, 2150mAh

ΤΕΧΝΙΚΑ ΣΤΟΙΧΕΙΑ ΤΟΥ ΤΡΟΦΟΔΟΤΙΚΟΥ

Τάση εισόδου: 230-240V~50/60Hz

Ένταση εισόδου: μέγ. 400mA

Τάση εξόδου: 24V

Ένταση εξόδου: 600mA

1. Πάνελ χειρισμού
- 1a. Κουμπί διακόπτη
- 1b. Κουμπί HOME
- 1c. Κουμπί PLAN
- 1d. Ένδειξη
2. Ανασυρόμενο μεγάλο δοχείο για σκόνη
- 2a. Καπάκι δοχείου
- 2b. Κλείδωμα ανοίγματος δοχείου
- 2c. Φίλτρο HEPA
- 2d. Εισαγωγικός φίλτρο
3. Ανασυρόμενο δοχείο για σκόνη με ενσωματωμένο δοχείο νερού
- 3a. Οπή πλήρωσης νερού
- 3b. Αντλία νερού
- 3c. Λαβή δοχείου για σκόνη
- 3d. Κλείστρο δοχείου για σκόνη
- 3e. Φίλτρο HEPA
4. Προφυλακτήρας
5. Μπροστινή ρόδα
6. Ρόδες κίνησης
7. Βούρτσα
8. Οπή αναρρόφησης
9. Κύρια βούρτσα
10. Καπάκι της κύριας βούρτσας
11. Αισθητήρες εδάφους (Anti-fall)
12. Κεντρικός διακόπτης
13. Υποδοχή φόρτισης
14. Συνδέσεις φόρτισης του ρομπότ
15. Σταθμός φόρτισης
16. Τηλεχειριστήριο
- 16a. Ένδειξη
- 16b. Κουμπί HOME
- 16c. Κουμπιά κατευθύνσεων (επιτρέπουν τη μετακίνηση του ρομπότ στις υποδεικνυόμενες διευθύνσεις, λειτουργούν μόνο σε λειτουργία αναμονής «standby»)
- 16d. Κουμπί MAX
- 16e. Κουμπί CLK - ρύθμιση του χρονοδιακόπτη του ρομπότ
- 16f. Κουμπί PLAN - επιτρέπει να προγραμματίσετε τη λειτουργία του ρομπότ
- 16g. Κουμπί ON / OFF - κουμπί εκκίνησης καθαρισμού ή μετάβασης σε κατάσταση αναμονής (standby)
- 16h. Κουμπί MODE - επιλογή του τρόπου λειτουργίας

ΠΡΙΝ ΑΠΟ ΤΗΝ ΠΡΩΤΗ ΧΡΗΣΗ

1. Αφαιρέστε όλα τα χαρτιά, τα χαρτοκιβώτια, τις μεμβράνες που προστατεύουν τη σκούπα και τα εξαρτήματά της.
2. Εγκαταστήστε τις βούρτσες. Πιέστε τη βούρτσα με το γράμμα L ή R στην κατάλληλη θέση που έχει επισημανθεί με το γράμμα L ή R.
3. Βεβαιωθείτε ότι η κύρια βούρτσα είναι καλά εγκαταστημένη.
4. Τοποθετήστε το δοχείο για σκόνη στο ρομπότ.
5. Τοποθετήστε το σταθμό φόρτισης σε ένα κατάλληλο μέρος και συνδέστε το με την παροχή ρεύματος. Συνιστάται να αφήσετε ελεύθερο χώρο γύρω από το σταθμό, 1 μέτρο στα πλάγια και 2 μέτρα ευθεία μπροστά.

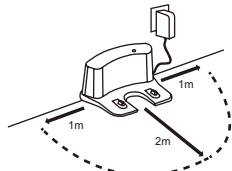

6. Φορτίστε τη μπαταρία της συσκευής σύμφωνα με τις οδηγίες.

ΦΟΡΤΙΣΗ ΤΗΣ ΣΥΣΚΕΥΗΣ

1. Συνδέστε το βύσμα του τροφοδοτικού στο σταθμό φόρτισης και, στη συνέχεια, συνδέστε το τροφοδοτικό με μια ηλεκτρική πρίζα. Η μπλε ενδεικτική λυχνία δείχνει ότι ο σταθμός είναι σωστά συνδεδεμένος.
2. Ενεργοποιήστε την ηλεκτρική σκούπα με τον κύριο διακόπτη
3. Τοποθετήστε την ηλεκτρική σκούπα στο σταθμό φόρτισης έτσι ώστε να έχει επαφή μέσω των συνδετήρων φόρτισης με τις κατάλληλες πλάκες στο σταθμό φόρτισης.
4. Η ακολουθία χαρακτήρων «111» θα αρχίζει να εμφανίζεται στην οθόνη για να σηματοδοτήσει τη διαδικασία φόρτισης.
5. Αφού ολοκληρωθεί η φόρτιση, στην οθόνη θα εμφανιστεί η ένδειξη «FULL».

Οδηγίες:

Η πρώτη φόρτιση πρέπει να διαρκεί 12 ώρες.

Το ρομπότ πρέπει να φορτίζεται το συντομότερο δυνατό μετά την εκφόρτιση της μπαταρίας.

Εάν το ρομπότ δεν θα χρησιμοποιηθεί για μεγάλο χρονικό διάστημα, βεβαιωθείτε ότι η μπαταρία δεν είναι αποφορτισμένη.

ΛΕΙΤΟΥΡΓΙΕΣ (ΚΑΤΑΣΤΑΣΕΙΣ) ΤΟΥ ΡΟΜΠΟΤ

- απενεργοποιημένο: το ρομπότ απενεργοποιείται με τον κύριο διακόπτη και δεν καταναλώνει ενέργεια. Δεν φορτίζεται στο σταθμό φόρτισης.
 - κατάσταση αναμονής: η κατάσταση θα επιτευχθεί αφού σταματήσετε το ρομπότ με το κουμπί on/off ή ξυπνήσετε το ρομπότ από την κατάσταση αναστολής πατώντας το κουμπί on/off
 - κατάσταση αναστολής λειτουργίας: το ρομπότ θα περάσει αυτόματα στην κατάσταση αναστολής μετά από δύο λεπτά αδράνειας ή 10 λεπτά εάν είναι συνδεδεμένο σε WiFi και χρησιμοποιείται η εφαρμογή.
- Η κατανάλωση ενέργειας των μπαταριών στη λειτουργία αναστολής είναι μειωμένη. Για να μεταβεί η σκούπα στην κατάσταση αναστολής λειτουργίας, κρατήστε πατημένο το κουμπί on/off για 6 δευτερόλεπτα.

ΕΚΚΙΝΗΣΗ ΤΗΣ ΣΥΣΚΕΥΗΣ

Προετοιμάστε την επιφάνεια του χώρου που πρόκειται να σκουπιστεί. Αφαιρέστε από αυτήν ευαίσθητα αντικείμενα, καλώδια, φύλλα χαρτιού. Πρέπει να σηκωθούν τα πτυχωτά διακοσμητικά

υφάσματα, κουρτίνες και παραπετάσματα που κρέμονται στο έδαφος. Προστατέψτε ευαίσθητα έπιπλα.

Για να ξεκινήσετε την ηλεκτρική σκούπα, πατήστε το κουμπί του διακόπτη. Το ρομπότ θα αρχίσει να πηγαίνει και να σκουπίζει στην αυτόματη λειτουργία.

Οι λειτουργίες καθαρισμού μπορούν να αλλάξουν με το τηλεχειριστήριο όταν η ηλεκτρική σκούπα βρίσκεται στην κατάσταση αναμονής ή σκουπίζει. Πατώντας το κουμπί Mode μπορείτε να αλλάξετε τον τρόπο λειτουργίας της σκούπας.

1111 – Λειτουργία zig-zag

2222 – Σκούπισμα κατά μήκος ακρών

3333 – Αυτόματο σκούπισμα

4444 – Τοπικό σκούπισμα

Η ισχύς αναρρόφησης μπορεί να αλλάξει στο τηλεχειριστήριο με χρήση του κουμπιού MAX.

ΕΛΕΓΧΟΣ ΤΟΥ ΡΟΜΠΟΤ

1. Απομακρυσμένη κίνηση του ρομπότ

Όταν το ρομπότ βρίσκεται σε κατάσταση αναμονής, μπορείτε να τον μετακινήσετε πατώντας τα κουμπιά με βέλη στο τηλεχειριστήριο που αντιστοιχούν στις κατευθύνσεις κίνησης.

2. Προγραμματισμός του προγράμματος με χρήση του πίνακα ελέγχου του ρομπότ

A. Ρύθμιση του ρολογιού συστήματος του ρομπότ

A1. Πατήστε το κουμπί «PLAN», το ρομπότ θα εμφανίσει την τρέχουσα καθορισμένη ώρα στην οθόνη.

A2. Τα δύο αριστερά ψηφία θα αρχίσουν να αναβοσβήνουν (ώρα). Μπορείτε να αυξήσετε την αξία τους πιέζοντας το κουμπί «HOME». Για να μεταβείτε στη ρύθμιση των λεπτών, πατήστε το κουμπί του διακόπτη ⊕.

A3. Τα δύο δεξιά ψηφία θα αρχίσουν να αναβοσβήνουν (λεπτά). Μπορείτε να αυξήσετε την αξία τους πιέζοντας το κουμπί «HOME».

A4. Για να αποθηκεύσετε τις αλλαγές, πατήστε το κουμπί του διακόπτη ⊕. Για να βγείτε από τη λειτουργία ρύθμισης χρόνου, πατήστε το κουμπί «PLAN».

B. Ρύθμιση του χρόνου για προγραμματισμένο σκούπισμα

B1. Κρατήστε πατημένο το κουμπί «PLAN» για 5 δευτερόλεπτα. Τα δύο τελευταία ψηφία θα αναβοσβήσουν.

B2. Επιλέξτε τον αριθμό του χρονοδιαγράμματος πατώντας το κουμπί «HOME». Κάθε φορά που πατάτε το κουμπί «HOME», θα αυξηθεί η τιμή κατά ένα. Επιβεβαιώστε με το κουμπί του διακόπτη ⊕.

B3. Στη συνέχεια, ορίστε την αναμενόμενη ώρα και λεπτά.

B4. Για να αποθηκεύσετε τις αλλαγές, πατήστε το κουμπί του διακόπτη ⊕. Για να βγείτε από τη λειτουργία ρύθμισης χρονοδιαγράμματος, πατήστε το κουμπί «PLAN».

ΠΑΡΑΤΗΡΗΣΕΙΣ:

1. Για να λειτουργήσει σωστά το πρόγραμμα σκούπισματος, είναι απαραίτητο να προγραμματίσετε την εσωτερική ώρα του ρομπότ.

2. Το ρομπότ θα ξεκινήσει το σκούπισμα κατά την προγραμματισμένη ώρα κάθε μέρα.

3. Αφού απενεργοποιήσετε το ρομπότ με τον κεντρικό διακόπτη, οι ρυθμίσεις ώρας και χρονοδιαγράμματος θα επαναρυθμιστούν.

4. Για να διαγράψετε το χρονοδιάγραμμα, ρυθμίστε την ώρα σε 00:00.

3. Προγραμματισμός του χρονοδιαγράμματος με χρήση του τηλεχειριστηρίου

3a. Πατήστε το κουμπί «PLAN» στο τηλεχειριστήριο για 5 δευτερόλεπτα

3b. Ρυθμίστε την ώρα του χρονοδιαγράμματος με τα κουμπιά με βέλη

3c. Για να επιβεβαιώσετε την ώρα του χρονοδιαγράμματος, πατήστε το κουμπί «ON/OFF». Η οθόνη του ρομπότ θα εμφανίσει την καθορισμένη ώρα.

Σημείωση: όταν ρυθμίζετε την ώρα στο τηλεχειριστήριο, ρυθμίζεται η καθυστέρηση έναρξης σε σχέση με το χρόνο του συστήματος. Παράδειγμα: ο χρόνος που αναγράφεται στο τηλεχειριστήριο είναι 01:30, ο εσωτερικός χρόνος του ρομπότ: 8:00 π.μ., το χρονοδιάγραμμα θα οριστεί στις 9:30 π.μ. κάθε μέρα.

ΧΡΗΣΗ ΤΟΥ ΕΙΚΟΝΙΚΟΥ ΤΟΙΧΟΥ (ΜΑΓΝΗΤΙΚΗ ΖΩΝΗ)

Για να περιορίσετε την περιοχή του ρομπότ, μπορείτε να τοποθετήσετε μια μαγνητική ζώνη που θα δημιουργήσει έναν εικονικό τοίχο. Το ρομπότ που πλησιάζει τη ζώνη θα την αναγνωρίσει, θα στρίψει ή θα γυρίσει πίσω. Η ζώνη μπορεί να τοποθετηθεί στο πέρασμα μεταξύ των χώρων ή να χωρίζει από καλώδια ή μπολ για ζώα.

ΣΥΝΔΕΣΗ ΤΗΣ ΣΥΣΚΕΥΗΣ ΜΕ WIFI ΚΑΙ ΤΗΝ ΕΦΑΡΜΟΓΗ

Προσοχή: Το ρομπότ χρησιμοποιεί μόνο το δίκτυο 2.4 Ghz. Βεβαιωθείτε ότι ο δρομολογητής παρέχει αυτή τη σύνδεση.

Η εφαρμογή BlueBot APP πρέπει να εγκατασταθεί στο τηλέφωνο. Διατίθεται στο κατάστημα Google Play ή της Apple. Μπορείτε επίσης να σαρώσετε τον ακόλουθο κώδικα για να φορτώσετε τον αντίστοιχο σύνδεσμο:

QR



iOS: Apple App store



Android: Google play store

Στη συνέχεια, ακολουθήστε τις οδηγίες στην εφαρμογή:

1. Καταχωρίστε έναν λογαριασμό χρήστη
 2. Επιλέξτε ένα συμβατό μοντέλο
 3. Επαναφέρετε τις παραμέτρους της σύνδεσης ηλεκτρικής σκούπας πατώντας το κουμπί του home για 3 δευτερόλεπτα
 4. Η εφαρμογή θα σας ζητήσει το όνομα δικτύου WiFi και τον κωδικό πρόσβασης για αυτό το δίκτυο
 5. Συνδέστε το τηλέφωνο απευθείας στο δίκτυο που δημιουργείται από το ρομπότ με το όνομα «RVC_xxxx»
 6. Αν το ρομπότ συνδεθεί με το δίκτυο, στην οθόνη «CONN» θα εμφανιστεί ένα μήνυμα. Σε περίπτωση μηνύματος σφάλματος, επαναλάβετε τη διαδικασία σύνδεσης εισάγοντας τις σωστές παραμέτρους δικτύου.
- Η εφαρμογή σας επιτρέπει να ελέγχετε τις βασικές λειτουργίες του ρομπότ και να παρακολουθείτε τη λειτουργία του. Η εφαρμογή περιέχει ένα λεπτομερές εγχειρίδιο οδηγιών για την εφαρμογή.

ΚΑΘΑΡΙΣΜΟΣ ΚΑΙ ΣΥΝΤΗΡΗΣΗ

1. Αδειασμα και καθαρισμός του δοχείου σκόνης:
Τραβήξτε έξω το δοχείο. Αφαιρέστε το καπάκι και το εσωτερικό φίλτρο. Αδειάστε τα περιεχόμενα του δοχείου.
Το δοχείο μπορεί να πλυθεί με τρεχούμενο νερό (μην το πλένετε σε πλυντήριο πιάτων ή πλυντήριο ρούχων). Το φίλτρο πρέπει να καθαρίζεται με μια μαλακή βούρτσα.
2. Καθαρισμός του σώματος της συσκευής
Σκουπίστε τη συσκευή με ένα υγρό πανί και στη συνέχεια στεγνώστε την. Μην βυθίσετε τη συσκευή στο νερό.
Να αφαιρείτε τακτικά τις ακαθαρσίες που μπορούν να μπλοκάρουν την οπή εισόδου αέρα και τις βούρτσες.

ΛΙΣΤΑ ΜΗΝΥΜΑΤΩΝ:

1	E2	Ο κύριος διακόπτης είναι απενεργοποιημένος, η μπαταρία δεν μπορεί να φορτιστεί
2	E3	Η τάση τροφοδοσίας είναι πολύ χαμηλή ή η μπαταρία δεν μπορεί να φορτιστεί αυτόματα
3	E11	Σφάλμα του αριστερού αισθητήρα εδάφους
4	E12	Σφάλμα του δεξιού αισθητήρα εδάφους
5	E13	Σφάλμα του κεντρικού αισθητήρα εδάφους
6	E21	Σφάλμα ανάρτησης του αριστερού τροχού
7	E22	Σφάλμα ανάρτησης του δεξιού τροχού
8	E23	Σφάλμα ανάρτησης του κεντρικού τροχού
9	E31	Σφάλμα του αισθητήρα αριστερού προφυλακτήρα
10	E32	Σφάλμα του δεξιού αισθητήρα προφυλακτήρα
11	E33	Σφάλμα του κεντρικού αισθητήρα προφυλακτήρα
12	E41	Σφάλμα υπερφόρτωσης του αριστερού τροχού
13	E42	Σφάλμα υπερφόρτωσης του δεξιού τροχού
14	E43	Σφάλμα υπερφόρτωσης της αριστερής βούρτσας
15	E44	Σφάλμα υπερφόρτωσης της δεξιάς βούρτσας
16	E45	Υπερφόρτωση του ανεμιστήρα του κινητήρα
17	E46	Σφάλμα υπερφόρτωσης της κύριας βούρτσας
18	L0	Χαμηλή στάθμη μπαταρίας
19	11:11	Φόρτιση σε εξέλιξη
20	FULL	Φορτισμένη μπαταρία
21	CONN	Δημιουργία σύνδεσης με WiFi
22	FAIL	Σφάλμα στη σύνδεση με WiFi
23	SUCC	Η σύνδεση με WiFi έχει δημιουργηθεί με επιτυχία

Важни информации

- Преди да започнете употреба на уреда, моля, прочетете инструкцията за експлоатация и се придържайте към указанията, посочени в нея. Производителят не отговаря за щети, причинени от използване на уреда по начин, несъответстващ на неговото предназначение или неправилното му обслужване. Запазете инструкцията за експлоатация, за да може да се ползва и по-късно при употреба на уреда.
- Уредът е предназначен за използване само в домакинството. Не го използвайте за други цели, различни от неговото предназначение.
- Уредът трябва да бъде редовно почистван съгласно препоръките, описани в раздел Почистване и поддръжка на уреда.
- Не поставяйте уреда в близост до източници на топлина, пламък, електрически отоплителен елемент или върху гореща фурна; Не поставяйте върху никакъв друг уред.
- Този уред може да бъде използван от деца над 8-годишна възраст и от лица с намалени физически и умствени възможности и лица без опит и познания, ако те са наблюдавани или са инструктирани относно използването на уреда по безопасен начин, така че да разбират свързаните с това опасности. Децата не бива да си играят с уреда. Децата не могат да почистват или да извършват дейности по поддръжка на уреда без надзор на възрастен.
- Когато в близост до включения уред са намират деца или домашни животни, трябва да запазите особено внимание при работа с уреда. Децата не бива да си играят с уреда.
- Не използвайте уреда в близост до лесно запалими материали.

- Не излагайте уреда на въздействието на атмосферни фактори (дъжд, слънце и др.), нито не го използвайте в помещения с повишена влажност (баня, влажни бунгала).
- Използвайте само оригинални аксесоари или препоръчани от производителя. Използването на други аксесоари, различни от препоръчаните от производителя, може да доведе до повреда на уреда или да причини опасност за безопасната експлоатация.
- Захранващото устройство трябва да бъде включено само към захранващ контакт с характеристика, отговаряща на стойностите, посочени върху информационната таблица.
- Ако кабелът или щепселът на захранващото устройство са повредени или след включване в контакта щепселът е хлабав, не използвайте уреда и не го захранвайте от електрическата мрежа.
- Изключвайте захранващото устройство от електрическия контакт, когато не го използвате.
- Никога не потапяйте захранващото устройство във вода или други течности.
- Не включвайте и не изключвайте захранващото устройство от захранването с мокри ръце.
- Не бива да започвате почистване без да сте се уверили, че филтрите са правилно монтирани.
- Не може да почиствате дребни насипни продукти като брашно, цимент, гипс, прах на тонери за принтери, нито замърсявания, които могат да бъдат горещи като пепел, цигарени фасове и кибритени клечки.
- С прахосмукачката може да се почистват само сухи повърхности. Не бива да използвате прахосмукачката върху влажни и почиствани на мокро килими и мокети.
- Не поставяйте върху прахосмукачката никакви предмети

и не я натоварвайте. Наблюдавайте децата и домашните любимци по време на работа на прахосмукачката робот (тя не бива да бъде повдигана или удряна, не бива да се сяда върху прахосмукачката).

- Преди включване на прахосмукачката трябва да се уверите, че всички външни врати са затворени (прахосмукачката може да работи само в домашни условия).



Декларация

С настоящото Blaupunkt Competence Center 2N-Everpol Sp. z o.o. декларира, че това устройство отговаря на изискванията и други приложими разпоредби на Директива 2014/53/на ЕС. Пълната декларация за съответствие може да бъде намерена на www.blaupunkt.com в раздела за продукти. Отговорно лице: 2N-Everpol Sp. Z o.o. Puławska 403A, 02-801 Warszawa, Polska Телефон: +48 22 331 99 59, e-mail: info@everpol.pl



Ако продуктът е означен със символ на зачеркната кофа за боклук, това означава, че продуктът е в съответствие с Европейската директива 2012/19/EU. Трябва да се запознаете с изискванията относно местното разделно събиране на излязлото от употреба електронно и електрическо оборудване. Да се следват действащите местни разпоредби. Този продукт не бива да се изхвърля заедно с битовите отпадъци. Правилното утилизиране на излезлия от употреба продукт ще предотврати потенциалните негативни ефекти върху природната среда и човешкото здраве.



Уредът е оборудван с батерии съгласно европейската директива 2006/66/WE. Батериите не бива да се изхвърлят заедно с битовите отпадъци. Трябва да се запознаете с местните изисквания относно разделното събиране на батерии, тъй като правилното утилизиране ще предотврати потенциалните негативни ефекти върху природната среда и човешкото здраве. Информация за защита на околната среда.

Опаковката съдържа само необходимите елементи. Положени са всички усилия за лесното отделяне на трите съставни елемента на опаковката: картон (кутия), пенополистирол (вътрешна защита) и полиетилен (пликове, защитен слой). Уредът е произведен от материали, които подлежат на рециклиране и повторно използване след демонтаж от специализирана фирма. Трябва да спазвате местните разпоредби за рециклиране на опаковъчните материали, изтощените батерии и излезлите от употреба устройства.



Уредът е произведен от висококачествени материали и подвъзли, които подлежат на рециклиране и повторно използване.

ТЕХНИЧЕСКИ ДАННИ НА УСТРОЙСТВОТО

Напрежение: 24V

Ток: 600mA

Комплект четки и филтри: Blaupunkt ACC045

Акумулатор: NiMH, 2150mAh

ТЕХНИЧЕСКИ ДАННИ НА ЗАХРАНВАЩОТО УСТРОЙСТВО

Входно напрежение: 100-240V ~ 50/60Hz,

Входен ток: max 400mA

Изходно напрежение: 24V

Изходен ток: 600mA

1. Панел за управление
- 1a. Бутон за включване
- 1b. Бутон HOME
- 1c. Бутон PLAN
- 1d. Дисплей
2. Изваждаем голям контейнер за прах
- 2a. Капак на контейнера
- 2b. Блокировка на отварянето на контейнера
- 2c. Филтър HEPA
- 2d. Първичен филтър
3. Изваждаем контейнер за прах с вграден резервоар за вода
- 3a. Отвор за наливане на вода
- 3b. Помпа за вода
- 3c. Ръкохватка на контейнера за прах
- 3d. Закопчалка на контейнера за прах
- 3e. Филтър HEPA
4. Буфер
5. Предно колело
6. Задвижващи колела
7. Почистващи четки
8. Засмукващ отвор
9. Главна събираща четка
10. Капак на главната събираща четка
11. Сензори за ръбове на пода (Anti-fall)
12. Главен бутон за включване
13. Гнездо за зареждане
14. Конектори за зареждане на прахосмукачката-робот
15. Зарядна станция
16. Дистанционно управление
- 16a. Дисплей
- 16b. Бутон HOME
- 16c. Бутони за посоки (позволяват движение на робота в дадена посока, действат само в режим готовност „standby“)
- 16d. Бутон MAX
- 16e. Бутон CLK – настройка на таймера на робота
- 16f. Бутон PLAN – позволява планиране на работата на робота във времето
- 16g. Бутон ON/OFF – бутон за начало на почистването или за преминаване в режим готовност (standby)
- 16h. Бутон MODE – избор на режима на работа

ПРЕДИ ПЪРВОТО ИЗПОЛЗВАНЕ

1. Отстранете всички хартии, картони и фолио, с които е опакована прахосмукачката и нейните елементи.
2. Монтирайте почистващите четки. Пъхнете четката, означена с буква L или R в съответното място, означено с буква L или R.
3. Уверете се, че главната събираща четка е монтирана правилно.
4. Поставете контейнера за прах в прахосмукачката-робот.
5. Поставете зарядната станция на удобно място и я включете към захранването. Препоръчва се да се остави около станцията разстояние от 1 метър отстрани и 2 метра отпред.

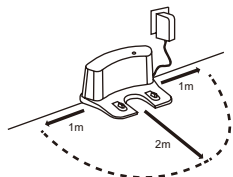

6. Заредете акумулатора на уреда съгласно указанията.

ЗАРЕЖДАНЕ НА УСТРОЙСТВОТО

1. Свържете конектора на захранващото устройство в зарядната станция, след което включете захранващото устройство към електрически контакт. Синият диод ще сигнализира, че станцията е свързана правилно.
2. Включете прахосмукачката с главния бутон
3. Поставете прахосмукачката-робот върху зарядната станция така, че контактите за зареждане да допират съответните пластини на зарядната станция.
4. Върху дисплея ще започне да се появява поредица от знаци „1111“ сигнализиращи процес на зареждане.
5. След завършване на зареждането върху дисплея ще се появи съобщение „FULL“.

Указания:

Първото зареждане трябва да бъде с продължителност 12 часа.

След изтощаване на батерията трябва възможно най-бързо да заредите прахосмукачката-робот. Ако прахосмукачката няма да бъде използвана през по-дълъг период от време, трябва да се уверите, че батерията не е изтощена.

РЕЖМИ (СЪСТОЯНИЯ) НА АКТИВНОСТ НА РОБОТА

- изключен: роботът е изключен с главния бутон и не изразходва електроенергия. Няма да се зарежда в зарядната станция.

- състояние на готовност: състоянието се постига след спиране на работа с помощта на бутон on/off или събуждане на работа от спящ режим с помощта на бутона on/off

- спящо състояние: роботът автоматично ще премине в спящо състояние след две минути бездействие или след 10 минути, ако е свързан с WiFi и се използва приложение.

Изразходването на енергията от акумулаторите в спящ режим е намалено. За да включите спящ режим, трябва да натиснете и задържите бутон on/off през 6 секунди.

ВКЛЮЧВАНЕ НА УРЕДА

Трябва да подготвите повърхността в помещението за почистване. Отстранете чувствителните предмети, кабели, листове хартия. Трябва да повдигнете висящите завеси и пердата.

Обезопасете чувствителните мебели.

За да включите прахосмукачката робот, трябва да натиснете бутона за включване.

Прахосмукачката ще започне да се движи и да почиства в автоматичен режим. Режимите за почистване могат да бъдат сменявани с дистанционното управление, когато прахосмукачката е в режим готовност или когато работи. С натискане на бутон Mode можете да смените режима на почистване.

1111 – Почистване по дължината на помещението до стените

2222 – Локално почистване

3333 – Режим зиг-заг

4444 – Автоматично почистване

Мощността на почистването може да бъде сменявана с дистанционното управление с помощта на бутон MAX.

УПРАВЛЕНИЕ НА РОБОТА

1. Дистанционно придвижване на робота

Когато роботът се намира в режим готовност, можете да го придвижите с натискане на бутоните със стрелки върху дистанционното управление, съответстващи на посоките на движение.

2. Програмиране на графика на работа с помощта на панела за управление на робота

A. Настройка на системния часовник на робота

A1. Натиснете бутон „PLAN“, роботът ще покаже върху дисплея актуално настроеното време.

A2. Двете цифри отляво ще започнат за мигат (часа). Можете да увеличите тяхната стойност с натискане на бутон „HOME“. За да преминете към настройка на минутите, натиснете бутона за включване ⊕.

A3. Двете цифри отдясно ще започнат за мигат (минутите). Можете да увеличите тяхната стойност с натискане на бутон „HOME“.

A4. За да запишете промените, трябва да натиснете бутона за включване ⊕. За да излезете от режим настройка на времето, натиснете бутон „PLAN“.

B. Настройка на времето на планираното почистване

B1. Задръжте бутон „PLAN“ за 5 секунди. Последните две цифри ще мигат.

B2. Изберете номер на графика с натискане на бутон „HOME“. Всяко натискане на бутона „HOME“ ще увеличава стойността с едно. Потвърдете с бутона за включване ⊕.

B3. След това настройте очаквания час и минути.

B4. За да запишете промените, трябва да натиснете бутона за включване ⊕. За да излезете от режим настройка на графика, натиснете бутон „PLAN“.

ЗАБЕЛЕЖКИ:

1. За да може графикът за почистване да действа правилно, е необходимо програмиране на вътрешното време на робота.

2. Роботът ежедневно ще започне почистването в зададеното време.

3. След изключване на робота с главния бутон настройките на времето и графика ще се ресетнат.

4. За да изтриете графика, трябва да настроите времето на 00:00.

3. Програмиране на графика с помощта на дистанционното управление

3a. Натиснете бутон „PLAN“ на дистанционното управление за 5 секунди

3b. Задайте времето на графика с помощта на бутоните - стрелки

3c. За да потвърдите времето на графика, натиснете бутон „ON/OFF“. Дисплеят на робота ще покаже настроеното време.

Забележка: при настройка на времето в дистанционното управление се задава закъснял старт по отношение на системното време на уреда. Пример: времето, показано в дистанционното управление е 01:30, вътрешното време на робота: 8:00 AM, графикът ще бъде настроен за 9:30 AM всеки ден.

ИЗПОЛЗВАНЕ НА ВИРТУАЛНА СТЕНА (МАГНИТНА ЛЕНТА)

За да се ограничи зоната на работа на робота, можете да поставите магнитна лента, която ще създаде виртуална стена. Приближавайки се до нея роботът ще я разпознае - ще завие или ще се обърне назад. Лентата може да се постави в прехода между помещенията, да отдели кабели или хранилки за домашни любимци.

СВЪРЗВАНЕ НА УРЕДА С WI-FI МРЕЖА И С ПРИЛОЖЕНИЕ

Забележка: Роботът използва само мрежа 2.4 GHz. Уверете се, че рутерът предоставя такава връзка.

Трябва да инсталирате в телефона приложението BlueBot APP. Достъпно е в магазина Google Play или Apple store. Също така можете да сканирате кода по-долу, за да заредите съответния линк: QR



iOS: Apple App store



Android: Google play store

След това трябва да следвате инструкцията от приложението:

1. Регистрирайте акаунт на потребителя
2. Изберете съвместим модел
3. Ресетнете параметрите на връзката на прахосмукачката с натискане на бутона home в продължение на 3 секунди
4. Приложението ще поиска посочване на името на WiFi мрежата и паролата за достъп за тази мрежа
5. Свържете телефона директно с мрежата, генерирана от робота, наречена „RVC_xxxx“
6. Ако роботът установи връзка с мрежата, върху дисплея ще се появи съобщение „CONN“. В случай на съобщение за грешка трябва да повторите процедурата за свързване като въведете правилни параметри на мрежата.

Приложението позволява управление на основните функции за робота и мониториране на неговата работа. В приложението ще намерите подробна инструкция за обслужване.

ПОЧИСТВАНЕ И ПОДДРЪЖКА

1. Изпразване и почистване на контейнера за прах:

Извадете контейнера. Снемете капака и извадете вътрешния филтър. Изсипете съдържанието на контейнера.

Можете да миете контейнера под течаща вода (не бива да го миете в съдомиялна машина или пералня). Филтърът да се почиства с мека четка.

2. Почистване на корпуса на уреда

Уредът трябва да се почиства с влажна кърпа, след което да се избърше до сухо. Не потапяйте уреда във вода.

Редовно отстранявайте замърсяванията, които биха могли да блокират входния отвор на въздуха и почистващите четки.

СПИСЪК НА СЪОБЩЕНИЯТА:

1	E2	Главният бутон е изключен, батерията не може да се зареди
2	E3	Захранващото напрежение е твърде ниско или автоматично зареждане на батерията е невъзможно

3	E11	Грешка на левия датчик за пода
4	E12	Грешка на десния датчик за пода
5	E13	Грешка на централния датчик за пода
6	E21	Грешка на окачването на лявото колело
7	E22	Грешка на окачването на дясното колело
8	E23	Грешка на окачването на централното колело
9	E31	Грешка на левия датчик за буфера
10	E32	Грешка на десния датчик за буфера
11	E33	Грешка на централния датчик за буфера
12	E41	Грешка на претоварване на лявото колело
13	E42	Грешка на претоварване на дясното колело
14	E43	Грешка на претоварване на лявата четка
15	E44	Грешка на претоварване на дясната четка
16	E45	Претоварване на вентилатора на двигателя
17	E46	Грешка на претоварване на главната четка
18	L0	Ниско ниво на зареждане на акумулатора
19	11:11	Активен процес на зареждане
20	FULL	Акумулаторът е зареден
21	CONN	Установяване на връзка с WiFi мрежата
22	FAIL	Грешка при установяване на връзка с WiFi мрежата
23	SUCC	Успешно установяване на връзка с WiFi мрежата

Informatii importante

- Înainte de a utiliza aparatul citiți manualul de utilizare și urmați instrucțiunile cuprinse în acesta. Producătorul nu este răspunzător pentru daunele cauzate de utilizarea aparatului contrar destinației sau utilizării incorecte a acestuia. Vă rugăm să păstrați acest manual, pentru al putea folosi, de asemenea, în timpul utilizării ulterioare a produsului.
- Aparatul este utilizat numai pentru uz casnic. Nu utilizați în alte scopuri decât cele prevăzute.
- Dispozitivul ar trebui să fie curățat în mod regulat în conformitate cu recomandările descrise în secțiunea privind curățarea și întreținerea.
- Nu așezați aparatul în apropierea surselor de căldură, de flăcări, sau lângă un element de încălzire electric sau un cuptor fierbinte. Nu-l plasați pe nici un alt dispozitiv.
- Acest aparat poate fi folosit de copii cu vârsta de cel puțin 8 ani și de persoane cu capacități fizice și mintale limitate, și de persoane cu lipsă de experiență și cunoștințe, în cazul în care va fi asigurată o supraveghere adecvată sau va fi efectuată o instruire privind utilizarea aparatului într-un mod sigur, astfel încât, pericolele asociate cu acesta să fie ușor de înțeles.
- Copiii nu ar trebui să se joace cu aparatul. Copiii fără supraveghere nu trebuie să efectueze curățarea și întreținerea aparatului.
- Este necesară o prudență maximă atunci când utilizați aparatul în apropierea copiilor sau animalelor de companie.
- Nu permiteți copiilor să se joace cu aparatul.
- Nu folosiți aparatul în apropierea materialelor inflamabile.
- Nu expuneți aparatul la acțiunea condițiilor meteorologice (ploaie, soare, etc.) și nu-l utilizați în condiții de umiditate ridicată (băi, case de camping umede).

- Utilizați numai accesorii originale la aparat sau recomandate de către producător. Utilizarea accesoriilor nerecomandate de producător poate duce la deteriorarea aparatului și punerea în pericol a siguranței de utilizare.
- Alimentatorul trebuie conectat exclusiv la o priză cu caracteristici compatibile cu valorile înscrise pe plăcuța de identificare.
- În cazul în care cablul sau ștecherul alimentatorului sunt deteriorate, sau ștecherul nu este bine fixat în priza electrică, nu încărcați aparatul și nu-l alimentați de la rețea.
- Deconectați alimentatorul de la priza electrică atunci când nu este utilizat.
- Nu introduceți niciodată sursa de alimentare în apă sau în alte lichide.
- Nu conectați sau deconectați alimentatorul de la sursa de alimentare cu mâinile ude.
- Nu aspirați fără asigurarea anterioară, că filtrele au fost corect instalate.
- Nu puteți aspira praful foarte fin, cum ar fi făina, cimentul, ipsosul, tonerul pentru imprimante, și nici murdăria care pot fi fierbinți, cum ar fi cenușa, mucerile de țigări și chibriturile.
- Cu aspiratorul trebuie să fie curățate doar suprafețele uscate.
- Nu utilizați aspiratorul pe covoarele și acoperirile de covoare mede și curățate pe mede.
- Nu plasați nici un fel de obiecte sau sarcini pe aspirator. Fiți atenți la copii și animale, atunci când aspiratorul funcționează (astfel încât să nu fie ridicat sau lovit, nu vă așezați pe aspirator).
- Înainte de a porni aspiratorul, asigurați-vă că toate ușile spre exterior interior au fost închise (aspiratorul poate funcționa

numai în casă).



Declarație

Prin prezenta Blaupunkt Competence Center 2N-Everpol Sp. z o.o. [SRL] declara că acest dispozitiv este în conformitate cu cerințele și alte dispoziții corespunzătoare ale directivei 2014/53/UE. Declarația completă de conformitate poate fi obținută pe pagina www.blaupunkt.com în secția produsului.

Entitate responsabilă: 2N-Everpol Sp. Z o.o.

Puławska 403A, 02-801 Varșovia, Polonia Telefon: +48 22 331 99 59, e-mail: info@everpol.pl



Dacă pe aparat se află simbolul coș de gunoi barbat, aceasta înseamnă că produsul care intră sub incidența Directivei Europene 2012/19/EU. Vă rugăm să consultați cerințele sistemului local de colectare a echipamentelor electrice și electronice uzate. Trebuie să procedați în conformitate cu reglementările locale. Se interzice aruncarea acestui produs împreună cu gunoiul menajer. Eliminarea corectă a produsului dumneavoastră vechi va preveni consecințe negative asupra mediului înconjurător și asupra sănătății umane.



Aparatul este dotat cu baterii care intră sub incidența Directivei Europene 2006/66/CE. Bateriile nu trebuie aruncate împreună cu deșeurile menajere. Vă rugăm să consultați reglementările locale pentru colectarea separată a bateriilor, deoarece eliminarea corectă va ajuta la prevenirea posibilelor consecințe negative asupra mediului înconjurător și asupra sănătății umane.

Informații privind protecția mediului

Ambalajul include numai elementele necesare. Au fost depuse toate eforturile, pentru ca cele trei materiale care intră în componența ambalajului să fie ușor de separat: carton (cutie), spumă de polistiren (securitate interior) și polietilenă (pungi, folii de protecție). Aparatul este fabricat din materiale care pot fi supuse reciclării și reutilizării din nou după dezasamblarea acestora de către o companie specializată. Respectați reglementările locale cu privire la depozitarea materialelor de ambalare, a bateriilor uzate și a echipamentelor inutile.



Produsul a fost fabricat din materiale și componente de înaltă calitate care pot fi supuse reciclării și utilizate din nou.

DATELE TEHNICE ALE APARATULUI

Tensiunea: 24V

Intensitate: 600mA

Set de perii și filtre: Blaupunkt ACC045

Acumulator: NiMH, 2150mAh

DATELE TEHNICE ALE DISPOZITIVULUI DE ALIMENTARE

Tensiune de intrare: 100-240V~50/60Hz

Intensitatea de intrare: max. 400mA

Tensiune de ieșire: 24V

Intensitatea de ieșire: 600mA

1. Panou de control
- 1a. Buton pornire
- 1b. Tasta HOME
- 1c. Tasta PLAN
- 1d. Ecran
2. Recipient mare de praf detașabil
- 2a. Capac recipient
- 2b. Blocare deschidere recipient
- 2c. Filtru HEPA
- 2d. Pre-filtru
3. Recipient de praf detașabil, cu rezervorul de apă integrat
- 3a. Gura de umplere apă
- 3b. Pompa de apă
- 3c. Mâner rezervor de praf
- 3d. Închidere click-lock recipient de praf
- 3e. Filtru HEPA
4. Tampon
5. Roata față
6. Roți de antrenare
7. Perii colectoare
8. Orificiu de aspirare
9. Perie colectoare principală
10. Capac perie colectoare principală
11. Senzori margine de sol (anti-cădere)
12. Comutator principal
13. Priză de alimentare
14. Conectori de încărcare robot
15. Stație de încărcare
16. Telecomandă
- 16a. Ecran
- 16b. Tasta HOME
- 16c. Taste direcție (permit deplasarea robotului în direcțiile indicate, funcționează numai în modul de așteptare "standby")
- 16d. Tasta MAX
- 16e. Tasta CLK – setare timer-ul robotului
- 16f. Taste PLAN – permite programarea funcționării robotului în timp
- 16g. Tasta ON/OFF – tasta de începere a curățării sau trecerea la modul de așteptare (standby)
- 16h. Tasta MODE – selectare mod de lucru

ÎNAINTE DE PRIMA UTILIZARE

1. Îndepărtați toate hârtiile, cartoanele, foliile care protejează aspiratorul și componentele sale.
2. Montați periile colectoare. Apăsăți peria marcată cu litera L sau R în locul corespunzător marcat cu litera L sau R.
3. Asigurați-vă că peria colectoare principală este corect montată.
4. Introduceți în robot recipientul de praf.
5. Așezați stația de încărcare într-un loc convenabil și conectați-o la sursa de alimentare. Se recomandă păstrarea spațiului liber în jurul stației, 1 metru pe laterale și 2 metri în față.

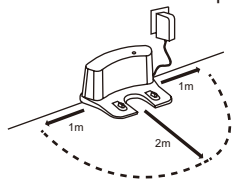

6. Încărcați bateria dispozitivului în conformitate cu indicații.

ÎNCĂRCAREA DISPOZITIVULUI

1. Conectați fișa alimentatorului la stația de încărcare, apoi conectați alimentatorul la o priză electrică. LED-ul albastru va semnaliza conectarea corectă a stației.
2. Porniți aspiratorul cu comutatorul principal
3. Așezați aspiratorul robot pe stația de încărcare, astfel încât conectorii de încărcare să contacteze plăcile corespunzătoare de pe stația de încărcare.
4. Secvența de caractere „1111” care va apărea pe ecran, va semnaliza procesul de încărcare.
5. După finalizarea încărcării, ecranul va afișa mesajul „FULL”.

Indicații:

Prima încărcare trebuie să dureze 12 ore.

Robotul trebuie încărcat cât mai curând posibil după ce bateria a fost descărcată.

În cazul în care robotul nu va fi folosit pentru mai mult timp, asigurați-vă că bateria nu este descărcată.

MODURI (STĂRI) DE ACTIVITATE A ROBOTULUI

-oprit: robotul este oprit cu comutatorul principal și nu consumă energie. Nu se va încărca în stația de încărcare.

-modul de așteptare: starea va fi atinsă după oprirea robotului cu butonul on/off sau după trezirea robotului din starea de repaus cu butonul on/off

-modul de repaus: robotul va intra în modul de repaus automat după două minute de inactivitate sau după 10 minute dacă este conectat la WiFi și aplicația este folosită.

Consumul de energie de la bateriile în modul de repaus este redus. Pentru a trece în modul de repaus, mențineți apăsat butonul on/off timp de 6 secunde.

PORNIREA DISPOZITIVULUI

Pregătiți suprafața camerei pentru a fi aspirată. Îndepărtați de pe ea obiecte sensibile, cabluri, foi de hârtie. Draperiile și perdelele atârnat pe parchet trebuie ridicate. Protejați mobilierul sensibil.

Pentru a porni aspiratorul robot, apăsați butonul de pornire. Robotul va începe să se deplaseze și să aspire în modul automat.

Modurile de aspirare pot fi schimbate cu telecomanda atunci când aspiratorul este în regim de așteptare sau în curs de aspirare. Apăsând butonul Mode puteți schimba modul de aspirare.

1111 – Curățare locală

2222 – Curățare automată

3333 – Curățarea de-a lungul marginii

4444 – Mod zigzag

Puterea de aspirare poate fi schimbată pe telecomandă cu tasta MAX.

CONTROLUL ROBOTULUI

1. Deplasarea robotului controlat de la distanță

Când robotul se află în regim de așteptare, poate fi deplasat apăsând tastele cu săgețile de pe telecomandă corespunzătoare direcțiilor de mișcare.

2. Programarea folosind panoul de control al robotului

A. Setarea ceasului de sistem intern al robotului

A1. Apăsați tasta „PLAN”, robotul va afișa pe ecran ora actuală.

A2. Două cifre din stânga vor începe să clipească (ore). Puteți crește valoarea acestora apăsând tasta "HOME". Pentru a trece la setarea de minute, apăsați butonul întrerupătorului Ⓞ.

A3. Două cifre din dreapta vor începe să clipească (minute). Puteți crește valoarea acestora apăsând tasta "HOME".

A4. Pentru a salva modificările, apăsați butonul întrerupătorului Ⓞ. Pentru a ieși din modul de setare a timpului, apăsați tasta "PLAN".

B. Programarea orei de curățare

B1. Mențineți apăsată tasta „PLAN” timp de 5 secunde. Ultimele două cifre vor clipi.

B2. Selectați numărul programului apăsând butonul "HOME". De fiecare dată când apăsați butonul „HOME”, acesta va crește valoarea cu unu. Confirmați cu butonul întrerupătorului Ⓞ.

B3. Apoi setați ora și minutele dorite.

B4. Pentru a salva modificările, apăsați butonul întrerupătorului Ⓞ. Pentru a ieși din modul de setare a programului, apăsați tasta "PLAN".

NOTE:

1. Pentru ca programul de curățare să funcționeze corect, este necesar să programați timpul intern al robotului.
2. Robotul va începe curățarea la ora programată în fiecare zi.
3. După oprirea robotului cu comutatorul principal, setările de timp și program vor fi resetate.
4. Pentru a șterge programul, setați ora pentru 00:00.

3. Programarea cu telecomandă

3a. Apăsăți tasta „PLAN” pe telecomandă și țineți-o apăsată timp de 5 secunde

3b. Setăți ora programului cu tastele ”săgeți”

3c. Pentru a salva ora programului apăsați tasta „ON/OFF”. Ecranul robotului va afișa ora setată.

Notă: atunci când setați ora pe telecomandă, întârzierea de pornire este setată în funcție de timpul său de sistem. Exemplu: ora indicată pe telecomandă este 01:30, ora internă a robotului: 8:00 AM, programul va fi stabilit pentru ora 9:30 AM în fiecare zi.

UTILIZAREA PERETELUI VIRTUAL (BANDA MAGNETICĂ)

Pentru a limita aria de activitate a robotului, puteți amplasa o bandă magnetică care va crea un perete virtual. Robotul care se apropie de bandă, o va recunoaște, va coti sau se va întoarce. Banda poate fi amplasată în spațiul de trecere între camere, separând-o de cabluri sau castroane pentru animale.

CONECTAREA DISPOZITIVULUI LA REȚEAUA WIFI ȘI APLICAȚIE

Notă: Robotul folosește numai rețeaua de 2,4 GHz. Asigurați-vă că router-ul oferă asemenea conexiune.

Instalați pe telefon aplicația BlueBot APP. Este disponibilă în magazinul Google Play sau în magazinul Apple. De asemenea, puteți scana următorul cod pentru a încărca link-ul corespunzător:

QR



iOS: Apple App store



Android: Google play store

Apoi urmați instrucțiunile din aplicație:

1. Înregistrați un cont de utilizator
 2. Selectați un model compatibil
 3. Resetați parametrii de conectare a aspiratorului apăsând Tasta home timp de 3 secunde
 4. Aplicația vă va solicita numele rețelei WiFi și parola de acces la această rețea
 5. Conectați telefonul direct la rețeaua generată de robot numită „RVC_xxxx”
 6. Dacă robotul se conectează la rețea, pe ecran va apărea mesajul „CONN”. În cazul mesajului eroare, repetați procedura de conectare introducând parametrii corecți ai rețelei.
- Aplicația vă permite să controlați funcțiile de bază ale robotului și să monitorizați funcționarea acestuia. Aplicația conține instrucțiunile detaliate privind aplicația.

CURĂȚARE ȘI ÎNTREȚINERE

1. Golirea și curățarea recipientului de praf:

Scoateți recipientul. Îndepărtați capacul și scoateți filtrul intern. Goliți conținutul recipientului. Recipientul poate fi spălat cu apă curentă (nu se spală într-o mașină de spălat vase sau o mașină de spălat rufe). Filtrul trebuie curățat cu o perie moale.

2. Curățarea corpului dispozitivului

Ștergeți dispozitivul cu o cârpă umedă, apoi ștergeți –l până la uscare. Nu scufundați dispozitivul în apă. Îndepărtați sistematic impuritățile care pot bloca admisia aerului și periile măturătoare.

LISTA DE MESAJE:

1	E2	Comutatorul principal este oprit, bateria nu poate fi încărcată
2	E3	Tensiunea de alimentare este prea joasă sau bateria nu poate fi încărcată automat
3	E11	Eroare senzor de sol stânga
4	E12	Eroare senzor de sol dreapta
5	E13	Eroare senzor de sol central
6	E21	Eroare suspensie roata stângă
7	E22	Eroare suspensie roata dreaptă
8	E23	Eroare suspensie roata centrală
9	E31	Eroare senzor de tampon stânga
10	E32	Eroare senzor de tampon dreapta
11	E33	Eroare senzor de tampon central
12	E41	Eroare supraîncărcare roata stângă
13	E42	Eroare supraîncărcare roata dreaptă
14	E43	Eroare supraîncărcare perie măturătoare stânga
15	E44	Eroare supraîncărcare perie măturătoare dreapta
16	E45	Supraîncărcare ventilator motor
17	E46	Eroare supraîncărcare perie colectoare principală
18	L0	Nivel scăzut de încărcare a bateriei
19	11:11	Încărcare în curs
20	FULL	Bateria încărcată
21	CONN	Conectarea la WiFi
22	FAIL	Eroare de conectare la WiFi
23	SUCC	Conectarea la WiFi a fost stabilită cu succes

Svarbi informacija

- Prieš pradėdant vartoti prietaisą perskaitykite vartojimo instrukciją ir veikti pagal joje esančias nuorodas. Gamintojas neatsako už žalas kilusias dėl neteisingo prietaiso vartojimo.
- Vartojimo instrukcija reikia pasilikti, kad galima būtų ją naudotis pagal poreiki ir vėliau.
- Prietaisas namų vartojimui. Nenaudoti ne pagal paskirtį.
- Prietaisas turi būti reguliariai valomas pagal rekomendacijas aprašytas dalyje: Prietaiso valymas ir priežiūra.
- Nedėkite prietaiso arti šilumos šaltinių, liepsnos, elektrinio šildomojo elemento ar ant karštos orkaitės. Nedėkite ant jokio kito prietaiso.
- Šį prietaisą gali naudoti vaikai ne mažiau kaip 8 metų ir fiziškai ir protiška riboti asmenys bei asmenys neturintys patirties ir nežinantys prietaiso, jei bus užtikrinta priežiūra ir mokymai apie saugų prietaiso naudojimą, taip kad susijusi su prekės naudojimu rizika būtų suprantama. Vaikai negali žaisti su prietaisu. Vaikai be priežiūros negali atlikti prietaiso valymo ar priežiūros.
- Būkite itin atsargūs naudojant prietaisą, kai netoliese yra vaikai ar namų gyvūnai. Neleiskite vaikams žaisti su prietaisu.
- Nenaudoti prietaiso netoli degių medžiagų.
- Naudokite originalius arba gamintojo rekomenduojamus prietaiso priedus. Gamintojo nerekomenduojamų priedų naudojimas gali sukelti žalas bei pavojų.
- Maitinimo šaltinį reikia prijungti tik į lizdą atitinkantį vertėms esančiomis specifikacijos lentelėje.
- Jei maitinimo šaltinio kabelis ar kištukas pažeisti, arba jei kištukas yra atsilaisvinęs elektros lizde, nekraukite prietaiso bei nekraukite jo iš tinklo.

- Atjunkite maitinimo šaltinį iš lizdo kai jis nenaudojamas.
- Nemerkite maitinimo šaltinio vandenyje ar kitame skystyje.
- Nejunkite ir neišjunkite maitinimo šaltinio iš elektros lizdo šlapiomis rankomis.
- Negalima siurbliuoti pradžioje nepatikrinus ar filtrai yra teisingai sumontuoti.
- Negalima įsiurbti smulkių dulkių tokių kaip miltai, cementas, gipsas, spausdintuvų tonerių milteliai, bei nešvarumų, kurie gali būti karšti, tokių kaip pelenai, cigaretės ir degtukai.
- Dulkių siurbliu reikia valyti tik sausus paviršius. Negalima naudoti dulkių siurblio ant drėgnų ir šlapiai valomų kilimų.
- Ant dulkių siurblio nedėkite jokių daiktų ir jo neapkraukite.
- Veikiant grindų siurbimo robotui atkreipkite dėmesį į vaikus ir gyvūnus (kad jis nebūtų pakeliamas arba daužomas, negalima ant dulkių siurblio sėsti).
- Prieš įjungdami dulkių siurbį įsitikinkite, kad visos išorinės durys uždarytos (dulkių siurblys gali veikti tik namuose).



Deklaracija

Šiuo Blaupunkt Competence Center 2N-Everpol Sp. z o.o. deklaruoja, kad šis įrenginys atitinka Direktyvos 2014/53/ES reikalavimus ir kitas atitinkamas nuostatas. Visą atitiktą deklaraciją galite rasti interneto svetainėje www.blaupunkt.com gaminio skyriuje.

Atsakingas subjektas 2N-Everpol Sp. Z o.o.

Puławska 403A, 02-801 Warszawa, Polska Telefonas: +48 22 331 99 59, e. paštas: info@everpol.pl



Jeį prietaise yra perbrauktos šiukšliadėžės ženklas, reiškia tai, kad produktas apimtas 2012/19/EU direktyva. Reikia susipažinti su vietiniais reikalavimais dėl elektros ir elektronikos atliekų surinkimo. Reikia veikti pagal vietines taisykles. Nemeskite šio produkto kartu su kitomis namų apyvokos šiukšlėmis. Teisingas senų produktų šalinimas leidžia išvengti galimų neigiamų pasekmių aplinkai ir žmonių sveikatai.



Produktas turi bateriją apimtą 2006/66/WE direktyva. Negalima išmesti baterijos kartu su kitomis namų apyvokos šiukšlėmis. Reikia susipažinti su vietiniais reikalavimais dėl baterijų šalinimo, nes teisingas šalinimas leidžia išvengti galimų neigiamų pasekmių aplinkai ir žmonių sveikatai.

Informacija dėl aplinkos apsaugos

Pakuotėje yra tik reikalingiausi elementai. Stengiamasi, kad trys sudėtinės pakuotės medžiagos būtų lengvai išskiriamos: kartonas (dėžutė), polistirolo putos (apsaugos viduje) ir polietilenas (krepšeliai, apsauginis lakštas). Prietaisas pagamintas iš medžiagų, kurias galima perdirbti ir vėl panaudoti po jų demontavimo specializuotose įmonėse. Laikykitės vietinių taisyklių dėl pakavimo medžiagų, panaudotų baterijų ir nereikalingų įrenginių šalinimo.



Produktas pagamintas iš aukštos kokybės medžiagų ir komponentų, kuriuos galima perdirbti ir vėl panaudoti.

PRIETAISO TECHNINIAI DUOMENYS

Įtampa: 24V

Srovė: 600mA

Šepečių ir filtrų rinkinys: Blaupunkt ACC045

Akumulatorius: NiMH, 2150mAh

MAITINIMO BLOKO TECHNINIAI DUOMENYS

Įėjimo įtampa: 100-240V~50/60Hz

Įvesties srovė: maks. 400mA

Išėjimo įtampa: 24V

Išvesties srovė: 600mA

1. Valdymo skydas
 - 1a. Įjungimo mygtukas
 - 1b. HOME mygtukas
 - 1c. PLAN mygtukas
 - 1d. Ekranas
2. Ištraukiama didelė dulkių talpykla
 - 2a. Talpyklos dangtis
 - 2b. Talpyklos atidarymo blokada
 - 2c. HEPA filtras
 - 2d. Pradinis filtra
3. Ištraukiama dulkių talpykla su integruota vandens talpykla
 - 3a. Vandens įpylimo anga
 - 3b. Vandens pompa
 - 3c. Dulkių talpyklos laikiklis
 - 3d. Dulkių talpyklos skląstis
 - 3e. HEPA filtras
4. Buferis
5. Priekinis ratas
6. Varomieji ratai
7. Surenkantys šepetėliai
8. Siurbianti anga
9. Pagrindinis surenkantis šepetys
10. Pagrindinio surenkančio šepetio dangtis
11. Pagrindinio briaunos jutiklis (Anti-fall)
12. Pagrindinis jungiklis
13. Įkrovimo lizdas
14. Roboto įkrovimo jungtys
15. Įkrovimo stotelė
16. Nuotolinio valdymo pultelis
 - 16a. Ekranas
 - 16b. HOME mygtukas
 - 16c. Krypties mygtukai (leidžia judėti robotu nurodytomis kryptimis, veikia tik budėjimo režime „standby“)
 - 16d. MAX mygtukas
 - 16e. CLK mygtukas - roboto laikmačio nustatymas
 - 16f. PLAN mygtukas - leidžia planuoti roboto veikimą
 - 16g. ON/OFF mygtukas - mygtukas valymui pradėti arba perjungti į budėjimo režimą (standby)
 - 16h. MODE mygtukas - darbo režimo pasirinkimas

PRIEŠ PIRMĄ PANAUDOJIMĄ

1. Pašalinti visus popierius, kartonus, folijas, kurios saugo dulkių siurblių ir jo dalis.
2. Sumontuokite surenkančius šepetčius. Įspauskite šepetėlį, pažymėtą „L“ arba „R“ raidėmis, į atitinkamą „L“ arba „R“ raidėmis pažymėtą vietą.
3. Įsitikinkite, kad pagrindinis surenkantis šepetys yra gerai pritvirtintas.
4. Įdėkite dulkių talpyklą į robotą.
5. Pstatykite įkrovimo stotį patogioje vietoje ir prijunkite prie maitinimo šaltinio. Aplink stotį rekomenduojama palikti laisvos vietos, 1 metrą šonuose ir 2 metrus priešais.

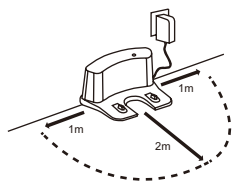

6. Įkraukite prietaiso akumuliatorių, kaip nurodyta.

PRIETAISO ĮKROVIMAS

1. Prijunkite maitinimo adapterio kištuką į įkrovimo stotį, tada prijunkite maitinimo šaltinį prie elektros lizdo. Mėlynas šviesos diodas parodys, kad stotis tinkamai prijungta.
 2. Įjunkite dulkių siurblių pagrindiniu jungikliu
 3. Padėkite dulkių siurbimo robotą ant įkrovimo stoties taip, kad jis susisiektų su įkrovimo jungtimis su atitinkamomis įkrovimo stoties plokštelėmis.
 4. Ekране pasirodys „1111“ simbolių seka, signalizuojanti įkrovimo procesą.
 5. Kai įkrovimas bus baigtas, ekrane pasirodys užrašas „FULL“.
- Patarimai:

Primas įkrovimas turėtų trukti 12 valandų.

Robotas turėtų būti įkrautas kuo greičiau po to kai išsikrauna akumulatorius.

Jei robotas ilgą laiką nebus naudojamas, įsitikinkite, kad akumulatorius nėra išsikrovęs.

ROBOTO AKTYVUMO REŽIMAI (BŪKLĖS)

- išjungtas: robotas yra išjungtas pagrindiniu jungikliu ir neieško energijos. Įkrovimo stotyje jis nebus įkraunamas.

- laukimo būseną: pasiekta sustabdžius robotą on/off mygtuku arba pažadinus robotą iš miego režimo paspaudus on/off mygtuką

- miego režimas: robotas automatiškai užmiega po dviejų minučių neveiklumo arba 10 minučių, jei jis prijungtas prie „WiFi“ ir jei naudojama taikomoji programa.

Miego režime mažėja akumuliatorių energijos sąnaudos. Norėdami įjungti miego režimą, palaikykite on/off mygtuką 6 sekundes.

ĮRENGINIO PALEIDIMAS

Paruoškite siurbiamos patalpos plotą. Pašalinkite jautrius elementus, kabelius, popierius lapus.

Grindis siekiančios užuolaidos turi būti pakeltos. Apsaugokite jautrius baldus.

Norėdami paleisti siurbimo robotą paspauskite jungiklį. Robotas pradės važiuoti ir valyti automatinio režimu.

Dulkių siurbimo režimus galima pakeisti nuotolinio valdymo pultu, kai dulkių siurblys veikia budėjimo režimu arba kai siurbia. Paspaudę Mode mygtuką, galite pakeisti siurbimo režimą.

1111 – Valymas išilgai krašto

2222 – Vietinis valymas

3333 – Zig-zag režimas

4444 – Automatinis valymas

Siurbimo galią galima pakeisti nuotolinio valdymo pulte naudojant mygtuką MAX.

ROBOTO VALDYMAS

1. Nuotolinis roboto vietos keitimas

Kai robotas yra budėjimo režime, galite pakeisti jo vietą paspausdami nuotolinio valdymo pulto rodyklių mygtukus, atitinkančius judėjimo kryptis.

2. Grafiko programavimas naudojant roboto valdymo pultą

A. Roboto sistemos laikrodžio nustatymas

A1. Paspauskite „PLAN“ mygtuką, robotas ekrane parodys aktualiai nustatytą laiką.

A2. Pradės mirksėti du kairieji skaitmenys (valanda). Galite padidinti jų vertę paspausdami mygtuką „HOME“. Norėdami pereiti prie minučių nustatymo, paspauskite jungiklio mygtuką Ⓞ.

A3. Pradės mirksėti du dešinieji skaitmenys (minutės). Galite padidinti jų vertę paspausdami mygtuką „HOME“.

A4. Norėdami išsaugoti pakeitimus, paspauskite jungiklio mygtuką Ⓞ. Norėdami išeiti iš laiko nustatymo režimo, paspauskite mygtuką „PLAN“.

B. Planuojamo valymo laiko nustatymas

B1. 5 sekundes prilaikykite mygtuką „PLAN“. Paskutiniai du skaitmenys mirksės.

B2. Pasirinkite grafiko numerį paspausdami mygtuką „HOME“. Kiekvieną kartą paspaudus mygtuką „HOME“, vertė padidės vienu. Patvirtinkite jungiklio mygtuku Ⓞ.

B3. Tada nustatykite norimą valandą ir minutes.

B4. Norėdami išsaugoti pakeitimus, paspauskite jungiklio mygtuką Ⓞ. Norėdami išeiti iš grafiko nustatymo režimo, paspauskite mygtuką „PLAN“.

PASTABOS:

1. Kad valymo grafikas tinkamai veiktų, būtina užprogramuoti vidinį roboto laiką.

2. Robotas pradės valymą numatytu laiku kiekvieną dieną.
3. Išjungus robotą pagrindiniu jungikliu, laiko ir grafiko nustatymai bus nustatyti iš naujo.
4. Norėdami ištrinti grafiką, nustatykite laiką 00:00.

3. Grafiko programavimas naudojant nuotolinio valdymo pultą

3a. 5 sekundes spauskite nuotolinio valdymo pulto mygtuką „PLAN“

3b. Rodyklių klavišais nustatykite grafiko laiką

3c. Norėdami patvirtinti grafiko laiką, paspauskite mygtuką „ON/OFF“. Roboto ekrane bus rodomas nustatytas laikas.

Dėmesio: nustatant laiką nuotolinio valdymo pulte, pradžios vėlavimas nustatomas atsižvelgiant į jo sistemos laiką. Pavyzdys: nuotolinio valdymo pulte nurodytas laikas yra 01:30, vidinis roboto laikas: 8:00 ryto, grafikas bus nustatytas 9:30 ryto kiekvienai dienai.

VIRTUALIOS SIENOS (MAGNETINĖS JUOSTOS) NAUDOJIMAS

Norėdami apriboti roboto veikimo plotą, galima ištiesti magnetinę juostelę, kuri sukurs virtualią sieną. Robotas, artėjant prie juostos, atpažins ją, pasuks ar apsisuks. Juostą galima išdėstyti perėjoje tarp kambarių, atskirti nuo kabelių ar gyvūnų dubenėlių.

ĮRENGINIO SUJUNGIMAS SU „WIFI“ IR TAIKOMĄJA PROGRAMA

Dėmesio: Robotas naudoja tik 2,4 GHz tinklą. Įsitikinkite, ar maršrutizatorius teikia tokį ryšį.

Įdiekite į savo telefoną „BlueBot APP“ taikomąją programą. Ją galima rasti „Google Play“ arba „Apple“ parduotuvėje. Taip pat galite nuskaityti šį kodą, kad įkeltumėte atitinkamą nuorodą:

QR



iOS: Apple App store



Android: Google play store

Tada vykdykite taikomosios programos instrukcijas:

1. Priregistruokite vartotojo paskyrą
 2. Pasirinkite suderinamą modelį
 3. Spauskite home mygtuką 3 sekundes, taip iš naujo nustatydami dulkių siurblio parametrus
 4. Programa paprašys jūsų „WiFi“ tinklo pavadinimo ir šio tinklo prieigos slaptažodžio
 5. Prijunkite telefoną tiesiai prie „RVC_xxxx“ pavadinto roboto tiekiamo tinklo
 6. Jei robotas prisijungs prie tinklo, ekrane pasirodys pranešimas „CONN“. Klaidos pranešimo atveju pakartokite prisijungimo procedūrą įvesdami teisingus tinklo parametrus.
- Taikomoji programa leidžia valdyti pagrindines roboto funkcijas ir stebėti jo veikimą. Taikomojoje programoje yra išsami programos naudojimo instrukcija.

VALYMAS IR PRIEŽIŪRA

1. Dulkių talpyklos ištuštinimas ir valymas:

Ištraukite talpyklą. Nuimkite dangtelį ir išimkite vidinį filtrą. Išpilkite talpyklos turinį.

Talpykla gali būti plaunama tekančiu vandeniu (neplauti indaplovėje ar skalbimo mašinoje). Filtras turi būti valomas minkštu šepetėliu.

2. Prietaiso korpuso valymas

Prietaisą valykite sudrėkintu skudurėliu, po to nušluostykite sausai. Nemerkti prietaiso į vandenį.

Reguliariai šalinkite nešvarumus, kurie gali užblokuoti oro įleidimo angą ir šlavimo šepetčius.

PRANEŠIMŲ SĄRAŠAS:

1	E2	Pagrindinis jungiklis yra išjungtas, akumulatoriaus negalima įkrauti
2	E3	Maitinimo įtampa per maža arba akumulatoriaus negalima įkrauti automatiškai
3	E11	Kairiojo pagrindo jutiklio klaida
4	E12	Dešiniojo pagrindo jutiklio klaida
5	E13	Centrinio pagrindo jutiklio klaida
6	E21	Kairiojo rato pakabos klaida
7	E22	Dešiniojo rato pakabos klaida
8	E23	Centrinio rato pakabos klaida
9	E31	Kairiojo bamperio jutiklio klaida
10	E32	Dešiniojo bamperio jutiklio klaida
11	E33	Centrinio bamperio jutiklio klaida
12	E41	Kairiojo rato perkrovos klaida
13	E42	Dešiniojo rato perkrovos klaida
14	E43	Kairiojo šlavimo šepetio perkrovos klaida
15	E44	Dešiniojo šlavimo šepetio perkrovos klaida
16	E45	Variklio ventiliatoriaus perkrova
17	E46	Pagrindinio surenkančio šepetio perkrovos klaida
18	L0	Žemas akumulatoriaus įkrovimo lygis
19	11:11	Įkraunama
20	FULL	Akumulatorius įkrautas
21	CONN	Prisijungimas prie „WiFi“
22	FAIL	Klaida jungiantis prie „WiFi“
23	SUCC	„WiFi“ ryšys sėkmingai užmegztas

Oluline info

- Enne seadme kasutamist lugege läbi kasutusjuhend ja järgige selles sisalduvaid juhiseid. Tootja ei vastuta seadme mitteotstarbekohase või ebaõige kasutamise tõttu tekkinud kahjude eest. Hoidke kasutusjuhend alles, et seda oleks võimalik kasutada ka toote hilisema kasutamise käigus.
- Seade on ette nähtud üksnes kodumajapidamises kasutamiseks. Mitte kasutada muul eesmärgil, mis ei vasta seadme otstarbele.
- Seadet tuleb regulaarselt puhastada vastavalt punktis „Seadme puhastamine ja hooldus“ kirjeldatud juhistele.
- Ärge pange seadet soojusallikate, leekide, elektriliste kütteelementide või kuumade esemete lähedale. Ärge pange seda mistahes muu seadme peale.
- Seda seadet tohivad kasutada lapsed alates 8. eluaastast ning piiratud füüsiliste ning vaimsete võimetega või vastavate kogemuste ja teadmisteta isikud juhul, kui nad tegutsevad järelevalve all või neid on juhendatud seadme ohutu kasutamise osas ja nad mõistavad sellega seotud ohtusid.
- Lapsed ei tohi seadmega mängida. Lapsed ei tohi seadet järelevalveta puhastada ega hooldada.
- Olge eriti ettevaatlikud seadme kasutamisel, kui selle läheduses viibivad lapsed või koduloomad. Ärge laske lapsi seadmega mängida.
- Ärge kasutage seadet kergestiüttivate materjalide läheduses.
- Ärge jätke seadet ilmastikutingimuste mõju kätte (vihm, päike, etc.) ning ärge kasutage seda kõrgema niiskustasemega tingimustes (vannitoad, niisked suveelamud).
- Kasutage ainult seadme originaal tarvikuid või tootja poolt soovitatud tarvikuid. Tarvikute kasutamine, mida tootja ei

soovita, võib põhjustada seadme kahjustumist ja ohustada kasutamisohtust.

- Toiteadapteri võib ühendada üksnes võrgupesasse, mis vastab seadme andmesildile märgitud väärtustele.
- Juhul, kui toitejuhe või toiteadapteri pistik on kahjustatud või pistik paikneb toitepesas lõdvalt, ärge seadet laadige ja ärge laadige seda võrgust.
- Võtketoiteadapter toitepesast, kui te seda ei kasuta.
- Ärge pange toiteadapterid kunagi vette ega muudesse vedelikesse.
- Ärge ühendage ega võtke toiteadapterit toiteallikast märgade kätega.
- Enne eelnevat veendumist, et filtrid on õigesti paigaldatud, tolmu imeda ei tohi.
- Ei tohi imeda väga peeneid tolmusid, nagu jahu, tsement, kips, printerite toonerite tahma ega kuumaks osutuda võivat mustust, nagu tuhk, sigaretikonid ja tikud.
- Tolmuimejaga tuleb puhastada ainult kuivi pindasid. Mitte kasutada tolmuimejat niisketel ja märjalt puhastatud vaipadel ning põrandakatetel.
- Tolmuimejale ei tohi asetada mingeid esemeid ega seda koormata. Robottolmuimeja töötamise ajal pöörata tähelepanu lastele ja loomadele (et seda ei tõstetaks ja et see põrutusi ei saaks, tolmuimejale istuda ei tohi).
- Enne tolmuimeja käivitamist veenduda, et kõik välisüksed on suletud (tolmuimeja võib töötada ainult kodustes tingimustes).

**Deklaratsioon**

Blaupunkt Competence Center 2N-Everpol Sp. z o.o. teavitab käesolevaga, et seade vastab direktiivi 2014/53/EL nõuetele ja selle muudele asjakohastele sätetele. Täielik vastavusdeklaratsioon asub leheküljel www.blaupunkt.com toote järjehoidjas.

Vastutav ettevõtte: 2N-Everpol Sp. Z.O.O.

Pufawska 403A, 02-801 Varssavi, Poola Telefon: +48 22 331 99 59, e-mail: info@everpol.pl



Juhul, kui seadmel on läbikriipsutatud prügikasti sümbol, tähendab see, et toode on kooskõlas Euroopa direktiivi 2012/19/EU sätetega. Tutvuge elektri- ja elektroonikaseadmete jäätmete kohaliku kogumissüsteemi nõuetega. Tuleb tegutseda vastavalt kohalikele eeskirjadele. Antud toodet ei tohi kõrvaldada koos olmeprügiga. Kasutatud toote nõuetekohane utiliseerimine aitab vältida selle kahjulikku toimet keskkonnale ja inimestevisele.



Seade on varustatud akudega, mis on vastavuses Euroopa direktiiviga 2006/66/EÜ. Akusid ei tohi kõrvaldada koos olmeprügiga. Tutvuge akude eraldi kogumist puudutavate kohalike eeskirjadega, kuna nõuetekohane utiliseerimine aitab vältida kahjulikku toimet keskkonnale ja inimestevisele.

Teave keskkonnakaitse kohta

Pakend sisaldab üksnes hädavajalikke elemente. Oleme teinud kõik meist sõltuva, et kolme pakendi koostisesse kuuluvat materjali: pappi (karp), vahtpolüstüreeni (sisekaitse) ja polüetüleeni (kotid, katted) oleks lihtne eraldada. Seade on toodetud uuesti ringlussevõetavatest materjalidest, mida võib taaskasutada pärast nende lahtivõtmist professionaalse firma poolt. Järgige pakendimaterjalide, kasutatud akude ja seadmete utiliseerimist puudutavaid kohalikke eeskirju.



Toode on valmistatud kvaliteetsetest materjalidest ja komponentidest, mida on võimalik uuesti ringlusse võtta ja taaskasutada.

SEADME TEHNILISED ANDMED

Pinge: 24V

Voolutugevus: 600mA

Harjade ja filtrite komplekt: Blaupunkt ACC045

Aku: NiMH, 2150mAh

TOITE TEHNILISED ANDMED

Sisendpinge: 100-240V~50/60Hz

Sisendvool: maks 400mA

Väljundpinge: 24V

Väljundvool: 600mA

1. Juhtpaneel
- 1a. Lüliti nupp
- 1b. Nupp HOME
- 1c. Nupp PLAN
- 1d. Kuvar
2. Suur väljatõmmatav tolmupaak
- 2a. Paagi kaas
- 2b. Paagi kaane lukustus
- 2c. Filter HEPA
- 2d. Eelfilter
3. Integreeritud veemahutiga väljatõmmatav tolmupaak
- 3a. Täiteava
- 3b. Veepump
- 3c. Tolmupaagi pide
- 3d. Tolmupaagi lukustus
- 3e. Filter HEPA
4. Põrkeraud
5. Esiratas
6. Veorattad
7. Kogumisharjad
8. Imiava
9. Peamine kogumishari
10. Peamise kogumisharja kate
11. Põrandaserva andurid (Anti-fall)
12. Pealüliti
13. Laadimise pesa
14. Roboti laadimise liidesed
15. Laadimisjaam
16. Kaugjuhtimispuult
- 16a. Kuvar
- 16b. Nupp HOME
- 16c. Suunanupud (võimaldavad liikuda robotiga märgitud suundades, toimivad ainult ooterežiimis „standby“)
- 16d. Nupp MAX
- 16e. Nupp CLK – roboti taimer määramine
- 16f. Nupp PLAN – võimaldab roboti töö ajalist planeerimist
- 16g. Nupp ON/OFF – koristamise alustamise ja ooterežiimi (standby) ülemineku nupp
- 16h. Nupp MODE - töörežiimi valimine

ENNE ESIMEST KASUTUST

1. Kõrvaldada kogu tolmuimejat ja selle osi kaitsev paber, papp ning kile.
2. Paigaldada kogumisharjad. Suruda tähega L või R märgistatud hari asjakohasesse, tähega L või R märgistatud kohta.
3. Veenduda, et peamine kogumishari on korralikult kinnitatud.
4. Paigutada tolmupaak robotile.
5. Asetada laadimisjaam enamsobivasse kohta ja ühendada toitega. Jaama ümber on soovitatav jätta 1 meetri külgedel ja 2 meetrit ettepoole vaba ruumi.

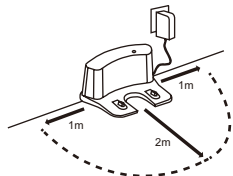

6. Laadida seadme aku kooskõlas juhistega.

SEADMELAADIMINE

1. Ühendada toitepistik laadimisjaamaga, seejärel ühendada toide voolupesaga. Jaama õigest ühendamisest annab märku sinine diod.
2. Lülitada tolmuimeja pealülitiga sisse
3. Paigutada robottolmuimeja laadimisjaamale nii, et see puutuks laadimiskontaktidega laadimisjaama asjakohaste plaatide vastu.
4. Kuvarile hakkab ilmuma laadimist näitav märkide rida, „1111“.
5. Pärast laadimise lõppemist kuvatakse kuvaril teade „FULL“.

Märkused:

Esimene laadimine peab kestma 12 tundi.

Peale aku tühjenemist tuleb robot võimalikult kiiresti täis laadida.

Kui robotit pikema aja jooksul ei kasutata, tuleb veenduda, et aku ei ole tühjaks laadinud.

ROBOTI AKTIIVSUSE REŽIIMID (OLEKUD)

- väljalülitatud: robot on pealülitiga välja lülitatud ja energiat ei tarbi. Laadimisjaamas laadima ei hakka.
 - ooterežiim: olek saavutatakse peale on/off nupuga roboti peatamist või roboti on/off nupuga unerežiimist äratamist
 - unerežiim: robot läheb unerežiimi automaatselt peale kahte minutit tegevusetust või, kui on ühendatud juhtmevaba võrguga ja kasutatakse rakendust, 10 minuti möödudes.
- Unerežiimis on akude energiakulu väiksem. Unerežiimi üleminekuks hoida nuppu on/off 6 sekundit.

SEADME KÄIVITAMINE

Ruumi pind tuleb tolmuimemiseks ette valmistada. Kõrvaldada sellelt haprad esemed, juhtmed, paberilehed. Tõsta üles kõik maani ulatuvad eesriided, kardinad ja külgkardinad. Turvata õrnad mööbliesemed.

Robottolmuimeja käivitamiseks vajutada lüliti nuppu. Robot hakkab sõitma ja tolmu imema automaatrežiimis.

Kui tolmuimeja on ooterežiimis või koristab, saab tolmuimemise režiime muuta kaugjuhtimispuldi abil. Tolmuimemise režiimi võib muuta vajutades nuppu Mode.

1111 – Pikki seinäääri koristamine

2222 – Kohatine koristamine

3333 – Sik-sak režiim

4444 – Automaatne koristamine

Tolmuimemise võimsust saab muuta kaugjuhtimispuldi nupuga MAX.

ROBOTI JUHTIMINE

1. Roboti kaugliigutamine

Kui robot on ooterežiimis, võib seda liigutada vajutades kaugjuhtimispuldil paiknevatele, liikumissuunale vastavatele noolekestele.

2. Roboti juhtpaneeli abil ajakava programmeerimine

A. Roboti süsteemikella määramine

A1. Vajutada nuppu „PLAN”, robot näitab kuvaril kehtiva määratud aja.

A2. Kaks vasakut numbrit hakkavad vilkuma (tund). Nende väärtust võib suurendada vajutades nuppu „HOME”. Minutite määramisele üleminekuks vajutada lülitinuppu ⊕.

A3. Kaks paremat numbrit hakkavad vilkuma (minutid). Nende väärtust võib suurendada vajutades nuppu „HOME”.

A4. Muudatuste salvestamiseks vajutada lülitinuppu ⊕. Kellaaja määramise režiimist väljumiseks vajutada nuppu „PLAN”.

B. Planeeritud koristamise aja määramine

B1. Hoida nuppu „PLAN” 5 sekundit. Kaks viimast numbrit hakkavad vilkuma.

B2. Vajutades nuppu „HOME” valida ajakava number. Nupu „HOME” iga vajutus suurendab väärtust ühe võrra. Kinnitada lülitinupuga ⊕.

B3. Seejärel määrata soovitud tund ja minutid.

B4. Muudatuste salvestamiseks vajutada lülitinuppu ⊕. Ajakava määramise režiimist väljumiseks vajutada nuppu „PLAN”.

TÄHELEPANU:

1. Selleks, et koristamise ajakava toimiks õigesti, tuleb kindlasti programmeerida roboti seesmine aeg.
2. Robot hakkab koristama planeeritud ajal iga päev.
3. Peale roboti pealülitiga väljalülitamist, kellaaja ja ajakava seaded lähtestatakse.
4. Ajakava kustutamiseks tuleb kellaajaks määrata 00:00.

3. Ajakava programmeerimine kaugjuhtimispuldi abil

3a. Vajutada 5 sekundi jooksul kaugjuhtimispuldi nuppu „PLAN”

3b. Määrata „noolekeste” nuppude abil ajakava kellaage

3c. Ajakava kellaaja kinnitamiseks vajutada nuppu „ON/OFF”. Roboti kuvar kuvab määratud aja.

Tähelepanu: kaugjuhtimispuldil kellaaja seadistamisel määratakse selle süsteemija suhtes viitstart.

Näide: kaugjuhtimispuldil märgitud kellaage on 01:30, roboti seesmine kellaage: 8:00 AM, ajakava määratakse kellaajale 9:30 AM, iga päev.

VIRTUAALSE SEINA KASUTAMINE (MAGNETRIBA)

Roboti tööala piiramiseks võib maha panna virtuaalse seina tekitava magnetriba. Lähenedes ribale, tuvastab robot selle, keerab ära või pöörab ümber. Riba võib laotada ruumide vahele, eraldada sellega juhtmed või lemmikloomade toidukausid.

SEADME ÜHENDAMINE JUHTMEVABA VÕRGU JA RAKENDUSEGA

Tähelepanu: Robot kasutab ainult võrku sagedusega 2.4GHz. Veenduda, et ruuter sellise ühenduse võimaldab.

Telefoni tuleb installida rakendus BlueBot APP. See on saadaval kauplustes Google Play ja Apple store.

Asjakohase lingi lugemiseks võib skaneerida ka alltoodud koodi:

QR



iOS: Apple App store



Android: Google play store

Seejärel toimida kooskõlas rakenduse juhendiga:

1. Registreerida kasutajakonto
2. Valida ühilduv mudel
3. Vajutades Nupp home 3 sekundi jooksul lähtestada tolmuimeja ühenduse parameetrid
4. Rakendus palub anda juhtmevaba võrgu nimetuse ja sellele võrgule juurdepääsu salasõna
5. Ühendada telefon vahetult roboti poolt genereeritud võrguga „RVC_ xxxx”
6. Roboti ja võrgu vahelise ühenduse loomisel ilmub kuvarile teade „CONN”. Veateate ilmumise puhul tuleb ühendamise protseduuri, õiged võrguparameetrid sisestades, korrata.

Rakendus võimaldab juhtida roboti põhifunktsioone ja jälgida selle tegutsemist. Rakendus sisaldab rakenduse kasutamise üksikajalikkju juhendit.

PUHASTAMINE JA HOOLDAMINE

1. Tolmupaagi tühjendamine ja puhastamine:

Tõmmata paak välja. Võtta maha kaas ja tõmmata seesmine filter välja. Puistata paagi sisu välja.

Paaki võib pesta voolava vee all (nõudepesumasinas ja pesumasinas mitte pesta). Filtrit tuleb puhastada pehme harjakesega.

2. Seadme korpuse puhastamine

Tõmmata seade üle kergelt niisutatud lapiga ja pühkida see seejärel kuivaks. Seadet vette mitte kasta.

Kõrvaldada korrapäraselt õhu sisselaskeava blokeerida võiva mustuse.

TEADETE LOEND:

1	E2	Pealüliti on väljalülitatud, akut ei saa laadida
2	E3	Toitepinge on liiga madal või aku laadimine on võimatu
3	E11	Vasaku pörandanduri viga
4	E12	Parema pörandanduri viga
5	E13	Keskmise pörandanduri viga
6	E21	Vasaku ratta vedrustuse viga
7	E22	Parema ratta vedrustuse viga
8	E23	Keskmise ratta vedrustuse viga
9	E31	Pörkeraua vasaku anduri viga
10	E32	Pörkeraua parema anduri viga
11	E33	Pörkeraua keskmise anduri viga
12	E41	Vasaku ratta koormuse viga
13	E42	Parema ratta koormuse viga
14	E43	Vasaku puhastusharja koormuse viga
15	E44	Parema puhastusharja koormuse viga
16	E45	Mootori ventilaatori ülekoormus
17	E46	Peamise kogumisharja koormuse viga
18	L0	Aku madal laetuse tase
19	11:11	Laadimine
20	FULL	Aku on laetud
21	CONN	Ühenduse loomine juhtmevaba võrguga
22	FAIL	Juhtmevaba võrguga ühenduse loomise viga
23	SUCC	Juhtmevaba võrguga loodi ühendus vaikumisi



Competence Center

2N-Everpol Sp. z o.o.
ul. Puławska 403A
02-801 Warsaw, Poland
phone: +48 22 331 99 59
e-mail: info@everpol.pl
www.blaupunkt.com

W przypadku pytań lub problemów
prosimy o kontakt z naszym serwisem.
In case of questions or problems
please contact our service.
Tel. 00 48 22 331 99 54
E-mail: sda@blaupunkt.pl

Wszelkie prawa zastrzeżone. Wszystkie nazwy marek są zarejestrowanymi
znakami towarowymi należącymi do odpowiednich podmiotów.
Dane i parametry techniczne mogą ulec zmianie bez wcześniejszego uprzedzenia.

All rights reserved. All brand names are registered trademarks of their
respective owners. Specifications are subject to change without prior notice.

Enjoy it.