

Owner's Manual
Instrukcja obsługi
Návod k obsluze

Príručka vlastníka
Használati útmutató
Naudojimo instrukcija



Enjoy it.

Bluetooth CD-MP3 player with USB and FM
Mikrowieża CD-MP3 z USB i radiem FM
Přehrávač Bluetooth CD-MP3 s portem USB a rádiem FM
Bluetooth CD-MP3 prehrávač s USB a FM
CD-/MP3-lejátszó Bluetooth és USB funkcióval, illetve FM-rádióval
Muzikinis mikro centras CD-MP3 su USB ir FM radiju

Thanks for your purchase of our product. Please read through this manual before making connections and operating this product. Retain this manual for future reference.

Features:

Compatible with CD, MP3, CD-R, CD-RW, etc.

USB playback

Full function remote

FM radio

Bluetooth for audio streaming playback function

Note: The player is not compatible with all disc; Some of the disc could not read, caused by the disc is dirty, disc of poor quality, etc.

Important safety instructions



Caution:

To reduce the risk of electric shock, do not dismantle the product and do not expose the apparatus to rain or moisture. No user-serviceable parts inside. Refer servicing to qualified personnel only.

Explanation of Graphical Symbols:



The lightning flash within an equilateral triangle is intended to alert you to the presence of uninsulated dangerous voltage within the product's enclosure that may be of sufficient magnitude to constitute an electric shock to a person or persons.



The exclamation point within an equilateral triangle is intended to alert you to the presence of important operating and maintenance (servicing) instructions in the literature accompanying the product.



This mark indicates this unit belongs to class 1 laser product. The laser beam may produce radiation harm to the directly touching human body

To achieve the utmost in enjoyment and performance, and in order to become familiar with its features, please read this manual carefully before attempting to operate this product. This will assure you years of trouble free performance and listening pleasure.

Important Notes

This safety and operating instruction should be retained for future reference.

- a. The apparatus should not be exposed to dripping or splashing or placed in a humid atmosphere such as a bathroom.
- b. Do not install the product in the following areas:
 - a). Places exposed to direct sunlight or close to radiators.
 - b). On top of other stereo equipment that radiate too much heat.
 - c). Blocking ventilation or in a dusty area.
 - d). Areas where there is constant vibration.
 - e). Humid or moist places.
- c. Do not place near candles or other naked flames.
- d. Operate the product only as instructed in this manual.
- e. Before turning on the power for the first time, make sure the power adaptor is properly connected.

For safety reasons, do not remove any covers or attempt to gain access to the inside of the product. Refer any servicing to qualified personnel.

Do not attempt to remove any screws, or open the casing of the unit; there are no user serviceable parts inside. Refer all servicing to qualified service personnel.

Safety instructions

- 1. Read Instructions** - All the safety and operating instructions must be read before the product is operated.
- 2. Retain Instructions** - The safety and operating instructions should be kept with the product for future reference.
- 3. Heed warnings** - All warnings on the product and in the operating instructions should be adhered to.
- 4. Follow instructions** - All operating and users' instructions should be followed.
- 5. Installation** - Install in accordance with the manufacturer's instructions.
- 6. Power sources** - This product should be operated only from the type of power source indicated by the marking adjacent to the power cord entry. If you are not sure of the type of power supply to your home, consult your product dealer or local power company.
- 7. Grounding or polarization** - the product is not required to be grounded. Ensure that the plug is fully inserted into the wall outlet or extension cord receptacle to prevent blade or pin exposure. Some versions of the product are equipped with a power cord fitted with a polarized alternating line plug (a plug having one blade wider than the other). This plug will fit onto the power outlet only one way. This is a safety feature. If you are unable to insert the plug fully into the outlet, try reversing the plug. If the plug should still fail to fit, contact your electrician to replace your obsolete outlet. Do not defeat the safety purpose of the polarized plug. When using an extension power-supply cord or a power-supply cord other than that supplied with the appliance, it should be fitted with the appropriate molded plugs and carry safety approval appropriate to the country of use.
- 8. Power cord protection** - Power-supply cords should be routed so that they are not likely to be walked on, kinked or pinched by items placed on or against them, paying particular attention to cords from plugs, receptacles and the point where they exit from the product.
- 9. Overloading** - Do not overload wall outlets, extension cords, or multiple sockets, as this can result in a risk of fire or electric shock.
- 10. Ventilation** - The product must be properly ventilated. Do not place the product on a bed, sofa,

or other similar surface. Do not cover the product with any items such as tablecloths, newspapers, etc.

11. Heat - The product should be situated away from heat sources such as radiators, heat registers, stoves, or other products, including amplifiers that produce heat. No naked flame sources, such as lighted candles, should be placed on the apparatus.

12. Water and moisture - To reduce the risk of fire or electric shock, do not expose the product to rain, dripping, splashing or excessive moisture such as in a sauna or bathroom. Do not use this product near water, for example, near a bathtub, washbowl, kitchen sink, laundry tub, in a wet basement or near a swimming pool (or similar).

13. Object and Liquid Entry - Never push objects of any kind into this product through openings, as they may touch dangerous voltage points or short circuit parts that could result in a fire or electric shock. Never spill liquid of any kind on the product. Do not place any object containing liquid on top of the product.

14. Cleaning - Unplug the product from the wall outlet before cleaning. Dust in the woofer may be cleaned with a dry cloth. If you wish to use an aerosol cleaning spray, do not spray directly on the cabinet; spray onto the cloth. Be careful not to damage the drive units.

15. Attachments - Do not use attachments not recommended by the product manufacturer, as they may cause hazards.

16. Accessories - Do not place this product on an unstable cart, stand, tripod, bracket or table. The product may fall, causing serious injury to a child or adult, and serious damage to the product. Use only with a cart, stand, tripod, bracket or table recommended by the manufacturer or sold with the product. Any mounting of the product should follow the manufacturer's instructions and should use a mounting accessory recommended by the manufacturer.

17. Moving the product - A product and cart combination should be moved with care. Quick stops, excessive force and uneven surfaces may cause the product and cart combination to overturn.

18. Unused periods - The power cord of the appliance should be unplugged from the outlet during lightning storms or when the apparatus is left unused for a long period of time.

19. Servicing - Do not attempt to service this product yourself, as opening or removing covers may expose you to dangerous voltage or other hazards. Refer all servicing to qualified service personnel.

20. Please remove the power plug from the main power source or wall power source when not in use. When plugged in to a power source, the system is in standby mode, so the power is not entirely cut off.

21. Replacement parts - When replacement parts are required, ensure that the service technician has used replacement parts specified by the manufacturer or have the same characteristics as the original part. Unauthorized substitutions may result in fire, electric shock or other hazards.

22. Mains fuses - For continued protection against fire hazard, use fuses only of the correct type and rating. The correct fuse specification for each voltage range is marked on the product.

23. Do not turn up the volume while listening to a section with very low level inputs or no audio signals. If you do, the speaker may be damaged when a peak level section is suddenly played.

24. The only means of completely disconnecting the product from the power supply is by removing the power cord from the wall outlet or the product. The wall outlet or the power cord entry to the product must remain freely accessible at all times while the product is in use.

25. Try to install the product near a wall socket or extension cord and shall be easily accessible.

26. The highest environmental temperature suitable for this product is 35°C.

27. ESD hints - The normal function of the product may be disturbed by strong Electro-Magnetic Interference. If so, simply reset the product to resume normal operation by following the instruction manual. In case the function could not resume, please use the product in other location.

28. Battery

- 1). The batteries must not be exposed to excessive heat such as sunshine, fire or the like.
- 2). The batteries should be drawn to the environmental aspects of battery disposal.
- 3). Battery usage CAUTION-to prevent battery leakage which may result in body injuries, property damage, or damage to the apparatus:
 - Install all batteries correctly, + and – as marked on the apparatus.
 - Do not mix batteries (old and new or carbon and alkaline, etc.)
 - Remove batteries when the unit is not used for a long time.

Bluetooth®

The Bluetooth® word mark and logos are registered trademarks owned by Bluetooth SIG, Inc. and any use of such marks by us is under license. Other trademarks and trade names are those of their respective owners.

ERP2 - (Energy Related Products) note

This product with ecodesign complies with the stage 2 requirements of Commission Regulation (EC) NO. 1275/2008 implementing Directive 2009/125/EC regard to standby and off mode electric power consumption of electronic household and office equipment. After 30 minutes without any audio input, the device will automatically switch into standby mode. Follow up the instruction manual to resume the operation.

Important note:

This device is equipped with an energy saving mode: if no signal is given during 30 minutes the device will switch automatically into standby mode in order to save energy (ERP 2 standard). Please note that low volume setting in the audio source may be recognized as “no audio signal”: this will affect the capability of signal detection from the device and can also originate an automatic switch into standby mode. If this happens please reactivate the audio signal transmission or increase the volume setting on the audio source player (MP3 player, etc.), in order to resume playback. Please contact the local service center if the problem remains.

Warning

This appliance is not intended for use by persons (including children) with reduced physical sensory or mental capabilities, or lack of experience and knowledge, unless they have been given supervision or instruction concerning use of the appliance by a person responsible for their safety. Children should be supervised to ensure that they do not play with the appliance.

1. To prevent possible hearing damage, do not listen at high volume levels for long time periods respectively a sudden high volume level.



2. Never use the device unsupervised! Switch off the device whenever you are not using it, even if this only for a short while.
3. The appliance is not intended to be operated by means of an external timer or separate remote control system.

4. If the supply cord is damaged, it must be replaced by the manufacturer, its service agent or similarly qualified persons in order to avoid a hazard.
5. Before operating this system, check the voltage of this system to see if it is identical to the voltage of your local power supply.
6. The unit should not be impeded by covering the ventilation opening with items such as newspaper, table-cloths, curtains etc. Make sure that there are at least 20 cm of space above and at least 5 cm of space on each side of the unit.
7. The apparatus must not be exposed to dripping or splashing and that objects filled with liquids, such as vases, must not be placed on the apparatus.
8. To prevent fire or shock hazard, do not expose this equipment to hot places, rain, moisture or dust.
9. Do not locate this unit near any water sources e.g. taps, bathtubs, washing machines or swimming pools. Ensure that you place the unit on a dry, stable surface.
10. Do not place this unit close to a strong magnetic field.
11. Do not place the unit on a amplifier or receiver.
12. Do not place this unit in a damp area as the moisture will affect the life of electric components.
13. If the system is brought directly from a cold to a warm location, or is placed in a very damp room, moisture may condense on the lens inside the player. If this occurs, the system will not operate properly. Please leave the system turned on for about an hour until the moisture evaporates.
14. Do not attempt to clean the unit with chemical solvents as this might damage the finish. Wipe with a clean, dry or slightly damp cloth.
15. When removing the power plug from the wall outlet, always pull directly on the plug, never pull on the cord.
16. The mains plug is used as the disconnect device, the disconnect device must remain readily operable.

Compact disc maintenance

1. Always use a compact disc bearing the mark as shown.

2. Notes on handling discs

- Store discs in their case when not in use.
- Do not touch the reflective recorded surface.
- Do not stick paper or write anything on the surface.

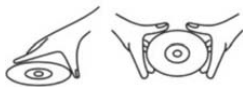

HANDLE DISC ONLY AS SHOWN

3. Storage

- Store the disc in its case.
- Do not expose discs to direct sunlight or high temperatures, high humidity or dusty



DO NOT STORE NEAR HEAT

4. Cleaning a disc

- Should the disc become soiled, wipe off dust, dirt and fingerprints with a soft cloth.
- The disc should be cleaned by wiping in a straight line from the center to the edge.



-Never use benzene, thinners, record cleaner fluid or anti-static spray.

-Be sure to keep the CD compartment door closed when not in use to keep it clean from dust and other contaminants.

-Do not touch the lens.

Notice



Conformity

Hereby, Blaupunkt Competence Center 2N-Everpol Sp. z o.o., declares that this

equipment is in compliance with the essential requirement and other relevant provisions of Directive 2014/53/EU. Declaration of conformity can be obtained from the product page at www.blaupunkt.com.

Responsible party: 2N-Everpol Sp. z o.o, Puławska 403A, 02-801 Warsaw, Poland, Phone: +48 22 331 99 59, E-mail:

info@everpol.pl



Your products is designed an manufactured with high quality materials and components, which can be recycled and reused.



When this crossed-out wheeled bin symbol is attached to a product it means that the product is covered by the European Directive 2012/19/EU. Please inform yourself about the local separate collection system for electrical and electronic products. Please cat according to your local rules and do not dispose of your old products with your normal household waste. Correct disposal of your old product helps to prevent potential negative consequences for the environment and human health.



Your product contains batteries covered by the European Directive 2006/66/EC, which cannot be dispose with normal household waste. Please inform yourself about the local rules on separate collection of batteries because correct disposal helps to prevent negative consequences for the environmental and human health.

Environmental information

All unnecessary packaging has been omitted. We have tried to make the packaging easy to separate into three materials: cardboard(box), polystyrene foam(buffer) and poly ethylene (bags, protective foam sheet). Your system consists of material which can be recycled and reused if disassembled by a specialized company. Please observe the local regulations regarding the disposal of packaging materials, exhausted batteries and old equipment.

Recording and playback of material might require consent. See Copyright Act 1956 and The Performer's Protection Acts 1958 to 1972.

Many thanks to buy our model, please read and reference this manual carefully before operate the unit. Please keep the manual for future operation reference.

What you have in the packaging.

- 1 x main unit
- 2 x satellite speaker
- 1 x remote control
- 1 x 3.5mm to 3.5mm stereo audio cable
- 1 x FM pig tail antenna
- 1 x user manual
- 1 x warranty card
- 2 x AAA battery.

(Please kindly unpack the box carefully in order to avoid hurt the inner stuff).

Control locations

Main unit front panel

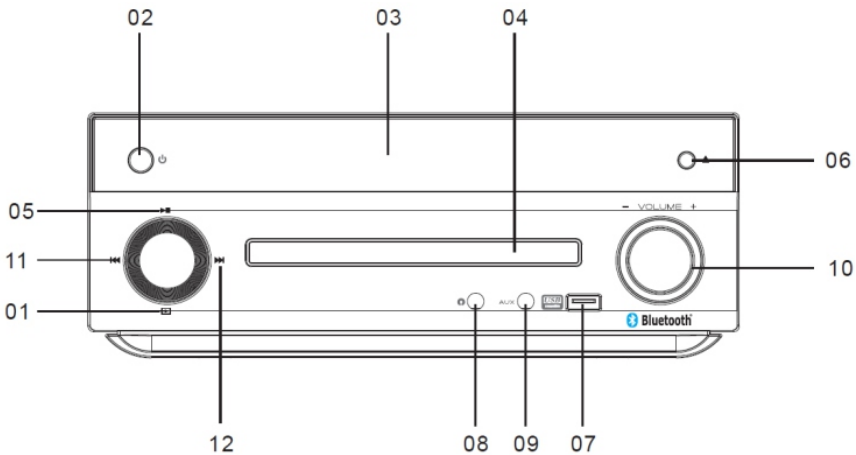

- | | |
|---------------|-------------------|
| 1. Source | 7. USB port |
| 2. Power | 8. Headphone jack |
| 3. Display | 9. AUX in jack |
| 4. CD door | 10. Volume knob |
| 5. Play/pause | 11. Previous |
| 6. Eject | 12. Next |

Rear panel

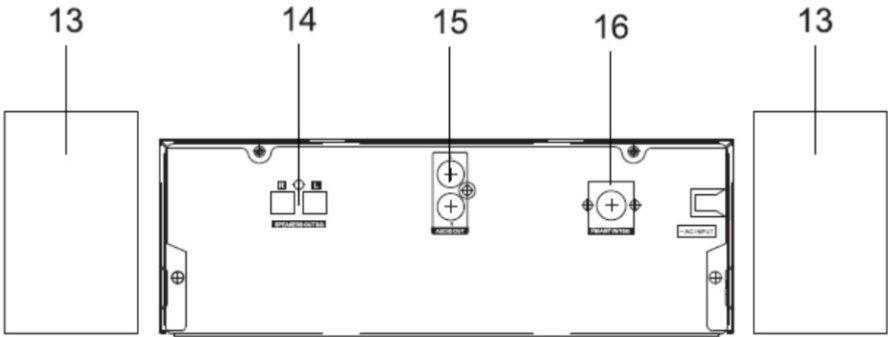

- 13. Satellite speaker
- 15. Audio out (RCA type)

- 14. Speaker output terminal
- 16. FM antenna socket

Remote control

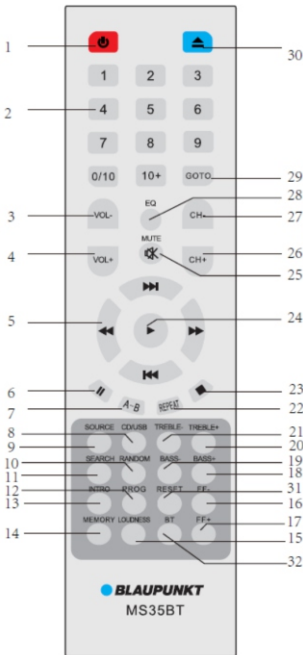

1. Standby
2. Digits button
- 3-4. Volume +/-
5. Previous/next/fast-forward/fast-rewind button
6. Pause
7. A-B
8. CD/USB mode
9. Source
10. Random
11. Search
12. Program
13. Intro
14. Memory
15. Loudness
- 16-17. FM frequency manual +/-
- 18-21. Treble & bass adjustment
22. Repeat
23. Stop
24. Play
25. Mute
- 26-27. Channel +/-
28. EQ
29. GOTO
30. Eject
31. Reset
32. Bluetooth

System and power setting

1. Using the attached speaker wire of satellite speaker connect with the speaker output terminal of the main unit. Then connect another satellite speaker by same method.
2. Using the supplied FM pig tail antenna plug into the FM socket on the rear panel of main unit, and full extent the FM antenna in order to get better reception.

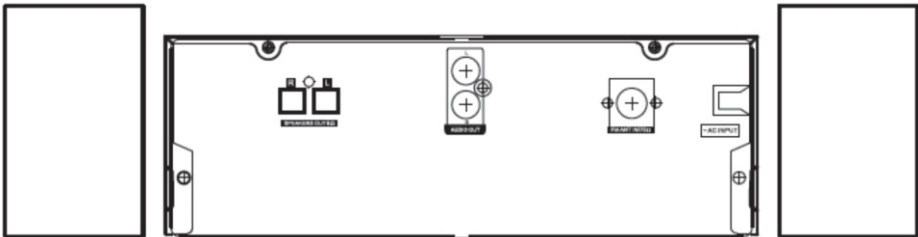

3. Please check if the power source is correspond to the rating voltage spec which locates on the back panel of main unit. If it does not matching, please consult to your dealer or service center.
4. Insert the attached AC power plug into the wall outlet in order to get the power. The front panel power LED will light on in red color when the power is ready.

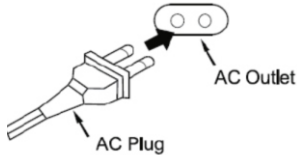

Remote control battery installation

Open up the battery door and insert 2 x AAA battery into the compartment; please make sure the polarity of battery will aim and correspond to the positive and negative engraved symbol in the compartment. Then close the battery door.

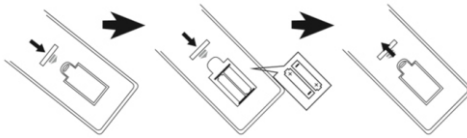

Notes:

- a. The best working distance of remote control is within 7 meters without any obstacle in between. Please aim to the remote control sensor locates on the left corner of display during operation.
- b. The sensitivity of remote control will become weak when the battery power exhausted. Please replace it with fresh one for operation.
- c. Please take out the battery in case of none-operation in a long time.
- d. Please dispose the battery in a environment friendly way. Please reference the local government requirement for the detail.

General operation

1. **Power on/off and standby:** The red color power LED will light on when you connect it with AC power successfully; please remove the AC plug for complete power off. Press the power button on front panel or remote control for standby on and off switching.
2. **Mute:** press the MUTE button on remote control to silence the sound output; press it again to resume the playing. You can also resume the playing by press the volume +/- button.
3. **Source, CD/USB:** press the SOURCE button repeatedly to switch the play mode between CD - FM radio - Line in - Bluetooth. You also can enter to the Bluetooth mode directly by press the BT button from remote control. The USB playback mode is only available when the USB stick has plugged into the USB port, press the CD/USB button enter to USB mode; or in CD mode, the unit will play the USB automatically after few seconds if there is no CD loaded inside.
4. **Volume adjustment:** press the VOL +/- button to increase or decrease the output volume.
5. **Treble & bass adjustment:** press the TREBLE +/- and BASS +/- for the treble and bass adjustment.

6. **Sound equalizer:** press the EQ button to switch the playing equalizer mode between ROCK-Classic-POP-Jazz-EQ off.
7. **Loudness:** press the "LOUDNESS" button to enhance the bass level.
8. **Selection by digits button**
Fast select the relative track in CD and USB playback mode after key-in the relative digits number from remote control;
Fast pick up the preset FM station in FM radio mode;
9. **10 + button:** Press 10 + button can get fast selection. For example, you want to select the number 25 track, you can press the 10+ button twice, and then press 5 (function only available for CD format disc and FM preset station picking up).
10. **Play, pause and stop:** In CD/USB/Bluetooth mode, press the play and pause button to pause or resume the playback; In CD and USB mode, press the stop button to stop the playback, and press play button for music resuming.
11. **Selection by pervious and next button:** Press it skip to last or next track playback;
12. **Fast-forward and fast-rewind:** press it repeatedly to fast-forward or fast-rewind the current track in 2/4/8/16/32 times speed, press it again to resume the normal playback.
13. **Repeat playback:** In CD and USB mode, press repeat button repeatedly for repeat one, repeat all and repeat off selection;
14. **Random playback:** press random button for random and random off selection (function only available for CD format disc) .
15. **Channel +/-:** Press it to pick up last and next preset FM station.
16. **CD disc eject:** Press it to load a CD or close the CD door.
17. **Intro:** press it to playback the first 10 seconds of each track in CD and USB mode. Press it again to cancel the Intro function.
18. **System reset:** In CD mode, press the reset button to reset the audio and factory setting include EQ, treble, bass, and volume etc.

CD playback operation

This product includes CD playback function which can play with CD disc under CD/CD-R-RW/MP3 audio format (DVD not include). Before start the CD playback, please check if there have any dirty dot or scratch on the CD disc, otherwise the CD may cannot read out or create noise sound.

1. Press the source button enter to CD mode.
2. Press the eject button open the CD door, and load the CD disc into the CD tray; press the eject button again to close the CD door. The unit will start to read and play the CD automatically.
3. **A-B repeat function:** During CD playback, press the A-B button first to define the start point of track that you want to repeat; press the A-B button again to define the end point of track; Then the unit will repeat play the music between the start and end point. Press the A-B button again to cancel the function.
4. **Create your own playlist (function only available for CD format disc, max programmed 9 tracks)**
 - a. In CD disc playback mode, press the program button to start the program operation.
 - b. The display will show "P - - C - -", press the digits button to select the track that you want to be programmed. Press the 10 + button for selection in case of the track number above ten.
 - c. Then the display will show P X C XX. For example, "P01C12" means the number 12 track was programmed as the number 1 track.
 - d. Continue to select the track that you want to be programmed till show "P09C XX" on display.
 - e. Then press the play button to start the programmed playlist playing.
 - f. To cancel and remove the programmed playlist, press the program button again, or eject the CD disc.

1. You can also achieve the play and pause, stop, mute, repeat and random, track selection by previous & next or digit button, EQ, fast-forward and fast-rewind function etc. during CD playback. Please reference the general operation part on this manual.

FM radio operation

Before start the FM radio listening, please check if the FM antenna is plug into the socket properly; Full extent the FM antenna or move the unit next to the window in order to better FM reception.

1. **Auto scan and preset radio station:** Press the source button repeatedly to enter the FM radio mode; press the search button from remote control, or press and hold the play/pause button on front panel to auto scan and preset the radio station. The unit can save up to 40 (max) stations.
2. **Preset station picking up:** in radio mode, press the CH - and CH + button to pick up and play the last and next preset station; or key-in the relative preset station number to fast pick up the station.
3. **Manual tune or auto scan:** press the FF - or FF + button to increase or decrease 0.05MHz frequency per step base on the current station; press and hold FF - or FF + button to auto scan the available FM station in upward or downward frequency, and will stop and play the available station automatically.
4. **Fast go-to a specific FM station:** press the GOTO button and key-in the relative frequency number by digit button from remote control to skip and play the specific defined FM station. For example, you want to listen the FM station frequency at : 104.30MHz; press the GOTO button first, then key-in 1-0-4-3-0 from remote control; then the unit will play the 104.30MHz station accordingly.
5. **Station memory manually:** using the FF - & FF + or GOTO button to tune the favorite station that you want to save; press the memory button from remote control first, then the display will show " CH_ _ ", key-in the preset number that you want to be saved by digits number of remote control (press 10 + button in case of the number above ten) ; Then the current FM station will be saved. For example, you want to save the 104.30MHz as the number 25 preset station; please tune the radio frequency at 104.3MHz first, then press the 10 + button twice and press 5 ; Please repeat the operation to save other station.

USB operation

The product includes USB playback function which can decode and play the music from a USB storage device. Before start the operation, please copy the MP3 format music into a USB stick. The max supported USB stick device is 32 GB. Before start the USB playback, please plug in the USB sticker first, because the USB mode is only available when the USB was plugged in.

1. Plug in the USB stick into the USB port; press the CD/USB button from remote control enter to the USB mode; or plug in the USB sticker and the unit will enter to USB mode automatically if there is unload CD disc inside in CD mode. The unit will start to play the music automatically after few seconds.
2. In USB mode, you can achieve the play and pause, stop, mute, repeat, track selection by previous & next or digit button, EQ, fast-forward and fast-rewind function etc. Please reference the operation from the general operation part on this manual.

Notes:

- a. Connect the USB stick by a USB extension cable for playback is not recommended which may produce noise or intermittent sound due to audio data loss during transfer.
- b. Decode and playback all MP3 format music is not guaranteed.
- c. The max supported USB device is 32GB.
- d. Some USB sticks may take a little long time to playback; please kindly note this is not malfunction.

Bluetooth operation

This product includes Bluetooth function which can wireless playback the music from other Bluetooth device.

1. Press the source button repeatedly enter to Bluetooth mode, the LED will flare between red and blue color continuously, which means the unit is ready to pair.
2. Enable the Bluetooth function and scan on your Bluetooth device (please reference the device manual for operation), and check the available Bluetooth device on the list.
3. Select "BP MS30BT" for pairing.
4. A short notice sound will come out from the speaker after the Bluetooth pairing successfully. Also, only the blue color LED will flare.
5. Select and play the music from your Bluetooth device, then the music come out from the micro system.
6. Press the previous/next button can select last and next track during playing.
7. In Bluetooth mode, you can achieve play/pause, mute, EQ, loudness, treble and bass adjustment etc. function. Please reference the operation from the general operation part on this manual.

Notices:

- a. All Bluetooth devices are not guaranteed for pairing successfully due to different design and brand.
- b. The best working distance of Bluetooth is within 10 meters without any obstacle in between.
- c. The unit only can pair and work with one Bluetooth device in one time.
- d. Please quit the current Bluetooth pairing before pair with other device, otherwise the "BP MS30BT" will not show on the device list.

Line in/AUX IN/MP3 link operation

In order to wire playback the music from other player or source, please follow up below operation.

1. Using the supplied audio cable(3.5mm to 3.5mm stereo connector) connect the AUX IN jack(3.5mm stereo type) on front panel of main unit, and the another 3.5mm stereo connector connect with line-out jack of outsourcing player.
2. Select the music and play, then the sound will output from the micro system.
3. In line-in playback mode, the main control is on the outsourcing player side. But you also can control the volume, and mute the sound on the micro system side.

Audio out and headphone

1. **Audio out:** Using the RCA to 3.5mm stereo type audio cable(not include) connect with the audio out jack(RCA type) on the rear panel of the main unit, and another 3.5mm stereo connector connect with AUX IN jack on other speaker device. Then the sound will output both on the micro system and other outsourcing speaker device. Please kindly note the main control is on the micro system side during audio out playback.
2. **Headphone:** plug the headphone connector into the headphone jack on front panel, then the sound will silence in micro system, but output from the headphone. Adjust volume setting on micro system or headphone to get the comfortable sound level for listening.

Specification

Power source: AC 110-240V, 50/60 Hz

CD compatible: CD/CD-R-RW/MP3

FM frequency: 87.5-108.0 MHz

USB rating: 5V, 500mA, 2.0 version, supported up to 32GB storage device

Bluetooth: V5.0, within 10 meters for operation.

RMS output power: 2 x 20W

Audio S/N: 80dB

Treble & bass: -10dB~+10dB

Power consumption: 60W

Standby power consumption: < 0.5W

(Note: the above specification may revise without prior notice.)

Trouble shooting

1. Cannot power on the unit
 - a. Please check if the AC power cord was connected wall outlet properly.
 - b. Please contact with service center in case of the problem remains.
2. No sound output.
 - a. Please try to adjust the volume.
 - b. Please check if you selected the correct play mode.
 - c. Please contact with service center in case of problem remains.
3. The CD disc cannot read out, or intermitten sound during playback.
 - a. Please try to replace and play another one CD disc with CD/CD-R-RW/MP3 format music.
 - b. Please try to clean up the CD disc due to dirty dot or scratches.
 - c. Please contact with service center in case of problem remains.
4. Back ground noise during FM playing.
 - a. Please full extent the FM antenna, try to adjust the antenna direction.
 - b. Please move the unit to next the window.
 - c. Please switch to other station for listening.
5. Intermittent sound during Bluetooth playing.
 - a. Please try to move your Bluetooth device more close to the unit.
 - b. Please try turn off the Bluetooth function and repair it again.
6. The remote control does not work well.
 - a. Please close and direct to the remote control sensor for operation.
 - b. Please replace the battery with fresh one due to weakness battery power.
7. The micro system is out of control.
 - a. Please try to remove the AC power plug, and power on again.
 - b. Please try to reset the micro system.

Dziękujemy za zakupienie naszego produktu. Prosimy o zapoznanie się z treścią instrukcji przed wykonaniem połączeń i obsługą tego produktu. Należy zachować instrukcję do użytku w przyszłości.

Cechy:

Zgodne formaty płyt: CD, MP3, CD-R, CD-RW itd.

Odtwarzanie z pamięci USB

Pełne zdalne sterowanie

Radio FM

Strumieniowe odtwarzanie muzyki przez interfejs Bluetooth

Uwaga: Nie wszystkie płyty można odtwarzać w tym odtwarzaczu. Niektórych płyt nie da się odczytać, ponieważ mogą być zabrudzone, porysowane itp.

Ważne instrukcje dotyczące bezpieczeństwa



PRZESTROGA

ZAGROŻENIE PORAZENIEM
ELEKTRYCZNYM
NIE OTWIERAĆ



Ważne instrukcje dotyczące bezpieczeństwa

Przeostroga:

Aby zmniejszyć ryzyko porażenia prądem, nie wolno demontować pokrywy ani tylnej części urządzenia. Wewnątrz urządzenia nie znajdują się elementy przeznaczone do samodzielnej naprawy przez użytkownika. Konserwacją i naprawą sprzętu zajmują się wyłącznie wykwalifikowani pracownicy serwisu.

Objaśnienie symboli graficznych:



Symbol błyskawicy zakończonej strzałką umieszczonej w trójkącie równobocznym ostrzega użytkownika przed nieizolowanym „niebezpiecznym napięciem” w obrębie obudowy urządzenia, które może osiągnąć wielkość groźącą porażeniem prądem elektrycznym.



Znak wykrzyknika w trójkącie równobocznym ostrzega użytkownika, że w tym momencie przedstawione są ważne informacje dotyczące obsługi i konserwacji sprzętu w dokumentacji, dołączonej do urządzenia.



Ten symbol oznacza urządzenie laserowe klasy 1. Wiązka laserowa po zetknięciu się ze skórą ludzką może doprowadzić do obrażeń.

Prosimy o przeczytanie tej instrukcji przed przystąpieniem do obsługi urządzenia, aby zapoznać się z jego funkcjami i wykorzystać je zgodnie z przeznaczeniem. Zapewni to długotrwałą, bezawaryjną obsługę urządzenia i przyjemność z użytkowania.

Ważne informacje

-Należy zachować instrukcję obsługi oraz informacje dotyczące bezpieczeństwa w celu wykorzystania ich w przyszłości.

-Nie należy dopuszczać do tego, aby na urządzenie kapąca lub wylewała się ciecz. Nie wolno też używać go w wilgotnych miejscach, jak np. łazienka.

-Nie wolno instalować tego urządzenia w następujących miejscach:

-Wystawionych na bezpośrednie działanie promieni słonecznych lub w pobliżu grzejników.

-Kłaść go na wierzchu innego sprzętu stereofonicznego który wydziela ciepło

-Blokując wentylację lub w zapyłonym miejscu.

-W miejscach narażonych na ciągłe drgania.

-W miejscach o wysokiej wilgotności.

-Nie wolno stawiać urządzenia w pobliżu świec lub otwartego ognia.

-Urządzenia można używać wyłącznie w sposób opisany w niniejszej instrukcji.

-Przed pierwszym włączeniem zasilania należy upewnić się, że zasilacz został prawidłowo podłączony.

Ze względów bezpieczeństwa nie należy demontować obudów ani uzyskiwać dostępu do wnętrza urządzenia. Urządzenie powinno być naprawiane przez wykwalifikowany personel serwisu. Nie wolno rozkręcać urządzenia ani otwierać jego obudowy, gdyż wewnątrz nie ma żadnych części, które mogłyby być naprawiane przez użytkownika. Konserwacją i naprawą sprzętu zajmują się wyłącznie wykwalifikowani pracownicy serwisu.

Instrukcje dotyczące bezpieczeństwa

1.Przeczytać instrukcje — przed korzystaniem z urządzenia należy przeczytać całość instrukcji obsługi oraz informacje o bezpieczeństwie.

2.Zachować instrukcje — należy zachować instrukcje użytkowania i obsługi w celu wykorzystania ich w przyszłości

3.Przestrzegać ostrzeżeń — należy postępować zgodnie z wszystkimi ostrzeżeniami zamieszczonymi na urządzeniu oraz zgodnie z instrukcją obsługi.

4.Przestrzegać instrukcji — należy postępować zgodnie z instrukcją obsługi oraz wskazówkami dla użytkownika.

5.Instalacja — należy ustawić urządzenie zgodnie z instrukcjami producenta.

6.Źródła zasilania - urządzenie powinno być zasilane wyłącznie ze źródeł o parametrach podanych na oznaczeniach na kablu zasilania. Jeżeli użytkownik nie jest pewien, jakiego rodzaju zasilaniem dysponuje w domu, powinien skontaktować się ze sprzedawcą urządzenia lub lokalnym dostawcą energii elektrycznej.

7.Uziemienie lub polaryzacja zasilania — urządzenie nie musi być uziemione. Należy upewnić się, że wtyczka jest do końca włożona do gniazdka sieciowego lub przedłużacza, aby nie dopuścić do odśrognięcia bolców lub styków. Niektóre wersje urządzenia mogą być wyposażone w spolaryzowaną wtyczkę prądu przemiennego (z jednym bolcem szerszym). Tę wtyczkę można włożyć do gniazdka sieciowego tylko w jeden sposób. Jest to funkcja zabezpieczająca. Jeśli nie można włożyć wtyczki do gniazda, należy spróbować ją odwrócić. Jeśli wtyczka nadal nie pasuje do gniazda, należy zlecić elektrykowi jego wymianę. Nie wolno zdejmować zabezpieczeń z wtyczki spolaryzowanej. Gdy korzysta się z przedłużacza lub kabla zasilania innego niż dostarczony razem z urządzeniem, powinny mieć właściwe wtyczki oraz atest bezpieczeństwa wymagany w danym kraju.

8.Zabezpieczenie kabla zasilania — kable zasilania należy poprowadzić w taki sposób, aby nie można było po nich chodzić, przycisnąć lub przyciąć postawionymi przedmiotami. Zwrócić szczególną uwagę na wtyczki, gniazdka sieciowe i miejsca, w którym kable są wyprowadzone z urządzenia.

9. Przeciążanie — nie wolno przeciążać gniazdek ściennych, przedłużaczy i rozdzielaczy elektrycznych, ponieważ grozi to wybuchem pożaru lub porażeniem prądem elektrycznym.

10. Wentylacja — urządzenie musi być poprawnie wentylowane. Nie wolno ustawiać urządzenia na łożku, sofie lub podobnych powierzchniach. Nie wolno przykrywać urządzenia obrusami, serwetkami, gazetami itd.

11. Ciepło — nie ustawiać urządzenia w pobliżu źródeł ciepła, takich jak grzejniki, promienniki, piece lub innych urządzeń (również wzmacniacze) wytwarzających ciepło. Nie stawiać na urządzeniu zapalonych świec i innych źródeł otwartego ognia.

12. Woda i wilgoć — aby zmniejszyć zagrożenie pożarem lub porażeniem elektrycznym, nie wolno narażać urządzenia na bezpośrednie działanie deszczu, wody i wilgoci, jak np. w saunie czy w łazience. Nie używać niniejszego urządzenia w pobliżu wody, na przykład obok wanny, umywalki, zlewu kuchennego lub balii, w wilgotnej piwnicy lub w pobliżu basenu (lub w podobnych miejscach).

13. Przedmioty i ciecze w urządzeniu — nie należy wciskać jakichkolwiek przedmiotów przez otwory urządzenia, ponieważ mogą one zetknąć się z punktami niebezpiecznego napięcia i podzespołami, co może wywołać pożar lub porażenie prądem. Pod żadnym pozorem nie należy rozlewać jakichkolwiek cieczy na powierzchni urządzenia. Nie wolno kłaść na wierzchu urządzenia przedmiotów zawierających ciecze.

14. Czyszczenie — należy zawsze odłączyć urządzenie od gniazdka sieciowego przed czyszczeniem. Kurz dookoła głośnika można usunąć suchą szmatką. Jeśli do czyszczenia ma być użyty aerosol, nie należy kierować rozpylanego strumienia bezpośrednio na urządzenie, ale na szmatkę. Należy uważać, aby nie uszkodzić jednostek napędowych.

15. Wyposażenie dodatkowe — nie wolno używać akcesoriów, które nie są dopuszczone przez producenta, gdyż mogą stwarzać zagrożenie.

16. Akcesoria — nie wolno ustawiać urządzenia na niestabilnym wózku, stojaku, statywie, wsporniku czy stole. Urządzenie może ulec przewróceniu i uszkodzeniu oraz spowodować poważne obrażenia u dziecka lub osoby dorosłej. Należy używać wyłącznie wózków, stojaków, statywów, wsporników i stołów określonych przez producenta albo sprzedawanych wraz z urządzeniem. Montaż urządzenia należy przeprowadzać zgodnie z instrukcjami producenta, przy użyciu zestawu montażowego zalecanego przez producenta.

17. Przenoszenie urządzenia — urządzenie umieszczone na wózku należy przesuwać bardzo ostrożnie. Gwałtowne zatrzymanie, zbyt duża siła lub nierówne powierzchnie mogą spowodować przewrócenie wózka wraz z urządzeniem.

18. Okres nieużywania urządzenia — kabel zasilania urządzenia należy odłączyć od gniazdka sieciowego w trakcie burz z wyładowaniami atmosferycznymi lub gdy urządzenie nie będzie używane przez dłuższy czas.

19. Serwisowanie — nie należy próbować własnoręcznego przeglądania urządzenia. Otwieranie pokrywy może spowodować kontakt z niebezpiecznym napięciem i narażać użytkownika na inne niebezpieczeństwa. Konserwacją i naprawą sprzętu zajmują się wyłącznie wykwalifikowani pracownicy serwisu.

20. Gdy urządzenie nie jest używane, należy odłączyć jego wtyczkę zasilania od gniazdka sieciowego. Gdy urządzenie jest podłączone do źródła zasilania, znajduje się w trybie czuwania i nie jest całkowicie wyłączone.

21. Części zamienne — przy wymianie części należy sprawdzić, czy pracownik serwisu użył części zamiennych zalecanych przez producenta lub też czy części są identyczne jak część oryginalna. Dokonywanie wymiany na niezatwierdzone części grozi wybuchem pożaru, porażeniem prądem elektrycznym lub innymi niebezpieczeństwami.

22. Główne bezpieczniki — aby zabezpieczyć w sposób ciągły urządzenie przed pożarem, należy używać bezpieczników właściwego typu i parametrów. Parametry bezpieczników w danym zakresie napięcia są zaznaczone na urządzeniu.

23. Nie wolno zwiększać głośności przy słuchaniu części utworu o małej głośności lub przy braku wejściowego sygnału audio. W innym wypadku może dojść do uszkodzenia głośnika przy gwałtownym wzroście natężenia sygnału.

24. Jedynym sposobem całkowitego odłączenia urządzenia od źródła zasilania jest odłączenie kabla zasilania z gniazdka zasilania lub z urządzenia. Gniazdko sieciowe lub wejście kabla zasilania do urządzenia muszą być zawsze dostępne w trakcie używania produktu.

25. Urządzenie powinno się ustawić w pobliżu gniazdka sieciowego lub przedłużacza i w taki sposób, aby zawsze było dostępne.

26. Maksymalna temperatura otoczenia urządzenia wynosi 35°C.

27. **Wskazówki dotyczące wyładowań elektrostatycznych** — jeśli działanie urządzenia jest zakłócone wyładowaniami elektrostatycznymi, należy go wyłączyć i ponownie włączyć lub przenieść urządzenie w inne miejsce.

28. Bateria

a. Bateria nie mogą być narażone na działanie nadmiernego ciepła, jak np. promieni słonecznych, ognia itp.

b. Podczas utylizacji baterii należy zwrócić uwagę na aspekty ochrony środowiska.

c. Przestroga dotycząca używania baterii: aby nie dopuścić do rozszczelnienia baterii, które może spowodować obrażenia ciała bądź uszkodzenie urządzenia:

- Podczas wkładania baterii zwrócić uwagę na jej polaryzację (+ i -).

- Nie wolno jednocześnie używać różnych baterii — starych i nowych baterii standardowych i alkalicznych itd.

- Należy wyjąć baterie z urządzenia, gdy nie będzie ono używane przez dłuższy czas.



Właścicielem znaków towarowych i logo Bluetooth® jest firma Bluetooth SIG, Inc. USA. Użycie tych znaków i logo podlega licencji. Inne znaki i nazwy handlowe należą do odpowiednich właścicieli.

Uwaga dotycząca ERP2 (urządzeń związanych z energią)

Niniejsze urządzenie z ekoprojektem spełnia wymagania etapu 2 Rozporządzenia Komisji (WE) nr 1275/2008 wprowadzającego dyrektywę 2009/125/WE dotyczącą poboru energii przez wyłączone i znajdujące się w trybie czuwania urządzenia elektroniczne do zastosowań biurowych i domowych. Po upływie 30 minut bez wejściowego sygnału audio urządzenie automatycznie przejdzie w tryb czuwania. Informacje na temat przywrócenia normalnego działania można znaleźć w instrukcji obsługi.

Ważna informacja:

Niniejsze urządzenie jest wyposażone w funkcję trybu oszczędzania energii: jeśli w ciągu 30 minut nie jest podawany do niego żaden sygnał wejściowy, urządzenie automatycznie przejdzie w tryb czuwania w celu oszczędzania energii (norma ERP 2). Należy zauważyć, że ustawienie niskiego poziomu głośności w źródle sygnału audio może zostać rozpoznane jako stan „braku sygnału audio”: może to mieć wpływ na zdolność wykrywania sygnału z urządzenia oraz spowodować automatycznie przejście w tryb czuwania. W takim wypadku należy przywrócić transmisję sygnału audio lub zwiększyć poziom głośności w źródle sygnału audio (odtwarzacz MP3 itp.) w celu wznowienia odtwarzania. Jeśli problem nie ustąpi, prosimy o kontakt z lokalnym serwisem.

Ostrzeżenie

Urządzenie nie powinno być używane przez osoby (w tym dzieci) o obniżonej sprawności fizycznej, sensorycznej lub umysłowej oraz osoby z niewystarczającą wiedzą i doświadczeniem, jeśli nie znajdują się one pod nadzorem osoby odpowiedzialnej za ich bezpieczeństwo i nie zostały poinstruowane jak bezpiecznie używać urządzenia. Obecność osób dorosłych jest wymagana, jeśli urządzenie obsługują dzieci; pozwoli to zapewnić bezpieczne korzystanie z urządzenia

1. Aby nie dopuścić do ewentualnej utraty słuchu, nie wolno słuchać głośno muzyki przez dłuższy czas; dotyczy to zwłaszcza gwałtownego wzrostu poziomu głośności.



2. Nie wolno pozostawić pracującego urządzenia bez nadzoru! Należy wyłączać urządzenie, gdy nie jest ono używane, nawet przez krótką chwilę.

3. Urządzenia nie wolno obsługiwać za pośrednictwem zewnętrznego zegara z układem czasowym ani za pomocą oddzielnego układu ze zdalnym sterowaniem.

4. Aby uniknąć zagrożenia w przypadku uszkodzenia przewodu zasilania, wymianę powinien wykonać producent, autoryzowany punkt serwisowy lub inna osoba posiadająca odpowiednie kwalifikacje.

5. Przed przystąpieniem do obsługi urządzenia należy sprawdzić, czy jego napięcie odpowiada napięciu występującemu w lokalnej sieci zasilającej.

6. Nie wolno zakrywać otworów wentylacyjnych urządzenia np. gazetami, obrusem, zasłonami itp. Należy upewnić się, że nad urządzeniem jest co najmniej 20 cm wolnego miejsca, a z każdej jego strony — co najmniej 5 cm.
7. Nie należy dopuszczać do tego, aby na urządzenie kapąła lub wylewała się ciecz, ani nie należy stawiać nad nim przedmiotów wypełnionych cieczami, takich jak wazon.
8. Aby uniknąć pożaru lub porażenia prądem elektrycznym, należy chronić urządzenie przed gorącymi miejscami, działaniem deszczu, wilgoci i pyłu.
9. Nie wolno ustawiać urządzenia w pobliżu jakichkolwiek źródeł wody, np. kranów, wanien, pralek lub basenów pływakich. Urządzenie należy ustawić na równym i stabilnym podłożu.
10. Nie wolno narażać urządzenia na silne pole magnetyczne.
11. Nie wolno stawiać urządzenia bezpośrednio na wzmacniaczu lub amplitunerze.
12. Nie wolno stawiać urządzenia w wilgotnym miejscu, gdyż wilgoć ma szkodliwy wpływ na podzespoły elektryczne.
13. Po wniesieniu urządzenia z zimnego do ciepłego miejsca lub do wilgotnego miejsca może dojść do kondensacji wilgoci na soczewce wewnątrz odtwarzacza. W takiej sytuacji urządzenie nie będzie działać prawidłowo. Należy pozostawić włączone urządzenie na około jedną godzinę, aby umożliwić odparowanie wilgoci.
14. Nie wolno czyścić urządzenia rozpuszczalnikami chemicznymi, gdyż mogą one zniszczyć lakier obudowy. Urządzenie wyciera się czystą, suchą lub nieznacznie zwilżoną ściereczką.
15. Podczas wyciągania wtyczki z gniazdka ściennego należy zawsze ciągnąć za wtyczkę, nigdy za kabel zasilania.
16. Wtyczka sieciowa jest używana do odłączania napięcia zasilającego i powinna być zawsze dostępna.

Dbałość o płyty CD

1. Można używać tylko płyt oznaczonych w pokazany sposób.
2. Obchodzenie się z płytami — informacje
 - Nieużywane płyty należy schować do pudełka.
 - Nie wolno dotykać błyszczącej powierzchni płyty.
 - Nie wolno przyklejać etykiet ani innych rzeczy do płyty.

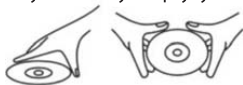

PRZENOSIĆ PŁYTY TYLKO W POKAZANY SPOSÓB

3. Przechowywanie
 - Przechowywać płyty w pudełkach.
 - Nie wolno wystawiać płyty na bezpośrednie działanie promieni słonecznych lub pyłu.



NIE PRZECHOWYWAĆ W POBLIŻU ŹRÓDEŁ CIEPŁA

4. Czyszczenie płyty
 - W razie zabrudzenia płyty czyścić ją jedynie miękką, suchą ściereczką.
 - Wytrzyj płytę ruchem prostym od środka do jej brzegu.



- Nie wolno używać benzyny, rozpuszczalników, środków do mycia płyt winylowych lub aerozolu antystatycznego.
- Gdy odtwarzacz płyt CD nie jest używany, jego drzwiczki powinny być zamknięte, aby nie dopuścić do zanieczyszczenia pyłem.
- Nie wolno dotykać soczewki lasera.

Uwaga

Deklaracja



Niniejszym Blaupunkt Competence Center 2N-Everpol Sp. z o.o. oświadcza, że to urządzenie jest zgodne z wymogami i innymi odpowiednimi postanowieniami dyrektywy 2014/53 / UE. Pełną deklarację zgodności można uzyskać na stronie www.blaupunkt.com w zakładce produktu.

Podmiot odpowiedzialny: 2N-Everpol Sp. z o.o., Puławska 403A, 02-801 Warszawa, Polska,

Telefon: +48 22 331 99 59, e-mail: info@everpol.pl



Produkt został wyprodukowany z wysokiej jakości materiałów i podzespołów, które można poddać recyklingowi i ponownie użyć.



Jeśli na urządzeniu znajduje się znak przekreślonego kosza na śmieci, oznacza to, że produkt jest objęty postanowieniami dyrektywy europejskiej 2012/19/WE. Należy zapoznać się z wymaganiami dotyczącymi lokalnego systemu zbiórki odpadów elektrycznych i elektronicznych. Należy postępować zgodnie z lokalnymi przepisami. Nie wolno wyrzucać tego produktu razem ze zwykłymi odpadami domowymi. Prawidłowe usunięcie starego produktu zapobiegnie potencjalnym negatywnym skutkom dla środowiska naturalnego i zdrowia ludzkiego.



Urządzenie jest wyposażone w baterie objęte dyrektywą europejską 2006/66/WE. Baterii nie wolno wyrzucać razem z odpadami gospodarstwa domowego. Należy zapoznać się z lokalnymi przepisami dotyczącymi oddzielnej zbiórki baterii, ponieważ prawidłowa utylizacja zapobiegnie potencjalnym negatywnym skutkom dla środowiska naturalnego i zdrowia ludzkiego.

Informacje o ochronie środowiska naturalnego

Opakowanie zawiera tylko niezbędne elementy. Dołożono wszelkich starań, aby trzy materiały składowe opakowania były łatwe do oddzielenia: karton (pudełko), pianka polistyrenowa (zabezpieczenia wewnątrz) i polietylen (torebki, arkusz ochronny). Urządzenie wyprodukowano z materiałów, które można poddać recyklingowi i użyć ponownie po ich demontażu przez wyspecjalizowaną firmę. Należy przestrzegać lokalnych przepisów dotyczących utylizacji materiałów opakowaniowych, zużytych baterii i niepotrzebnych urządzeń.

Nagrywanie i odtwarzanie materiałów może wymagać uzyskania zgody. Patrz ustawa o prawach autorskich i prawach wykonawców/artistów

Dziękujemy za zakup naszego produktu. Przed przystąpieniem do obsługi tego urządzenia prosimy o przeczytanie niniejszej instrukcji. Należy zachować niniejszą instrukcję na przyszłość.

Zawartość opakowania

Jednostka główna 1 szt.
 Głośniki satelitarne 2 szt.
 Pilot zdalnego sterowania 1 szt.
 Stereofoniczny kabel audio cinch-3,5 mm 1 szt.
 Antena przewodowa FM 1 szt.
 Instrukcja obsługi 1 szt.
 Karta gwarancyjna 1 szt.
 Bateria 2 x AAA
 (Należy ostrożnie rozpakować opakowanie, aby uniknąć uszkodzenia jego zawartości).

Położenie elementów sterujących

Panel przedni na jednostce głównej

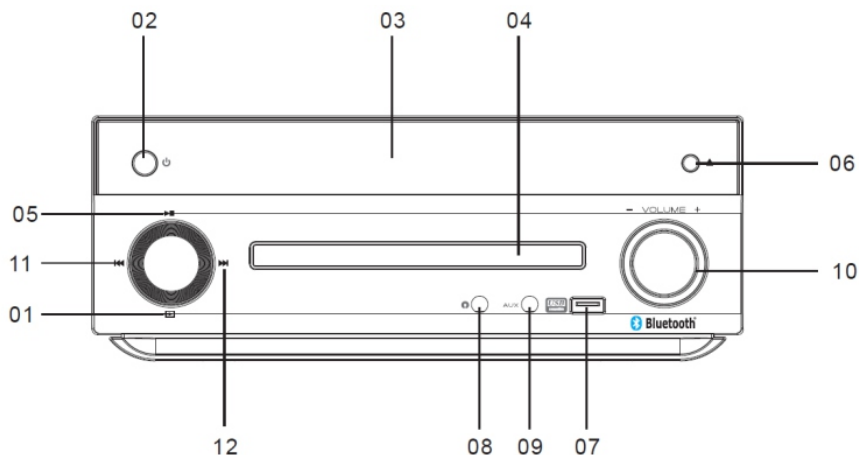

- | | |
|----------------------------|------------------------|
| 1. Źródło sygnału | 7. Port USB |
| 2. Zasilanie | 8. Gniazdo słuchawek |
| 3. Wyświetlacz | 9. Gniazdo AUX IN |
| 4. Drzwiczki kieszeni CD | 10. Pokrętło głośności |
| 5. Odtwarzanie/wstrzymanie | 11. Poprzedni |
| 6. Wysłunięcie | 12. Następny |

Panel tylny

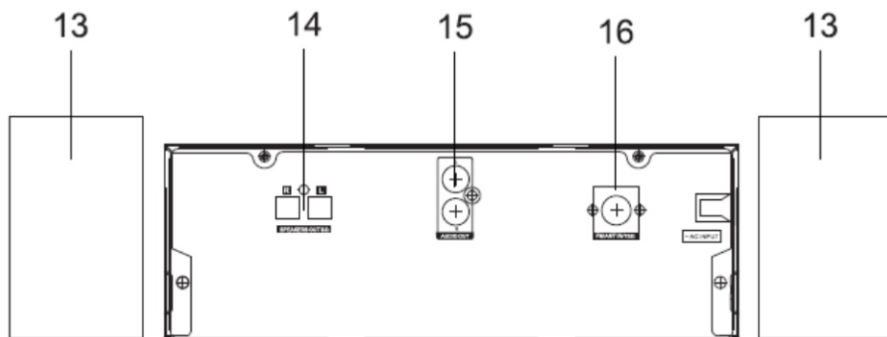

13. Głośnik satelitalny

15. Wyjście sygnału audio (cinch)

14. Wyjścia głośników

16. Gniazdo anteny FM

Pilot zdalnego sterowania

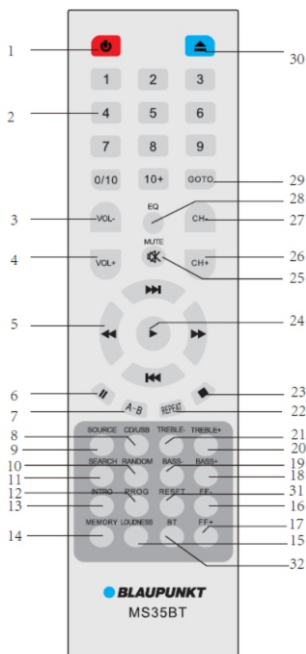

1. Gotowość
2. Przyciski numeryczne
- 3-4. Głośność +/-
5. Przycisk poprzedniego/następnego/szybkiego przewijanie do przodu i do tyłu
6. Pauza
7. A-B
8. Tryb CD/USB
9. Źródło sygnału
10. Losowo
11. Szukaj
12. Program
13. Początek ścieżki
14. Pamięć
15. Podbicie tonów niskich
- 16-17. Ręczne strojenie częstotliwości FM +/-
- 18-21. Regulacja tonów niskich i wysokich
22. Powtarzaj
23. Stop
24. Odtwarzanie
25. Wyciszenie
- 26-27. Kanał +/-
28. Przycisk EQ
29. GOTO
30. Wysuwanie
31. Reset
32. Bluetooth

Konfigurowanie oraz włączanie/wyłączenie urządzenia

1. Podłącz głośnik satelitarny dostarczonym kablem głośnikowym do wyjść głośników na jednostce głównej. Następnie podłącz drugi głośnik satelitarny w identyczny sposób.
2. Podłącz dostarczoną antenę przewodową FM do gniazda anteny FM na panelu tylnym jednostki głównej. Rozwiń całkowicie antenę, aby uzyskać lepszy odbiór stacji radiowych.

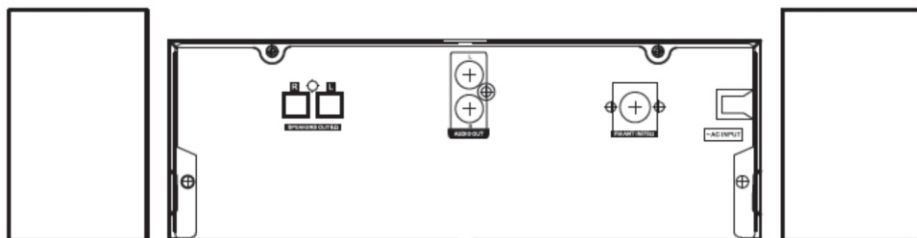

3. Należy upewnić się, że napięcie zasilania sieci odpowiada wartości napięcia oznaczonej na panelu tylnym jednostki głównej. Jeśli jest inne, należy skonsultować się ze sprzedawcą lub centrum serwisowym.
4. Podłącz dostarczoną wtyczkę do elektrycznego gniazdka ściennego w celu zasilania jednostki głównej. Po pomyślnym podłączeniu zasilania na panelu przednim jednostki głównej włączy się czerwona dioda LED.



Zakładanie baterii do pilota zdalnego sterowania

Otwórz pokrywę komory i włóż 2 baterie AAA do komory. Sprawdź polaryzację baterii z wygrawerowanymi symbolami w komorze baterii. Następnie zamknij pokrywę komory.

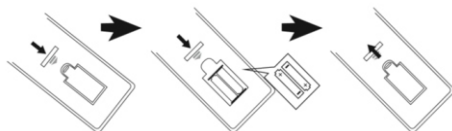

Uwagi:

- a. Zasięg roboczy pilota zdalnego sterowania wynosi 7 metrów (bez przeszkód między urządzeniami). Skieruj pilota na czujnik znajdujący się w lewym, górnym rogu wyświetlacza.
- b. Czułość pilota zmniejsza się, jeśli poziom naładowania baterii jest zbyt niski. Należy wymienić baterie na nowe w celu zapewnienia prawidłowego działania.
- c. Jeśli urządzenie nie będzie używane przez dłuższy czas, należy wyjąć z niego baterie.
- d. Zużyte baterie należy wyrzucić do przeznaczonych do tego celu pojemników. Informacje na temat recyklingu baterii można uzyskać w samorządzie lokalnym.

Obsługa ogólna

1. **Włączanie i wyłączenie zasilania oraz gotowość:** po pomyślnym podłączeniu zasilania na panelu przednim jednostki głównej włączy się czerwona dioda LED zasilania. Aby całkowicie wyłączyć zasilanie, należy odłączyć wtyczkę z gniazdka sieciowego. Naciśnij przycisk zasilania na panelu przednim lub pilocie, aby włączyć/wyłączyć stan gotowości urządzenia.
2. **Wyciszenie:** naciśnij przycisk MUTE na pilocie zdalnego sterowania, aby wyciszyć odtwarzany dźwięk. Naciśnij ponownie przycisk, aby wznowić odtwarzanie dźwięku. Można także włączyć ponownie dźwięk, naciskając przycisk głośności +/-.
3. **Źródło sygnału, CD/USB:** naciskaj kolejno przycisk SOURCE, aby przełączać się między trybami CD, radia FM, wejścia liniowego i Bluetooth. Tryb Bluetooth można także wybrać bezpośrednio, naciskając przycisk BT na pilocie. Tryb odtwarzania z pamięci USB jest dostępny tylko wtedy, gdy podłączono pamięć USB do portu USB. Naciśnij przycisk CD/USB, aby włączyć tryb odtwarzania USB lub CD. Urządzenie automatycznie przejdzie do odtwarzania plików w pamięci USB, jeśli nie załadowano płyty CD.
4. **Regulacja głośności:** naciskaj przytrzymaj przycisk głośności VOL +/-, aby zwiększyć lub zmniejszyć głośność.
5. **Regulacja tonów niskich i wysokich:** naciśnij przycisk TREBLE +/- i BASS +/-, aby regulować poziom tonów wysokich i niskich.

6. **Korektor graficzny:** naciśnij przycisk EQ, aby przełączyć się tryb korektora graficznego: ROCK, Classic, POP, Jazz, korektor wyłączony.
7. **Podbicie tonów niskich:** naciśnij przycisk LOUDNESS, aby podbić tony niskie.
8. **Wybór przyciskami numerycznymi**
Można szybko wybrać żądaną ścieżkę w trybie odtwarzania CD lub USB, naciskając odpowiednie przyciski numeryczne na pilocie.
W ten sposób wybiera się też zaprogramowane stacje FM w trybie radia.
9. **Przycisk 10+:** naciśnij przycisk 10+, aby szybciej wybrać żądany numer. Jeśli chcesz przykładowo wybrać pominąć ścieżkę nr 25, naciśnij dwukrotnie przycisk 10+, a następnie przycisk 5. (funkcja dostępna tylko do wyboru ścieżek z płyty CD i wybierania numeru zaprogramowanej stacji FM).
10. **Odtwarzanie, wstrzymanie i zatrzymanie:** w trybie CD/USB/Bluetooth naciśnij przycisk odtwarzania/pauzy, aby wstrzymać lub wznowić odtwarzanie. W trybie CD i USB naciśnij przycisk zatrzymania, aby zatrzymać odtwarzanie; naciśnięcie przycisku odtwarzania wznawia odtwarzanie.
11. **Wybór przyciskiem poprzedniej/następnej ścieżki:** naciśnij przycisk, aby przejść do poprzedniej lub następnej ścieżki.
12. **Szybkie przewijanie do przodu i tyłu:** naciskaj kolejno przycisk, aby szybko przewijać bieżącą ścieżkę do przodu lub tyłu z prędkością x2/4/8/16/32; naciśnij ponownie przycisk, aby wznowić normalne odtwarzanie.
13. **Odtwarzanie z powtarzaniem:** w trybie CD i USB naciskaj kolejno przycisk powtarzania, aby powtórzyć jedną ścieżkę, wszystkie ścieżki i wyłączyć powtarzanie.
14. **Odtwarzanie losowe:** naciśnij przycisk odtwarzania losowego, włączyć i wyłączyć powtarzanie losowe (funkcja dostępna tylko dla płyty CD).
15. **Kanał +/-:** naciśnij go, aby przejść do poprzedniej i następnej zaprogramowanej stacji FM.
16. **Wysuwanie płyty CD:** naciśnij go, aby zamknąć drzwiczki CD.
17. **Początek ścieżki:** naciśnij go, aby odtworzyć pierwsze 10 sekund każdej ścieżki w trybie odtwarzania CD i USB. Naciśnij ten przycisk ponownie, aby wyłączyć tę funkcję.
18. **Resetowanie systemu:** gdy urządzenie znajduje się w trybie CD, naciśnij przycisk resetowania, aby przywrócić ustawienia fabryczne, w tym ustawienia korektora graficznego, tonów niskich i wysokich oraz głośności.

Obsługa odtwarzania CD

Urządzenie umożliwia odtwarzanie płyt CD w formacie CD/CD-R-RW/MP3 audio (brak obsługi płyt DVD). Przed przystąpieniem do odtwarzania CD należy sprawdzić, czy płyta nie jest zadrapana ani zanieczyszczona, ponieważ ma to ujemny wpływ na jakość odtwarzanego dźwięku, a płyta może nie być odtwarzana.

1. Naciśnij przycisk SOURCE, aby włączyć tryb CD.
2. Naciśnij przycisk wysuwania, aby otworzyć drzwiczki CD i połóż płytę na tacy. Naciśnij ponownie przycisk wysuwania, aby zamknąć drzwiczki CD. Urządzenie automatycznie odtworzy płytę CD.
3. **Funkcja powtarzania fragmentu A-B:** Podczas odtwarzania płyty CD naciśnij najpierw przycisk A-B w miejscu, od którego chcesz rozpocząć powtarzanie. Naciśnij ponownie przycisk A-B, aby ustawić punkt końcowy. Urządzenie automatycznie rozpocznie odtwarzanie fragmentu od punktu początkowego do końcowego. Naciśnij ponownie przycisk A-B, aby wyłączyć funkcję.

4. **Tworzenie własnej listy odtwarzania (funkcja dostępna tylko dla płyt CD, maks. 9 ścieżek)**
 - a. W trybie odtwarzania CD naciśnij przycisk PROG, aby rozpocząć programowanie.
 - b. Na wyświetlaczu pojawi się symbol „P- - C- -”; naciśnij przyciski numeryczne, aby wybrać ścieżkę do zaprogramowania. Naciśnij przycisk 10+, aby wybrać ścieżkę o numerze powyżej 10.
 - c. Na wyświetlaczu pojawi się komunikat „P X X C XX”. Na przykład 3 „P01C12” oznacza, że ścieżkę 12 zaprogramowano do odtwarzania jako ścieżkę nr 1.
 - d. Wybierz ścieżki, które chcesz zaprogramować, aż do wyświetlenia symbolu „P09C XX” na wyświetlaczu.
 - e. Następnie naciśnij przycisk odtwarzania, aby rozpocząć odtwarzanie zaprogramowanych ścieżek.
 - f. Aby anulować odtwarzanie zaprogramowanych ścieżek i skasować listę, naciśnij ponownie przycisk PROG lub wysuń płytę CD.
5. Podczas odtwarzania płyty CD są dostępne standardowe funkcje sterowania, jak np. odtwarzanie i wstrzymanie, powtarzanie i losowe odtwarzaniem, wybór ścieżek przyciskiem następnej/poprzedniej ścieżki lub przyciskami numerycznymi, szybkie przewijanie do tyłu lub do przodu, korektor graficzny itd. Informacje na ten temat podano w rozdziale dotyczącym obsługi ogólnej.

Obsługa radia FM

Przed przystąpieniem do obsługi radia sprawdź, czy antena FM została poprawnie podłączona do gniazda antenowego. Całkowicie rozciągnij antenę przewodową FM i ustaw urządzenie w pobliżu okna, aby zapewnić dobry odbiór stacji radiowych FM.

1. **Obsługa automatycznego skanowania i programowania stacji:** Naciskaj kolejno przycisk SOURCE, aby przejść do trybu radia FM. Naciśnij przycisk wyszukiwania na pilocie lub naciśnij i przytrzymaj przycisk odtwarzania/pauzy na panelu przednim, aby wybrać automatyczne skanowanie i zapamiętywanie stacji radiowych. Urządzenie umożliwia zapisanie maksymalnie 40 stacji.
2. **Odtwarzanie zaprogramowanych stacji:** w trybie radia naciskaj przyciski CH+ i CH-, aby wybrać i odtworzyć ostatnią i kolejną zaprogramowaną stację. Naciśnij też przyciski numeryczne, aby szybko wybrać zaprogramowaną stację radiową.
3. **Ręczne strojenie lub automatyczne skanowanie:** naciśnij przycisk FF+ lub FF-, aby zwiększyć lub zmniejszyć bieżącą częstotliwość o 0,05 MHz. Naciśnij i przytrzymaj przycisk FF+ lub FF-, aby włączyć tryb automatycznego skanowania stacji radiowych FM w dół lub w górę pasma częstotliwości; następnie zostaną odtworzone stacje radiowe.
4. **Szybkie przejście do danej stacji radiowej FM:** naciśnij przycisk GOTO i wprowadź wartość częstotliwości przyciskami numerycznymi na pilocie, aby przejść do danej stacji radiowej. Jeśli przykładowo chcesz wybrać stację FM o częstotliwości: 104,30 MHz. Naciśnij najpierw przycisk GOTO, a następnie przyciski numeryczne 1-0-4-3-0 na pilocie. Urządzenie automatycznie dostroi się do stacji 104,30 MHz.
5. **Ręczne zapamiętywanie stacji:** użyj przycisków FF+ i FF- lub GOTO, aby dostroić się do stacji radiowej, którą chcesz zapisać. Naciśnij przycisk pamięci MAMORY na pilocie zdalnego sterowania. Na wyświetlaczu pojawi się symbol „CH_ _”; wpisz numer stacji do zapisania, wybierając przyciski numeryczne na pilocie (naciśnij przycisk 10+, aby wybrać numer powyżej 10). Aktualna stacja FM zostanie zapamiętana. Jeśli przykładowo chcesz zapisać 1 stację o częstotliwości 104,30 MHz jako stację o numerze 25. Dostroj się do stacji 104,3 MHz, a potem naciśnij dwukrotnie przycisk 10+, a następnie przycisk 5. Powtórz te czynności, aby zaprogramować kolejną stację.

Obsługa USB

Urządzenie wyposażono w funkcję odtwarzania przez USB, dzięki której odtwarzać pliki muzyczne z pamięci USB. Przed przystąpieniem do odtwarzania z pamięci USB skopiuj dostępne pliki MP3 na pamięć USB. Maksymalna, obsługiwana pojemność podłączonego urządzenia USB wynosi 32 GB. Przed przystąpieniem do odtwarzania z pamięci USB podłącz pamięć USB do urządzenia, gdyż tryb USB jest dostępny tylko przy podłączonej pamięci USB.

1. Podłącz pamięć USB do portu USB. Naciśnij przycisk CD/USB na pilocie, aby włączyć tryb USB. Można też podłączyć pamięć USB, mikrowieża przełączy się automatycznie w tryb USB, jeśli nie załadowano płyty CD. Urządzenie rozpocznie automatycznie odtwarzanie muzyki po kilku sekundach.
2. W trybie odtwarzania USB są dostępne standardowe funkcje sterowania, jak np. odtwarzanie i wstrzymanie, powtarzanie i losowe odtwarzaniem, wybór ścieżek przyciskiem następnej/poprzedniej ścieżki lub przyciskami numerycznymi, szybkie przewijanie do tyłu lub do przodu, korektor graficzny itd. Informacje na ten temat podano w rozdziale dotyczącym obsługi ogólnej.

Uwagi:

- a. Nie zaleca się używania kabla przedłużającego USB, ponieważ ma to wpływ na jakość sygnału audio i powstawanie zakłóceń podczas transmisji danych.
- b. Nie gwarantuje się możliwości dekodowania wszystkich plików MP3.
- c. Maksymalna, obsługiwana pojemność podłączonego urządzenia USB wynosi 32 GB.
- d. Czas odczytu zawartości niektórych pamięci USB może być bardzo długi. Nie jest to oznaką nieprawidłowego działania.

Obsługa Bluetooth

Urządzenie wyposażono w funkcję Bluetooth, dzięki której przesyłać bezprzewodowo muzykę z innego urządzenia z interfejsem Bluetooth.

1. Naciskaj kolejno SOURCE, aby zmienić tryb pracy na Bluetooth. Dioda LED zacznie migać na niebiesko i czerwono, co oznacza gotowość do parowania.
2. Uaktywnij funkcję Bluetooth w drugim urządzeniu (patrz instrukcja obsługi tego urządzenia) i znajdź to urządzenie na liście dostępnych urządzeń Bluetooth.
3. Wybierz urządzenie „BP MS30BT” do sparowania.
4. Po pomyślnym parowaniu z urządzeniem Bluetooth głośnik odtworzy krótki dźwięk powiadomienia. W międzyczasie włączy się na stałe tylko niebieska dioda LED.
5. Wybierz muzykę w urządzeniu Bluetooth i rozpocznij jej odtwarzanie. Mikrowieża odtworzy muzykę.
6. Naciśnij przycisk poprzedniej/następnej ścieżki, aby przejść do poprzedniej lub następnej ścieżki podczas odtwarzania.
7. W trybie Bluetooth można wstrzymywać/wznawiać odtwarzanie, wyciszać dźwięk, włączać funkcję podbicia tonów niskich, regulować tony niskie i wysokie itd. Informacje na ten temat podano w rozdziale dotyczącym obsługi ogólnej.

Uwagi:

- a. Nie gwarantuje się możliwości pomyślnego sparowania wszystkich urządzeń Bluetooth ze względu na różnorodność marek i konstrukcji.
- b. Zasięg roboczy interfejsu Bluetooth wynosi 10 metrów (bez przeszkód między urządzeniami).
- c. Mikrowieża może zostać skojarzona i być połączona tylko z jednym urządzeniem Bluetooth na raz.
- d. Przed próbą parowania z innym urządzeniem Bluetooth należy anulować bieżące parowanie, gdyż w innym wypadku urządzenie „BP MS30BT” nie pojawi się na liście urządzeń.

Obsługa wejścia liniowego/AUX IN/połączenia MP3

Wykonaj poniższe czynności, aby odtwarzać muzykę z innego odtwarzacza lub źródła muzyki.

1. Podłącz jeden koniec dostarczonego stereofonicznego kabla 3,5 mm-3,5 mm do gniazda wejściowego AUX IN (3,5 mm) na panelu przednim urządzenia, a drugi koniec z wtyczką 3,5 mm do odtwarzacza zewnętrznego.
2. Wybierz muzykę w podłączonym odtwarzaczu i rozpocznij jej odtwarzanie. Mikrowieża odtworzy muzykę.
3. Odtwarzacz podłączony do wejścia liniowego obsługuje się za pomocą jego przycisków. Funkcje regulacji głośności, tonów i wyciszenia obsługuje się na mikrowieży.

Wyjście audio i słuchawek

1. **Wyjście audio:** podłącz jeden koniec stereofonicznego kabla cinch-3,5 mm (brak w zestawie) do gniazda wyjściowego audio cinch na panelu tylnym urządzenia, a drugi koniec z wtyczką 3,5 mm do gniazda wejściowego AUX IN innego systemu głośników. Dźwięk będzie odtwarzany z głośników mikrowieży oraz z podłączonego systemu głośników. Funkcje odtwarzania obsługuje się za pomocą przycisków mikrowieży.
2. **Słuchawki:** podłącz wtyczkę słuchawek do gniazda na panelu przednim; głośniki mikrowieży zostaną wyciszone i dźwięk będzie odtwarzany przez słuchawki. Ustaw poziom głośności w mikrowieży lub słuchawkach, aby uzyskać żądaną głośność muzyki.

Dane techniczne

Źródło zasilania: pr. przem. 110–240 V, 50/60 Hz

Zgodność płyt CD: CD/CD-R-RW/MP3

Częstotliwość FM: 87,5–108,0 MHz

Dane znamionowe interfejsu USB: 5 V, 500 mA, wersja 2.0, urządzenie obsługuje pamięci o pojemności do 32 GB

Bluetooth: V5.0, zasięg roboczy do 10 metrów

Moc wyjściowa RMS: 2 x 20W

Stosunek sygnał/szum: 80 dB

Regulacja tonów niskich i wysokich: –10 dB – +10 dB

Pobór mocy: 60 W

Pobór mocy w trybie czuwania: < 0,5 W

(Uwaga: wszystkie dane mogą ulec zmianie bez powiadomienia).

Rozwiązywanie problemów

1. Nie można włączyć zasilania urządzenia
 - a. Sprawdź, czy podłączono prawidłowo kabel zasilania do gniazdka ściennego.
 - b. Jeśli problem nie ustąpi, prosimy o kontakt z centrum serwisowym.
2. Dźwięk nie jest odtwarzany
 - a. Wyreguluj głośność.
 - b. Sprawdź, czy wybrano poprawny tryb odtwarzania.
 - c. Jeśli problem nie ustąpi, prosimy o kontakt z centrum serwisowym.
3. Nie można odczytać płyty CD lub przerywany dźwięk podczas odtwarzania
 - a. Włóż inną płytę CD w formacie CD/-R/-RW/MP3.
 - b. Wyczyść płytę CD (może być porysowana lub zadrapana).
 - c. Jeśli problem nie ustąpi, prosimy o kontakt z centrum serwisowym.
4. Szum i zakłócenia podczas słuchania stacji FM
 - a. Całkowicie rozciągnij antenę FM i zmień jej ustawienie.
 - b. Ustaw urządzenie w pobliżu okna.
 - c. Dostrój się do innej stacji.

5. Przerwany dźwięk w trybie Bluetooth
 - a. Przesuń urządzenie z funkcją Bluetooth bliżej mikrowieży.
 - b. Wyłącz funkcję Bluetooth, a następnie sparuj urządzenia ponownie.
6. Pilot zdalnego sterowania nie działa prawidłowo
 - a. Zbliź pilota do urządzenia i wyceluj w kierunku czujnika na panelu przednim.
 - b. Wymień baterie na nowe — stare są rozładowane.
7. Nie można sterować mikrowieżą (zawieszenie układu elektronicznego).
 - a. Odłącz wtyczkę z gniazdka sieciowego i podłącz ją ponownie.
 - b. Przywróć ustawienia fabryczne mikrowieży.

Informacja dla użytkowników o sposobie postępowania ze zużytym sprzętem elektrycznym i elektronicznym.



Symbol przekreślonego kołowego kontenera na odpady umieszczony na produktach informuje, że zużytego sprzętu elektrycznego i elektronicznego nie można wyrzucać wraz z odpadami komunalnymi. Wyrzucając elektrośmieci do kontenera stwarzasz zagrożenie dla środowiska. Segregując i przekazując do przetworzenia, odzysku, recyklingu oraz utylizacji zużyte urządzenia elektryczne i elektroniczne chronisz środowisko przed zanieczyszczeniem i skażeniem, przyczyniasz się do zmniejszenia stopnia wykorzystania zasobów naturalnych oraz obniżenia kosztów produkcji nowych urządzeń. Szczegółowe informacje o najbliższym punkcie zbiórki można uzyskać bezpośrednio od sprzedawcy lub w firmie Blaupunkt Competence Centre, 2N-Everpol Sp. z o.o., ul. Puławska 403A, 02-801 Warszawa, tel. +48 22 331 9959, email: info@blaupunkt-audio.pl

Děkujeme Vám za zakoupení našeho výrobku. Přečtěte si prosím důkladně tento návod před použitím přístroje a uchovejte si jej pro pozdější použití.

Funkce:

Kompatibilní s CD,MP3,CD-R, CD-RW

Přehrávání z USB

Dálkové ovládání

FMrádio

Bluetoothaudiostreamingpřehrávání

Upozornění:Tento přehrávač není kompatibilní se všemi CD.Některé CD nejdou přehrát z důvodu jejich zašpinění či špatné kvality.

DŮLEŽITÉ BEZPEČNOSTNÍ POKYNY



PRZESTROGA

ZAGROŻENIE PORAŻENIEM
ELEKTRYCZNYM
NIE OTWIERAĆ



NEBEZPEČÍ ÚRAZU ELEKTRICKÝM PROUDEM!
NEOTVÍREJTE!

Upozornění:

Pro snížení rizika úrazu elektrickým proudem nezasahujte do vnitřních částí přístroje a neodstraňujte jeho kryt. V případě poruchy svěřte servis produktu autorizovanému servisu.

Vysvětlení grafických symbolů:



Symbol blesku v trojúhelníku označuje neizolovaný materiál v jednotce, který může způsobit úraz elektrickým proudem. Pro bezpečnost všech ve vaší domácnosti, prosím, neodstraňujte kryt výrobku.



Symbol vykřičníku v trojúhelníku upozorňuje na funkce, o kterých byste si měli pozorně přečíst příložené informace, abyste zabránili potížím s provozem a údržbou zařízení.



Toto označení znamená, že součástí tohoto přístroje je laser. Otevřením víka zásuvky na CD a prolomením bezpečnostních zámků může být uživatel vystaven působení záření laserového paprsku. Nedívejte se do laserového paprsku, pokud je v provozu.

K dosažení Vaší nejvyšší spokojenosti a radosti z používání našeho produktu, přečtěte si prosím nejdříve pečlivě tento návod a seznamte se s jeho funkcemi před tím, než jej začnete používat. To Vám zajistí léta bezproblémového výkonu produktu a požitek z hudby.

Důležitá upozornění

Tyto bezpečnostní a provozní pokyny uchovejte pro budoucí použití.

- a. Příklad nesmí být vystaven vodě a umístěn ve vlhkém prostředí (např. v koupelně).
- b. Výrobek by neměl být umístěn:
 - a). na místech vystavených přímému slunečnímu záření nebo v blízkosti topných těles.
 - b). na jiných stereofonních zařízeních, která vyzařují příliš tepla.
 - c). na místech, kde by bylo zamezeno ochlazování přístroje pomocí jeho ventilátoru nebo v prašném prostředí.
 - d). na místech, která konstantně vibrují.
 - e). na vlhkých a mokřích prostorách.
 - f). v blízkosti zapálených svíček nebo jiných zdrojů otevřeného ohně.
- c. Výrobek používejte pouze podle pokynů v této příručce.

d. Před prvním zapnutím přístroje se ujistěte, že je napájecí kabel správně připojen.

Z bezpečnostních důvodů neodstraňujte žádné kryty ani se nepokoušejte získat přístup k vnitřku výrobku. Nepokoušejte se odstranit šroubky, nebo otevírat kryt jednotky. Servis produktu a veškeré opravy vždy svěťte autorizovanému servisu a jeho kvalifikovanému personálu.

Bezpečnostní pokyny

1. Čtete pokyny – před uvedením přístroje do provozu si přečtete veškeré bezpečnostní a provozní pokyny a návod k obsluze.

2. Uchovejte návod k obsluze – tento návod k obsluze uschovejte pro budoucí použití.

3. Dbejte varování – všechna varování na produktu a v návodu k obsluze je třeba dodržovat.

4. Postupujte podle pokynů – pokyny pro provoz a bezpečnostní pokyny je třeba dodržovat.

5. Instalace – instalujte výrobek v souladu s pokyny výrobce.

6. Napájecí zdroj – tento produkt napájejte pouze z druhu zdroje, který je uveden na napájecím kabelu. Pokud si nejste jistí, jaký typ napájení máte doma, obraťte se na svého prodejce výrobků nebo místní energetickou společnost.

7. Uzemnění nebo polarizace – výrobek nemusí být uzemněn. Ujistěte se, že zástrčka napájecího kabelu je zcela zasunutá do elektrické zásuvky nebo do prodlužovacího kabelu tak, aby bylo zamezeno vzniku přechodového odporu a tím možného rizika vzniku požáru. Používáte-li prodlužovací napájecí kabel nebo neoriginální napájecí kabel od jiného výrobce, než který je dodáván jako součást balení s výrobkem, musí být tento neoriginální kabel vybaven příslušnými kontakty pro propojení s výrobkem a musí mít bezpečnostní schválení pro použití v dané zemi.

8. Ochrana napájecího kabelu – napájecí kabely by měly být vedeny tak, aby nebyly přehnuty, stačeny předměty umístěnými na nebo proti nim, po napájecím kabelu by nemělo být chozeno. Před těmito nežádoucími vlivy chraňte zejména konektory kabelů na zapojení do zásuvky a pro napojení s produktem.

9. Přetížení – nepřetěžujte elektrické zásuvky, prodlužovací kabely nebo vícenásobné zásuvky, následkem takového přetěžování je zvýšené riziko požáru nebo úrazu elektrickým proudem.

10. Větrání – výrobek musí být umístěn na řádně větrané místo. Nepokládejte výrobek na postel, pohovku, nebo jiný podobný povrch. Nezakrývejte výrobek věcmi, jako jsou ubrusy, noviny, apod.

11. Teplota – tento produkt by neměl být umístěn v blízkosti zdrojů tepla, jako jsou radiátory, regulátory tepla, kamna, zesilovače a jiná zařízení, která produkují teplo. Na přístroji nesmí být umístěn žádný zdroj otevřeného ohně, například zapálené svíčky.

12. Voda a vlhkost – pro snížení rizika požáru nebo úrazu elektrickým proudem, nevystavujte výrobek kapající, stříkající nebo tekoucí vodě a nadměrné vlhkosti, např. v sauně či koupelně. Nepoužívejte tento výrobek v blízkosti vody, například u vany, umyvadla, dřezů, kádě, ve vlhkém sklepě, v blízkosti bazénu apod.

13. Vniknutí předmětů a tekutin – nikdy nevkládějte jakékoli cizí předměty do otvorů výrobku, mohly by se dotknout míst pod vysokým napětím nebo by mohly způsobit zkrat, což může vést k požáru nebo úrazu

elektrickým proudem. Nikdy nelijte jakoukoli tekutinu jakéhokoliv druhu na výrobek ani do výrobek. Neumístujte jakýkoli předmět obsahující tekutinu na povrch výrobku (např. váza, sklenička s vodou apod.).

14. Čištění – před čištěním odpojte výrobek z elektrické zásuvky. Prach z přístroje odstraňujte suchým hadříkem. Chcete-li používat aerosolové čisticí spreje, nastříkejte přímo na výrobek; nastříkejte čisticí prostředek na hadřík a poté aplikujte. Dávejte pozor, aby nedošlo k poškození hrací jednotky.

15. Příslušenství – nepoužívejte neoriginální příslušenství, které není doporučeno výrobcem produktu, neoriginální příslušenství může ohrozit bezpečné používání a funkci výrobku.

16. Umístění – neumístujte výrobek na nestabilní vozík, stojan, trojnožku, konzolu nebo stolec. Výrobek může spadnout a způsobit vážné zranění dětem nebo dospělým a může dojít k vážnému poškození výrobku. Používejte pouze se stabilním vozíkem, stojanem, trojnožkou, držákem nebo stolem, nebo zařízením doporučeným výrobcem nebo prodáváním spolu s výrobkem. Pokud je nutná jakákoliv montáž výrobku, řiďte se pokyny výrobce a použijte pouze montážní příslušenství doporučené výrobcem.

17. Manipulace s produktem – při přemísťování produktu na vozíku je nutno dodržovat opatrnost. Prudká změna směru, prudké zastavení, vysoká rychlost nebo nerovný povrch můžou způsobit převrhnutí vozíku a tím případné poškození produktu.

18. Období nepoužívání – pokud je zařízení delší dobu nepoužíváno musí být napájecí kabel přístroje odpojen z elektrické zásuvky. Odpojte napájecí kabel z elektrické zásuvky během bouře.

19. Servis – nepokoušejte se o servis nebo o opravu tohoto přístroje svépomocí, otevření nebo odstranění krytů přístroje vás může vystavit nebezpečí úrazu elektrickým proudem nebo jinému nebezpečí. Veškeré opravy přístroje svěřte kvalifikovanému servisnímu personálu autorizovaného servisu.

20. Prosím, pokud není v provozu, odpojte napájecí kabel z hlavního zdroje energie nebo z elektrické zásuvky ve zdi. Ve chvíli, kdy je napájecí kabel zapojen ke zdroji elektrické energie, je systém v pohotovostním režimu, to znamená, že přístroj není zcela vypnutý a proudí do něj elektrická energie.

21. Náhradní díly – pokud jsou potřeba náhradní díly, ujistěte se, že servisní technik použil náhradní díly, které jsou specifikované výrobcem nebo mají stejné vlastnosti jako originální díly. Neoprávněná výměna může vést k požáru, úrazu elektrickým proudem nebo způsobit jiné nebezpečí.

22. Síťové pojistky – pro trvalou ochranu proti požáru, používejte pouze správný typ pojistek. Správná specifikace pojistek je pro každý rozsah napětí vyznačena na výrobku.

23. Nezvyšujte příliš hlasitost při poslechu pasáží s velmi nízkou úrovní hlasitosti nebo při náhlé úplné absenci zvuku. Pokud tak učiníte, může ve chvíli opětovného zvýšení úrovně hlasitosti přehrávané pasáže dojít k poškození reproduktorů.

24. Pokud chcete přístroj úplně odpojit od napájení, musíte odpojit napájecí kabel od přístroje nebo od elektrické zásuvky. Elektrická zásuvka nebo a vstup pro napájecí kabel k výrobku musí zůstat volně přístupné po celou dobu používání přístroje v provozu.

25. Je vhodné umístit produkt do blízkosti elektrické zásuvky nebo prodlužovačky, které musí být snadno přístupné.

26. Nejvyšší teplota prostředí vhodná pro tento výrobek je 35 °C.

27. ESD tip – Pokud dojde k vyresetování přístroje nebo není obnoven jeho provoz z důvodu elektrostatického výboje, je třeba výrobek vypnout, odpojit napájecí kabel a pak jej znovu připojit, případně přesunout přístroj na jiné místo.

28. Baterie

1. Baterie nesmí být vystaveny nadměrnému teplu, jako například působení přímého slunečního světla, ohně a podobně.
2. Používané baterie by měly být vhodné pro ekologickou likvidaci baterií.
3. **UPOZORNĚNÍ pro používání baterií** – pro zamezení úniku elektrolytu z baterie, který může způsobit poranění, poškození majetku nebo přístroje:
 - Všechny baterie nainstalujte správně, + a - jak je vyznačeno na přístroji.
 - Nekombinujte baterie (staré a nové nebo uhlíkové a alkalické apod.)
 - Pokud nebudete přístroj delší dobu používat, vyjměte baterie ven (může dojít k jejich vytečení a tím k poškození přístroje).



Bluetooth® název i logo jsou registrované obchodní známky společnosti Bluetooth SIG, Inc. a její použití je zatíženo licenci. Ostatní obchodní známky a jména jsou vlastněny jejich vlastníky.

ERP2 - (EnergyRelatedProducts) poznámka

Tento výrobek je ve shodě s ecodesignem a požadavky 2. stupně (EC)1275/2008 provádějící Nařízení EU2009/125/EC ohledně spotřeby elektrické energie elektronických zařízení pro domácnosti a kanceláře v pohotovostním režimu a vypnutém stavu. Přístroj se automaticky přepne do pohotovostního režimu, pokud po dobu 30 minut nepřichází do audio vstupu žádný signál.

Důležité upozornění:

Tento přístroj je vybaven režimem pro úsporu energie: přehrávač se automaticky přepne do pohotovostního režimu, pokud po dobu 30 minut nepřichází do audio vstupu žádný signál (dle ERP2 standardu). Vezměte prosím na vědomí, že nízká hlasitost přicházejícího signálu může být interpretována zařízením jako situace kdy nepřichází žádný audio signál a může dojít k přepnutí do pohotovostního režimu. Pokud tato situace nastane, připojte znovu zdroj zvukového signálu, nebo zvýšte hlasitost zdrojového signálu (mp3 přehrávače, atp.).

Varování

Tento spotřebič není určen pro používání osobami (včetně dětí) se sníženými fyzickými, smyslovými nebo duševními schopnostmi, nebo osobami bez patřičných zkušeností a znalostí, pokud jim nebyl poskytnut dohled nebo instrukce týkající se použití spotřebiče osobou zodpovědnou za jejich bezpečnost. Děti by měly být pod dozorem, aby se zajistilo, že si se spotřebičem nebudou hrát.

1. Chcete-li zabránit možnému poškození sluchu, neposlouchejte delší dobu hudbu a rádio puštěné příliš nahlas.



2. Nikdy nenechávejte zapnutý přístroj bez dozoru! Vypněte přístroj vždy, kdy jej nepoužíváte, byť jen na krátkou dobu.

3. Spotřebič není určen pro provoz prostřednictvím externího časovače nebo samostatného dálkového ovládání.

4. Je-li napájecí kabel poškozen, musí být nahrazen výrobcem, jeho servisním zástupcem (autorizovaným servisem) nebo obdobně kvalifikovanými pracovníky, aby se předešlo nebezpečí.

5. Před použitím tohoto systému zkontrolujte napětí, abyste se ujistili, že je totožné s napětím vaší místní elektrické sítě.

6. Přístroj nesmí mít zakryté větracích otvorů předměty, jako jsou noviny, ubrusy, záclony, atd. Ujistěte se, že nad přístrojem je nejméně 20 cm volného prostoru a kolem něj z každé strany nejméně 5 cm volného prostoru.

7. Přístroj nesmí být vystaven tekoucí, kapající nebo stříkající vodě. Předměty naplněné kapalinami, jako jsou např. vázy, nesmí být umístěny na přístroji.

8. Aby nedošlo k požáru nebo úrazu elektrickým proudem, neumísťujte toto zařízení na horkých místech, nevystavujte ho dešti, vlhkosti nebo prachu.

9. Neumisťujte tento přístroj v blízkosti jakýchkoliv zdrojů vody, např. kohouty, vany, pračky nebo bazény. Ujistěte se, že je přístroj umístěn na suchém, stabilním povrchu.

10. Neumisťujte tento přístroj v blízkosti silného magnetického pole.

11. Nepokládejte přístroj na zesilovače nebo přijímače.

1. Neumísťujte tento prístroj na vlhkom prostredí, vlhkosť bude mať vliv na životnosť elektrických komponent.
2. Pokiaľ systém bezprostredne presuniete z chladného do teplého prostredia, alebo pokiaľ je umiestnen vo veľmi vlhkej miestnosti, môže dôjsť k kondenzácii vlhkosti uvnitř prehrávača. Pokiaľ k tomu dojde, systém môže byť poškodený a nebude fungovať správne. Prosím, nechte systém zapnutý približne po dobu jednej hodiny, dokud sa vlhkosť neodpaří.
3. Nečistíte jednotku chemickými rozpúšťadlami, tá môžu poškodiť povrch zariadenia. Prístroj otřete čistým, suchým alebo ľahce navlhčeným hadříkom.
4. Pri odpojovaní napájacieho káblu ze zásuvky, ťahajte priamo za zástrčku, nikdy ne za kábel.
5. Síťová zástrčka je používaná ako odpojovacie zariadenie, odpojovacie zariadenie musí byť vždy pripraveno k použitiu.

Údržba CD

1. Vždy používajte iba odporúčané CD disky.
2. Zachádzanie s diskami:
 - Skladujte disky v ich obaloch, keď je nepoužívate.
 - Nesahejte na datovú stranu disku.
 Nenalepujte na disky nálepky, ani je nepopisujte.



HANDLE DISC ONLY AS SHOWN

3. Skladovanie:
 - Skladujte disky v originálnom obale.
 Nevystavujte disky priamemu slnku alebo vysokým teplotám.



DO NOT STORE NEAR HEAT

4. Čistenie diskov:

Pro čistenie disku použijte čistý mäkký hadřík bez vlasu, ktorý není zaprášený. Nepoužívajte k čisteniu disku roztoky ani komerčne dostupné čistiace prostriedky alebo antistatické spreje na vinylové desky. Disk čistíte od stredu smerom von ke kraji v prímej línii.



Poznámka

Prohlášení o shodě



Blaupunkt Competence Center 2N-Everpol Sp. z o.o. tímto prohlašuje, že je toto zařízení v souladu se základními požadavky a dalšími příslušnými ustanoveními směrnice 2014/53/EU. Prohlášení o shodě lze získat ze stránky produktu na www.blaupunkt.com.
Odpovědná strana: 2N-Everpol Sp. z o.o., Puławska 403A, 02-801 Varšava, Polsko,
Tel: +48 22 331 99 59, E-mail: info@everpol.pl



Naše produkty jsou navrženy a vyrobeny z vysoce kvalitních materiálů a komponent, které jsou recyklovatelné a znovu použitelné.



Je-li tento symbol přeškrtnutého kontejneru uveden na výrobku, znamená to, že výrobek podléhá směrnici 2012/19/EU. Informujte se prosím o místní systém sběru tříděného odpadu pro elektrické a elektronické výrobky. Prosím řiďte se místními pravidly a nelikvidujte staré produkty spolu s běžným komunálním odpadem. Správnou likvidací starého výrobku pomůžete předejít možným negativním dopadům na životní prostředí a lidské zdraví.



Výrobek obsahuje baterie podléhající směrnici 2006/66/EC, které nelze vyhazovat do běžného domovního odpadu. Informujte se prosím o místních pravidlech o sběru baterií, neboť správnou likvidací pomůžete předcházet negativním důsledkům pro životní prostředí a lidské zdraví.

Informace týkající se životního prostředí

Výrobek je zabalen pouze v nezbytném obalu pro jeho ochranu. Snahou naší firmy je, aby byl obalový materiál snadno rozdělitelný na tři materiály: lepenku (krabice), polystyrén (ochranné balení) a polyetylen (sáčky, ochranné fólie z lehčeného plastu). Výrobek se skládá z materiálů, které lze recyklovat a znovu použít v případě demontáže odbornou firmou. Dodržujte prosím místní předpisy týkající se likvidace obalových materiálů, vybitých baterií a starého zařízení. Na nahrávání a přehrávání materiálů může být vyžadován souhlas. Viz Zákon o Copyrightu Act 1956 a Zákon na ochranu umělců Sk 1958-1972.

Děkujeme vám za zakoupení tohoto přístroje. Dříve, než jej začnete používat, si pečlivě přečtěte tuto příručku. Příručku si uschovejte pro případnou budoucí potřebu.

Obsah balení:

- Hlavní jednotka, 1 ks
 - Satelitní reproduktor, 2 ks
 - Dálkový ovladač, 1 ks
 - Audiokabel s konektory velikosti 3,5 mm, 1 ks
 - Anténa FM, 1 ks
 - Návod k obsluze, 1 ks
 - Záruční list, 1 ks
 - AAAbaterie, 2 ks
- (Obal rozbalujte opatrně, abyste nepoškodili jeho obsah.)

Umístění ovládacích prvků

Přední panel hlavní jednotky

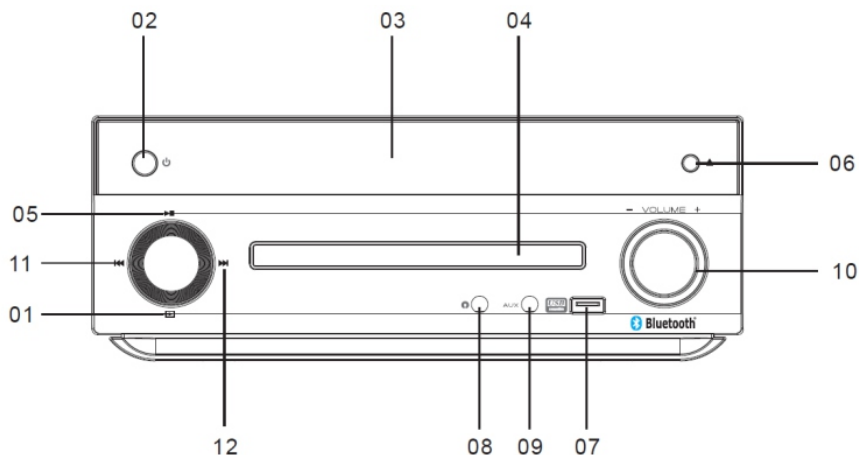

- | | |
|----------------------|-----------------------------|
| 1. Zdroj | 7. Port USB |
| 2. Hlavní vypínač | 8. Konektor sluchátek |
| 3. Displej | 9. Konektor vnějšího vstupu |
| 4. Dvířka CD | 10. Regulátor hlasitosti |
| 5. Přehrávání/pauza | 11. Předchozí |
| 6. Tlačítko vysunutí | 12. Další |

Zadní panel

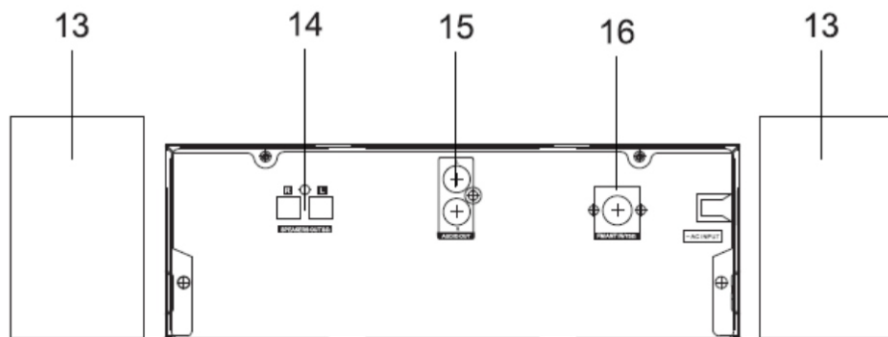

13. Satelitní reproduktor
15. Zvukový výstup (typ RCA)

14. Výstupní svorka pro reproduktor
16. Konektor antény FM

Dálkový ovladač

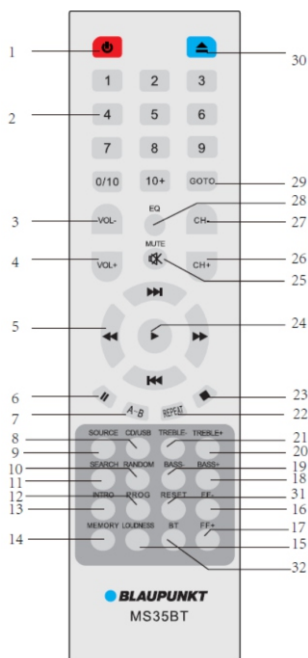

1. Pohotovostní režim
2. Číselná tlačítka
- 3-4. Hlasitost +/-
5. Tlačítka předchozí/další/rychlé přetáčení vpřed/rychlé přetáčení zpět
6. Pauza
7. A-B
8. Režim CD/USB
9. Zdroj
10. Náhodné přehrávání
11. Vyhledávání
12. Programování
13. Ukázka
14. Paměť
15. Zesílení basů
- 16-17. Ruční ladění frekvence FM +/-
- 18-21. Nastavení výšek a basů
22. Opakování
23. Stop
24. Přehrávání
25. Ztišení
- 26-27. Kanál +/-
28. Ekvalizér
29. Přejechod
30. Vysunutí
31. Reset
32. Bluetooth

Nastavení systému a napájení

1. Pomocí dodaného kabelu připojte satelitní reproduktor k výstupní svorce pro reproduktor na hlavní jednotce. Poté stejným způsobem připojte druhý reproduktor.
2. Zapojte dodanou anténu FM do konektoru FM na zadním panelu hlavní jednotky a k zajištění kvalitnějšího příjmu anténu zcela roztáhněte.

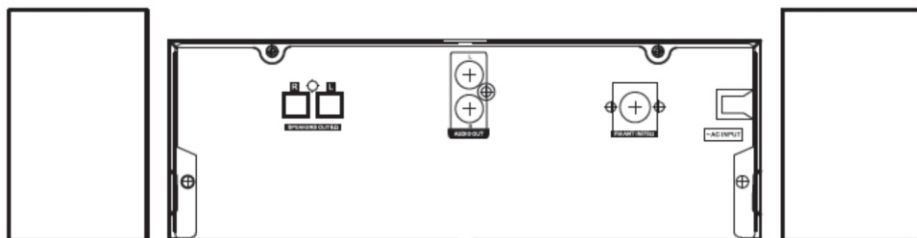

1. Zkontrolujte, zda napájecí zdroj odpovídá jmenovitému napětí, které je uvedeno na zadním panelu hlavní jednotky. Pokud nikoli, obraťte se na prodejce nebo servisní středisko.
2. Zapojte dodaný napájecí kabel k elektrické zásuvce. Jakmile je k dispozici napájení, rozsvítí se červeně indikátor napájení na předním panelu.

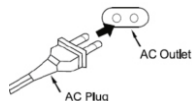

Vložení baterií do dálkového ovladače

Otevřete kryt bateriového prostoru a do prostoru pro baterie vložte 2 mikrotužkové baterie (velikost AAA). Dodržte správnou polaritu baterií; při vkládání se řiďte vyznačenými symboly plus a mínus. Zavřete kryt bateriového prostoru.

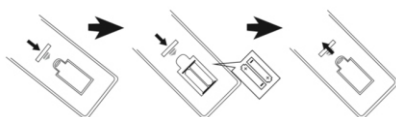

Poznámky:

- a. Nejlepší provozní vzdálenost dálkového ovladače je do 7 metrů bez jakékoli překážky mezi ovladačem a přístrojem. Dálkový ovladač nasměrujte na senzor dálkového ovládání, které se nachází v levém rohu displeje.
- b. Jsou-li baterie slabé, klesá citlivost dálkového ovladače. V tomto případě vyměňte baterie za nové.
- c. Pokud dálkový ovladač nebudete delší dobu používat, vyjměte z něj baterie.
- d. Baterie likvidujte ekologickým způsobem. Podrobné informace získáte u místních úřadů.

Všeobecné postupy obsluhy

1. **Zapnutí/vypnutí a pohotovostní režim:** Po správném připojení přístroje k elektrické síti se rozsvítí červený indikátor napájení. Chcete-li přístroj zcela odpojit od elektrické sítě, vytáhněte zástrčku napájecího kabelu. Přístroj se zapíná stisknutím hlavního vypínače na předním panelu nebo tlačítka na dálkovém ovladači.
2. **Ztišení:** Stisknutím tlačítka MUTE na dálkovém ovladači je možné ztišit zvukový výstup. Dalším stisknutím se přehrávání obnoví. Přehrávání lze rovněž obnovit stisknutím tlačítka nastavení hlasitosti +/-.
3. **Zdroj, CD/USB:** Opakovaným stiskem tlačítka SOURCE se režim přehrávání přepíná mezi následujícími možnostmi: CD – Rádio FM – Linkový vstup – Bluetooth. Do režimu Bluetooth lze rovněž přejít přímo stiskem tlačítka BT na dálkovém ovladači. Režim přehrávání z USB je k dispozici pouze v případě, že k portu USB bylo připojeno paměťové zařízení USB. K přechodu do režimu USB stiskněte tlačítko CD/USB. V režimu CD přístroj automaticky během několika sekund zahájí přehrávání z USB, pokud není vložen disk CD.
4. **Nastavení hlasitosti:** Stiskem tlačítka VOL +/- lze zvětšovat resp. zmenšovat hlasitost.
5. **Nastavení výšek a basů:** Výšky a basy lze nastavovat pomocí tlačítek TREBLE +/- (Výšky) a BASS +/- (Basy).

6. **Ekvalizér:** Stiskem tlačítka EQ se přepíná režim ekvalizéru mezi následujícími možnostmi: ROCK-Classic-POP-Jazz-EQ off (ROCK – Klasika – POP – Jazz – Ekvalizér vypnutý).
7. **Zesílení basů:** Stiskem tlačítka „LOUDNESS“ je možné zesílit úroveň basů.
8. **Výběr pomocí číselných tlačítek**
Rychlý výběr příslušné stopy při přehrávání z disku CD a paměťového zařízení USB stiskem příslušných číselných tlačítek na dálkovém ovladači.
Rychlý výběr rozhlasové stanice FM v režimu poslechu rozhlasového vysílání FM.
9. **Tlačítko 10 +:** Tlačítkem 10 + je možné zrychlit výběr. Chcete-li například vybrat stopu 25, můžete dvakrát stisknout tlačítko 10 + a poté tlačítko 5 (funkce je k dispozici pouze pro disky CD a při výběru rozhlasových stanic FM).
10. **Přehrávání, pauza a zastavení:** V režimu přehrávání CD/USB/Bluetooth lze stiskem tlačítka Play/Pause přehrávání pozastavit resp. obnovit. V režimu CD a USB se přehrávání ukončuje stiskem tlačítka Playback a obnovuje stiskem tlačítka Play.
11. **Výběr pomocí tlačítek předchozí a následující:** Stiskem tohoto tlačítka se přesunete na předchozí nebo následující stopu.
12. **Rychlé přetáčení zpět a vpřed:** Opakovaným stiskem tohoto tlačítka lze rychle přetáčet vpřed resp. zpět 2/4/8/16/32násobnou rychlostí. Dalším stiskem se obnovuje normální přehrávání.
13. **Opakované přehrávání:** V režimu přehrávání CD nebo z paměťového zařízení USB lze opakovaným stiskem tlačítka Repeat nastavit opakování jedné stopy, všech stop a zrušit opakované přehrávání.
14. **Náhodné přehrávání:** Stiskem tlačítka Random se zapíná resp. vypíná funkce náhodného přehrávání (funkce je k dispozici pro disky ve formátu CD).
15. **Kanál +/-:** Stiskem se načítá předchozí resp. následující předvolená stanice FM.
16. **Vysunutí disku CD:** Stiskem se otevírá zásuvka pro vložení disku CD nebo se zásuvka zavírá.
17. **Ukázka:** Stiskem tohoto tlačítka se přehrává prvních 10 sekund každé stopy v režimu CD a přehrávání z paměťového zařízení USB. Dalším stisknutím tohoto tlačítka funkci ukázkou zrušíte.
18. **Reset systému:** V režimu CD lze stiskem tlačítka Reset obnovit nastavení zvuku a tovární nastavení včetně ekvalizéru, výšek, basů, hlasitosti atd.

Přehrávání disku CD

Tento přístroj umožňuje přehrávání zvukových disků CD ve formátu CD/CD-R-RW/MP3 (disky DVD nelze přehrávat). Před začátkem přehrávání disku CD zkontrolujte, zda není disk znečištěný nebo poškrábaný. V opačném případě možná nebude disk možné načíst nebo bude zvuk obsahovat šum.

1. Stiskem tlačítka Source aktivujte režim CD.
2. Pomocí tlačítka Eject otevřete zásuvku CD, umístěte na ní disk CD a dalším stiskem tlačítka Eject zásuvku zavřete. Přístroj disk CD načte a automaticky zahájí přehrávání.
3. **Funkce opakovaného přehrávání A-B:** Při přehrávání disku CD se prvním stiskem tlačítka A-B definuje počáteční bod intervalu stopy, který se má opakovaně přehrávat, a dalším stiskem tlačítka A-B se definuje koncový bod intervalu. Dalším stisknutím tlačítka A-B funkci zrušíte.

4. **Vytvoření vlastního playlistu (funkce je k dispozici pouze pro disky ve formátu CD, naprogramovat lze nejvýše 9 stop)**
 - a. V režimu přehrávání disku CD stiskem tlačítka Program zahajte postup programování.
 - b. Na displeji se zobrazí „P- - C- -“. Pomocí číselných tlačítek vyberte stopu, kterou chcete naprogramovat. Výběr stopy s číslem vyšším než 10 lze provést pomocí tlačítka 10 +.
 - c. Na displeji se zobrazí P X X C XX. Například „P01 C12“ znamená, že stopa 12 byla naprogramována jako stopa číslo 1.
 - d. Pokračujte ve výběru stopy, kterou chcete naprogramovat, dokud se na displeji nezobrazí „P09C XX“.
 - e. Přehrávání naprogramovaného playlistu zahájíte stisknutím tlačítka Play.
 - f. Chcete-li přehrávání ukončit a naprogramovaný playlist smazat, stiskněte znovu tlačítko Program nebo vysuňte disk CD.
5. V režimu přehrávání disků CD je možné stisknutím příslušného tlačítka zahájit přehrávání nebo aktivovat pauzu, zastavit přehrávání, nastavit ztišení, nastavit opakování a náhodné přehrávání, provést výběr stopy pomocí tlačítka předchozí/další nebo číselného tlačítka, nastavit ekvalizér, přetáčet skladbu rychle vpřed nebo zpět atd. Postup je popsán v části věnované běžným provozním postupům v této příručce.

Poslech rozhlasového vysílání

Před zahájením poslechu rozhlasového vysílání FM zkontrolujte, zda je řádně připojena anténa. Zcela vysuňte anténu FM, nebo přístroj přesuňte k oknu, abyste dosáhli nejlepšího možného příjmu vysílání v pásmu FM.

1. **Automatické ladění a přednastavení rozhlasových stanic:** Opakovaným stiskem tlačítka Source přejděte do režimu poslechu rozhlasového vysílání FM. Stiskněte tlačítko Search na dálkovém ovladači, nebo stiskněte a přidržte tlačítko Play/Pause na předním panelu. Zahájí se automatické vyhledávání a ladění rozhlasových stanic. Do paměti přístroje je možné uložit nejvýše 40 rozhlasových stanic.
2. **Výběr uložené stanice:** V režimu poslechu rozhlasového vysílání lze stiskem tlačítka CH- a CH+ vybrat a zahájit přehrávání předchozí resp. následující uložené stanice. Stanici je možné rychle nastavit zadáním jejího čísla pomocí číselných tlačítek.
3. **Ruční nebo automatické ladění:** Stiskem tlačítka FF- nebo FF+ lze zvětšit resp. zmenšit frekvenci s krokem po 0,05 MHz, přičemž úpravy začínají od frekvence aktuální stanice. Stisknutím a přidržením tlačítka FF- nebo FF+ je možné spustit automatické vyhledávání dostupných stanic FM směrem dolů resp. nahoru. Vyhledávání se po nalezení dostupné stanice zastaví a automaticky se začne přehrávat.
4. **Rychlý přechod na konkrétní stanici FM:** Stiskněte tlačítko GOTO a zadejte požadovanou frekvenci číselnými tlačítky na dálkovém ovladači. Zadaná stanice FM se začne přehrávat. Chcete-li například poslouchat stanici FM na frekvenci: 104,30 MHz, stiskněte nejdříve tlačítko GOTO a poté pomocí dálkového ovladače zadejte 1-0-4-3-0. Přístroj začne přehrávat rozhlasovou stanici na frekvenci 104,30 MHz.
5. **Ruční uložení stanice do paměti:** Pomocí tlačítek FF- a FF+ nebo tlačítka GOTO naladte oblíbenou stanici, kterou chcete uložit. Nejdříve stiskněte tlačítko Memory na dálkovém ovladači. Na displeji se zobrazí „CH_ _“. Pomocí číselného tlačítka na dálkovém ovladači zadejte číslo předvolby, pod kterým chcete stanici uložit (pokud je číslo větší než 10, použijte tlačítko 10 +). Aktuální stanice FM se uloží. Chcete-li například uložit stanici na frekvenci 104.30 MHz jako předvolbu 25, nejdříve ručně naladte frekvenci 104,30 MHz, stiskněte dvakrát tlačítko 10+ a poté stiskněte tlačítko 5. Při ukládání dalších stanic postupujte stejným způsobem.

Přehrávání ze zařízení USB

Přístroj je vybaven funkcí přehrávání ze zařízení USB, která umožňuje dekodovat a přehrávat hudbu z připojeného paměťového zařízení USB. Před zahájením přehrávání zkopírujte na paměťové zařízení USB hudební soubory ve formátu MP3. Maximální podporovaná kapacita paměťového zařízení USB je 32 GB. Před zahájením přehrávání z USB nejdříve připojte paměťové zařízení USB, protože režim USB je k dispozici pouze v případě, že je připojeno paměťové zařízení USB.

1. Zapojte paměťové zařízení USB do portu USB. Stiskem tlačítka CD/USB na dálkovém ovladači přejděte do režimu USB. Případně připojte paměťové zařízení k přístroji a režim USB se aktivuje automaticky, pokud není vložen disk CD. Přístroj začne za několik sekund automaticky přehrávat hudbu.
2. V režimu přehrávání z paměťového zařízení USB je možné stisknutím příslušného tlačítka zahájit přehrávání nebo aktivovat pauzu, zastavit přehrávání, nastavit ztišení, nastavit opakování, provést výběr stopy pomocí tlačítka předchozí/další nebo číselného tlačítka, nastavit ekvalizér, přetáčet skladbu rychle vpřed nebo zpět atd. Postup je popsán v části věnované běžným provozním postupům v této příručce.

Poznámky:

- a. Připojení paměťového zařízení USB prostřednictvím prodlužovacího kabelu USB se nedoporučuje, protože může vnikat šum nebo docházet k výpadkům zvuku z důvodu ztrát při přenosu dat.
- b. Dekódování a přehrávání není zaručeno u všech formátů MP3.
- c. Maximální podporovaná kapacita paměťového zařízení USB je 32 GB.
- d. Zahájení přehrávání z některých paměťových zařízení USB může trvat určitou dobu. Nejedná se o poruchu.

Použití funkce Bluetooth

Přístroj je vybaven funkcí Bluetooth, která umožňuje bezdrátové přehrávání hudby ze zařízení vybaveného technologií Bluetooth.

1. Opakovaným stiskem tlačítka Source přejděte do režimu Bluetooth. Indikátor LED bude střídavě blikat červenou a modrou barvou. Znamená to, že je přístroj připraven k párování.
2. Zapněte funkci Bluetooth na připojovaném zařízení Bluetooth (postup naleznete v návodu k obsluze svého zařízení) a vyhledejte dostupné zařízení Bluetooth v seznamu.
3. Ke spárování vyberte zařízení „BP MS30BT“.
4. Po úspěšném spárování zazní krátký potvrzovací zvuk z reproduktoru. Indikátor bude rovněž svítit pouze modrou barvou.
5. Vyberte na svém zařízení Bluetooth hudbu, kterou chcete poslouchat a spusťte její přehrávání. Zvuk bude reprodukován mikrosystémem.
6. Stiskem tlačítka předchozí/další můžete během přehrávání vybrat předchozí resp. následující stopu.
7. V režimu Bluetooth je možné zahájit přehrávání, nastavit pauzu, provést ztišení, nastavit ekvalizér, zesílení basů, upravit výšky a basy atd. Postup je popsán v části věnované běžným provozním postupům v této příručce.

Upozornění:

- a. Upozorňujeme, že vzhledem k odlišné značce a konstrukci není úspěšné spárování garantováno u všech zařízení Bluetooth.
- b. Nejlepší provozní vzdálenost funkce Bluetooth je do 10 metrů bez jakékoli překážky mezi ovladačem a přístrojem.
- c. Přístroj je možné pro přehrávání spárovat pouze s jedním zařízením Bluetooth.
- d. Před spárováním s jiným zařízením je nutné zrušit spárování s aktuálním zařízením. V opačném případě se „BP MS30BT“ nezobrazí v seznamu zařízení.

Použití linkového vstupu/AUX IN/MP3 Link

Chcete-li k přístroji připojit jiný přehrávač nebo zvukový zdroj, postupujte následujícím způsobem.

1. Jeden konec dodaného audiokabelu (se stereofonními konektory velikosti 3,5 mm) připojte ke zdířce AUX IN (3,5 mm, stereo) na předním panelu hlavní jednotky a druhý konec ke zdířce Line Out (Linkový výstup) na zdrojovém přehrávači.
2. Vyberte na svém zařízení hudbu a spusťte její přehrávání. Zvuk bude přehráván mikrosystémem.
3. V režimu přehrávání Line In probíhá obsluha hlavně pomocí připojeného přehrávače. Na straně mikrosystém však lze ovládat hlasitost a je možné zvuk ztišit.

Zvukový výstup a sluchátka

1. **Zvukový výstup:** Jeden konec stereofonního audiokabelu s koncovkami RCA a 3,5 mm (není součástí dodávky) připojte k výstupní zdířce (typ RCA) na zadním panelu hlavní jednotky a druhý konec se stereofonním konektorem velikosti 3,5 mm ke zdířce AUX IN na druhém zařízení. Zvuk bude reprodukován jak mikrosystémem, tak připojeným zařízením. Upozorňujeme, že hlavní ovládání je během přehrávání na straně mikrosystému.
2. **Sluchátka:** Připojte konektor sluchátek ke zdířce pro sluchátka na předním panelu. Po připojení sluchátek se ztiší zvuk reprodukován mikrosystémem a bude přehráván ve sluchátkách. Požadovanou hlasitost nastavte na mikrosystému nebo na sluchátkách.

Technické údaje

Elektrické napájení:	110–240 V AC, 50/60 Hz
Kompatibilní disky CD:	CD/CD-R-RW/MP3
Frekvence FM:	87,5–108,0 MHz
Jmenovité parametry portu USB:	5 V, 500 mA, verze 2.0, max. podporovaná velikost připojeného paměťového zařízení USB činí 32 GB
Bluetooth:	V5.0, provozní dosah 10 metrů
Výkon RMS:	2 x 20 W
Odstup signálu od šumu:	80 dB
Výšky a basy:	-10 dB ~ +10 dB
Příkon:	60 W
Příkon v pohotovostním režimu:	< 0,5 W

(Poznámka: Výše uvedené technické údaje se mohou změnit bez předchozího upozornění.)

Řešení potíží

1. Přístroj není možné zapnout
 - a. Zkontrolujte správné připojení síťového kabelu k elektrické zásuvce.
 - b. Jestliže problém přetrvává, obraťte se na servisní středisko.
2. Není reprodukován zvuk.
 - a. Zkuste upravit nastavení hlasitosti.
 - b. Zkontrolujte, zda jste vybrali správný režim přehrávání.
 - c. Jestliže problém přetrvává, obraťte se na servisní středisko.
3. Disk CD nelze načíst, nebo je přehrávaný zvuk přerušovaný.
 - a. Zkuste vyměnit disk CD za jiný ve formátu CD/CD-R-RW/MP3.
 - b. Pokuste se disk CD vyčistit, protože nečistoty nebo škrábance mohou znemožňovat správné přehrávání.
 - c. Jestliže problém přetrvává, obraťte se na servisní středisko.

4. Šum na pozadí při poslechu rozhlasového vysílání.
 - a. Úplně vysuňte anténu FM a pokuste se upravit její směr.
 - b. Přesuňte přístroj k oknu.
 - c. Naladte k poslechu jinou stanici.
5. Přerušovaný zvuk při přehrávání pomocí Bluetooth.
 - a. Zkuste přesunout zařízení Bluetooth blíže k přístroji.
 - b. Zkuste vypnout funkci Bluetooth a zopakujte párování.
6. Dálkový ovladač nepracuje správně.
 - a. Přesuňte dálkový ovladač blíže k přístroji a nasměrujte jej na senzor dálkového ovládání.
 - b. Vyměňte baterii za novou.
7. Mikrosystém nereaguje.
 - a. Odpojte napájecí kabel a znovu jej připojte.
 - b. Zkuste resetovat mikrosystém.

Ďakujeme Vám za zakúpenie nášho výrobku. Prečítajte si prosím dôkladne tento návod pred použitím prístroja a uchovajte si ho pre neskoršie použitie.

Funkcie:

Kompatibilný s CD, MP3, CD-R, CD-RW
 Prehrávanie z USB
 diaľkové ovládanie
 FM rádio
 Bluetooth audio streaming prehrávanie

Upozornenie: Tento prehrávač nie je kompatibilný so všetkými CD. Niektoré CD nejdú prehrať z dôvodu ich zašpinenia či zlej kvality.

Dôležité bezpečnostné pokyny



NEBEZPEČENSTVO ÚRAZU ELEKTRICKÝM PRÚDOM!
 NEOTVÁREJTE!

Upozornenie:

Pre zníženie rizika úrazu elektrickým prúdom nezasahujte do vnútorných častí prístroja a neodstraňujte jeho kryt. V prípade poruchy zverte servis produktu autorizovanému servisu.

Vysvetlenie grafických symbolov:



Symbol blesku v trojuholníku označuje nezaizolovaný materiál v jednotke, ktorý môže spôsobiť úraz elektrickým prúdom. Pre bezpečnosť všetkých vo vašej domácnosti, prosím, neodstraňujte kryt produktu.



Výkričník v trojuholníku upozorňuje na funkcie, o ktorých by ste si mali pozorne prečítať priložené informácie, aby ste zabránili ťažkostiam s prevádzkou a údržbou zariadení.

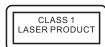

Toto označenie znamená, že súčasťou tohto prístroja je laser. Otvorením veka zásuvky na CD a prelomením bezpečnostných zámkov môže byť užívateľ vystavený pôsobeniu žiarenia laserového lúča. Nepozerajte sa do laserového lúča, pokiaľ je v prevádzke.

K dosiahnutiu Vašej najvyššej spokojnosti a radosti z používania nášho produktu, prečítajte si prosím najskôr starostlivo tento návod a zoznámte sa s jeho funkciami pred tým, než ho začnete používať. To Vám zabezpečí leta bezproblémového výkonu produktu a pôžitok z hudby.

Dôležité upozornenie

Tieto bezpečnostné a prevádzkové pokyny uschovajte pre budúce použitie.

- a. Prístroj nesmie byť vystavený vode a umiestnený vo vlhkom prostredí (napr. v kúpeľni).
- b. Výrobok by nemal byť umiestnený:
 - a) .na miestach vystavených priamemu slnečnému žiareniu alebo v blízkosti vykurovacích telies.
 - b) .na iných stereofónnych zariadeniach, ktorá vyžarujú príliš tepla.
 - c) .Na miestach, kde by bolo zamedzené ochladzovanie prístroja pomocou jeho ventilátora alebo prašnom prostredí.
 - d) .Na miestach, ktorá konštantne vibrujú.
 - e) .na vlhkých a mokrych priestoroch.
 - f) .blízko zapálených sviečok alebo iných zdrojov otvoreného ohňa.
- c. Výrobok používajte len podľa pokynov v tejto príručke.
- d. Pred prvým zapnutím prístroja sa uistite, že je napájací kábel správne pripojený. Z bezpečnostných dôvodov neodstraňujte žiadne kryty ani sa nepokúšajte získať prístup k vnútrajšku výrobku. Nepokúšajte sa odstrániť skrutky, alebo otvárať kryt jednotky. Servis produktu a všetky opravy vždy zverte autorizovanému servisu a jeho kvalifikovanému personálu.

BEZPEČNOSTNÉ POKYNY

- 1.Čítajte pokyny** – pred uvedením prístroja do prevádzky si prečítajte všetky bezpečnostné a prevádzkové pokyny a návod na obsluhu.
- 2.Uschovajte návod na obsluhu** – tento návod na obsluhu uschovajte pre budúce použitie.
- 3.Dbajte na varovania** – všetky varovania na produkte a v návode na obsluhu je potrebné dodržiavať.
- 4.Postupujte podľa pokynov** – pokyny pre prevádzku a bezpečnostné pokyny je potrebné dodržiavať.
- 5.Inštalácia** – inštalujte výrobok v súlade s pokynmi výrobcu.
- 6.Napájacie zdroje** – tento produkt napájajte len z druhu zdroja, ktorý je uvedený na napájacom kábli. Ak si nie ste istí, aký typ napájania máte doma, obráťte sa na svojho predajcu výrobkov alebo miestnu energetickú spoločnosť.
- 7.Uzemnenie alebo polarizácia** – výrobok nemusí byť uzemnený. Uistite sa, že zástrčka napájacieho kábla je úplne zasunutá do elektrickej zásuvky alebo do predlžovacieho kábla tak, aby bolo zamedzené vzniku prechodového odporu a tým možného rizika vzniku požiaru. Ak používate predlžovací napájací kábel alebo neoriginálny napájací kábel od iného výrobcu, než ktorý je dodávaný ako súčasť balenia s výrobkom, musí byť tento neoriginálny kábel vybavený príslušnými kontakty pre prepojenie s výrobkom a musia mať bezpečnostné schválenia pre použitie v danej krajine.
- 8.Ochrana napájacieho káblu** – napájacie káble by mali byť vedené tak, aby neboli prehnuté, stáčanie predmety umiestnenými na alebo proti nim, po napájacom kábli by nemalo byť chodenie. Pred týmito nežiaducimi vplyvmi chráňte najmä konektory káblov na zapojenie do zásuvky a pre napojenie s produktom.
- 9.Preťaženie** – nepreťažujte elektrické zásuvky, predlžovacie káble alebo viacnásobné zásuvky, následkom takéhoto preťažovania je zvýšené riziko požiaru alebo úrazu elektrickým prúdom.
- 10.Vetranie** – výrobok musí byť umiestnený na riadne vetrané miesto. Nekladte výrobok na posteľ, pohovku, alebo iný podobný povrch. Nezakrývajte výrobok vecami, ako sú obrusy, noviny, apod.
- 11.Teplo** – tento produkt by nemal byť umiestnený v blízkosti zdrojov tepla, ako sú radiátory, regenerátory tepla, kachle, zosilňovače a iné zariadenia, ktoré produkujú teplo. Na prístroji nesmie byť umiestnený žiadny zdroj otvoreného ohňa, napríklad zapálené sviečky.
- 12.Voda a vlhkosť** – pre zníženie rizika požiaru alebo úrazu elektrickým prúdom, nevystavujte výrobok kvapkajúcej, striekajúcej alebo tečúcej vode a nadmernej vlhkosti, napr. v saune či kúpeľni. Nepoužívajte tento výrobok v blízkosti vody, napríklad pri vani, umývadle, dreze, kade, vo vlhkej pivnici, v blízkosti bazéna a pod.
- 13.Vniknutie predmetov a tekutín** – nikdy nekladajte akékoľvek cudzie predmety do otvorov výrobku, mohli by sa dotknúť miest s vysokým napätím alebo by mohli spôsobiť skrat, čo môže viesť

výrobku. Neumiestňujte akýkoľvek predmet obsahujúci tekutinu na povrch výrobku (napr. Váza, pohár s vodou a pod.).

14.Čistenie – pred čistením odpojte výrobok z elektrickej zásuvky. Prach z prístroja odstraňujte suchou handričkou. Ak chcete používať aerosólové čistiace spreje, nestriekajte priamo na výrobok; nastriekajte čistiaci prostriedok na handričku a potom aplikujte. Dávajte pozor, aby nedošlo k poškodeniu hracej jednotky.

15.Príslušenstvo – nepoužívajte neoriginálne príslušenstvo, ktoré nie je odporúčané výrobcom produktu, neoriginálne príslušenstvo môže ohroziť bezpečné používanie a funkciu výrobku.

16.Umiestnenie – neumiestňujte výrobok na nestabilný vozík, stojan, trojnožku, konzolu alebo stolík. Výrobok môže spadnúť a spôsobiť vážne zranenie deťom alebo dospelým a môže dôjsť k vážnemu poškodeniu výrobku. Používajte iba so stabilným vozíkom, stojanom, trojnožkou, držiakom alebo stolom, alebo zariadením doporučeným výrobcom alebo predávaným spolu s výrobkom. Ak je nutná akákoľvek montáž výrobku, riadte sa pokynmi výrobcu a používajte iba montážne príslušenstvo odporúčané výrobcom.

17.Manipulácia s produktom – pri premiestňovaní produktu na vozíku je nutné dodržiavať opatrnosť. Prudká zmena smeru, prudké zastavenie, vysoká rýchlosť alebo nerovný povrch môžu spôsobiť prevrhnutie vozíka a tým prípadné poškodenie produktu.

18.Obdobie nepoužívania – ak je zariadenie dlhší čas nepoužívala musí byť napájací kábel prístroja odpojený z elektrickej zásuvky. Odpojte napájací kábel z elektrickej zásuvky počas búrky.

19.Servis – nepokúšajte sa o servis alebo o opravu tohto prístroja svojpomocne, otvorenie alebo odstránenie krytov prístroja vás môže vystaviť nebezpečenstvu úrazu elektrickým prúdom alebo inému nebezpečenstvu. Všetky opravy prístroja zverte kvalifikovanému servisnému personálu autorizovaného servisu.

20.Prosím, ak nie je v prevádzke, odpojte napájací kábel z hlavného zdroja energie alebo z elektrickej zásuvky v stene. Vo chvíli, keď je napájací kábel zapojený k zdroju elektrickej energie, je systém v pohotovostnom režime, to znamená, že prístroj nie je úplne vypnutý a prúdi do neho elektrická energia.

21.Náhradné diely – ak sú potrebné náhradné diely, uistite sa, že servisný technik použil náhradné diely, ktoré sú špecifikované výrobcom alebo majú rovnaké vlastnosti ako originálne diely. Neoprávnená výmena môže viesť k požiaru, úrazu elektrickým prúdom alebo spôsobiť iné nebezpečenstvo.

22.Sieťové poistky – pre trvalú ochranu proti požiaru, používajte iba správny typ poistiek. Správna špecifikácia poistiek je pre každý rozsah napätia vyznačená na výrobku.

23.Nezvyšujte príliš hlasitosť pri počúvaní časti s veľmi nízkou úrovňou hlasitosti alebo pri náhlej úplnej absencii zvuku. Ak tak urobíte, môže vo chvíli opätovného zvýšenia úrovne hlasitosti prehrávanej pasáže dôjsť k poškodeniu reproduktorov.

24.Pokiaľ chcete prístroj úplne odpojiť od napájania, musíte odpojiť napájací kábel od prístroja alebo od elektrickej zásuvky. Elektrická zásuvka alebo a vstup pre napájací kábel k výrobku musí zostať voľne prístupné po celú dobu používania prístroja v prevádzke.

25.Je vhodné umiestniť produkt do blízkosti elektrickej zásuvky alebo predlžovačky, ktoré musia byť ľahko prístupné.

26.Najvyššia teplota prostredia vhodná pre tento výrobok je 35 °C.

27.ESD tip – Ak dôjde k vyresetovaniu prístroja alebo nie je obnovený jeho prevádzka z dôvodu elektrostatického výboja, treba výrobok vypnúť, odpojiť napájací kábel a potom ho znova pripojiť, prípadne presunúť prístroj na iné miesto.

28.Batérie

1. Batérie nesmú byť vystavené nadmernému teplu, ako napríklad pôsobeniu priameho slnečného svetla, ohňa a podobne.
2. Použitie batérie by mali byť vhodné pre ekologickú likvidáciu batérií.
3. **UPOZORNENIE** pre používanie batérií - pre zamedzenie úniku elektrolytu z batérie, ktorý môže spôsobiť poranenie, poškodenie majetku alebo prístroja:
 - Všetky batérie nainštalujte správne, + a - ako je vyznačené na prístroji.
 - Nekombinujte batérie (staré a nové alebo uhlíkové a alkalické atď.)
 - Pokiaľ nebudete prístroj dlhšiu dobu používať, vyberte batérie von (môže dôjsť k ich vytečeniu a tým k poškodeniu prístroja).

Bluetooth® názov i logo sú registrované obchodné známky spoločnosti Bluetooth SIG, Inc. a jej použitie je zaťažené licenciou. Ostatné obchodné známky a mená sú vlastnené ich vlastníkmi.

ERP2 - (Energy Related Products) poznámka

Tento výrobok je v zhode s EcoDesign a požiadavky 2. stupňa (EC) 1275/2008 vykonávajúci Nariadenie EÚ 2009/125 / EC ohľadom spotreby elektrickej energie elektronických zariadení pre domácnosti a kancelárie v pohotovostnom režime a vypnutom stave. Prístroj sa automaticky prepne do pohotovostného režimu, ak po dobu 30 minút neprichádza do audio vstupu žiadny signál.

Dôležité upozornenia:

Tento prístroj je vybavený režimom pre úsporu energie: prehrávač sa automaticky prepne do pohotovostného režimu, ak po dobu 30 minút neprichádza do audio vstupu žiadny signál podľa ERP2 štandardu). Vezmite prosím na vedomie, že nízka hlasitosť prichádzajúceho signálu môže byť interpretovaná zariadením, ako situácia kedy neprichádza žiadny audio signál a môže dôjsť k prepnutiu do pohotovostného režimu. Ak táto situácia nastane, pripojte znovu zdroj zvukového signálu, alebo zvýšte hlasitosť zdrojového signálu (mp3 prehrávače, atp.).

Varovanie

Tento spotrebič nie je určený pre používanie osobami (vrátane detí) so zníženými fyzickými, zmyslovými alebo duševnými schopnosťami, alebo osobami bez patričných skúseností a znalostí, pokiaľ im nebol poskytnutý dohľad alebo inštrukcie týkajúce sa použitia spotrebiča osobou zodpovednou za ich bezpečnosť. Deti by mali byť pod dozorom, aby sa zaistilo, že sa so spotrebičom nebudú hrať.

1. Ak chcete zabrániť možnému poškodeniu sluchu, nepočúvajte dlhšiu dobu hudbu a rádio pustené príliš nahlas.



2. Nikdy nenechávajte zapnutý prístroj bez dozoru! Vypnite prístroj vždy, keď ho nepoužívate, hoci len na krátku dobu.
3. Spotrebič nie je určený pre prevádzku prostredníctvom externého časovača alebo samostatného diaľkového ovládania.
4. Ak je napájací kábel poškodený, musí byť nahradený výrobcom, jeho servisným zástupcom (autorizovaným servisom), alebo obdobne kvalifikovanými pracovníkmi, aby sa predišlo nebezpečenstvu.
5. Pred použitím tohto systému skontrolujte napätie, aby ste sa uistili, že je totožné s napätím vašej miestnej elektrickej siete.
6. Prístroj nesmie mať zakryté vetracích otvorov predmetmi, ako sú noviny, obrusy, záclony, atď. Uistite sa, že nad prístrojom je najmenej 20 cm voľného priestoru a okolo neho z každej strany najmenej 5 cm voľného priestoru.

1. Prístroj nesmie byť vystavený tečúcej, kvapkajúcej alebo striekajúcej vode. Predmety naplnené kvapalinami, ako sú napr. Vázy, nesmú byť umiestnené na prístroji.
2. Aby nedošlo k požiaru alebo úrazu elektrickým prúdom, neumiestňujte toto zariadenie na horúcich miestach, nevystavujte ho dažďu, vlhkosti alebo prachu.
3. Neumiestňujte tento prístroj v blízkosti akýchkoľvek zdrojov vody, napr. Kohúty, vane, práčky alebo bazény. Uistite sa, že je prístroj umiestnený na suchom, stabilnom povrchu.
4. Neumiestňujte tento prístroj v blízkosti silného magnetického poľa.
5. Nekladte prístroj na zosilňovače alebo prijímače.
6. Neumiestňujte tento prístroj na vlhkom prostredí, vlhkosť bude mať vplyv na životnosť elektrických komponentov.
7. Ak systém bezprostredne premiestnite z chladného do teplého prostredia, alebo ak je umiestnený vo veľmi vlhkej miestnosti, môže dôjsť ku kondenzácii vlhkosti vo vnútri prehrávača. Ak k tomu dôjde, systém môže byť poškodený a nebude fungovať správne. Prosím, nechajte systém zapnutý približne po dobu jednej hodiny, kým sa vlhkosť neodparí.
8. Nečistite jednotku chemickými rozpúšťadlami, tá môžu poškodiť povrch zariadenia. Prístroj utrite čistým, suchým alebo mierne navlhčenou handričkou.
9. Pri odpájaní napájacieho kábla zo zásuvky, ťahajte priamo za zástrčku, nikdy nie za kábel.
10. Sieťová zástrčka je používaná ako rušiacie zariadenie, vypínacie zariadenie musí byť vždy pripravené na použitie.

Údržba CD

1. Vždy používajte len podporované CD disky.
2. Žaoobchádzanie s diskami:
 - Skladujte disky v ich obaloch, ak ich nepoužívate.
 - Nesiahajte na dátovú stranu disku.
 - Nenalepujte na disky nálepky, ani

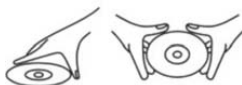

HANDLE DISC ONLY AS SHOWN

3. Skladovanie:
 - Skladujte disky v originálnom obale.
 - Nevystavujte disky priamemu slnku alebo vysokým teplotám.



DO NOT STORE NEAR HEAT

4. Čistenie diskov:
 - Pre čistenie disku použite čistú mäkkú handričku bez vlasu, ktorý nie je zaprášený.
 - Nepoužívajte na čistenie disku riedidlá ani komerčne dostupné čistiace prostriedky alebo antistatické spreje na vinylové platne. Disk čistite od stredu smerom von ku kraju v priamej linke.



FROM THE CENTRE TO THE EDGE

POZNÁMKA

 Prehlásenie o zhode
Blaupunkt Competence Center 2N-Everpol Sp. z o.o. týmto prehlasuje, že je toto zariadenie v súlade so základnými požiadavkami a ďalšími príslušnými ustanoveniami smernice 2014/53 / EU. Prehlásenie o zhode je možné získať zo stránky produktu na www.blaupunkt.com.
Zodpovedná strana: 2N-Everpol Sp. z o.o, Puławska 403A, 02-801 Varšava, Poľsko,
Tel: +48 22 331 99 59, E-mail: info@everpol.pl



Naše produkty sú navrhnuté a vyrobené z vysoko kvalitných materiálov a komponentov, ktoré sú recyklovateľné a znovu použiteľné.



Ak je tento symbol preškrtnutej odpadovej nádoby uvedený na výrobku, znamená to, že výrobok podlieha smernici 2012/19 / EU. Informujte sa prosím o miestnom systéme separovaného zberu pre elektrické a elektronické výrobky. Prosím riadte sa miestnymi pravidlami a nelikvidujte staré produkty spolu s bežným komunálnym odpadom. Správnu likvidáciu pomôžete znížiť negatívne následky na životné prostredie a ľudské zdravie.



Výrobok obsahuje batérie, ktoré smernicu 2006/66 / EC nemožno vyhadzovať do bežného domového odpadu. Informujte sa prosím o miestnych pravidlách separovaného zberu batérií, pretože správnu likvidáciu pomôžete predchádzať negatívnym dôsledkom pre životné prostredie a ľudské zdravie.

Informácie týkajúce sa životného prostredia

Výrobok je zabalený len v nevyhnutnom obale pre jeho ochranu. Snahou našej firmy je, aby bol obalový materiál ľahko rozdeliteľný na tri materiály: kartón (krabica), polystyrénová pena (vypodloženie) a polyetylén (vrecká, ochranná penová pokrývka). Výrobok sa skladá z materiálov, ktoré je možné recyklovať a znovu použiť v prípade demontáže odbornou firmou. Dodržujte prosím miestne predpisy týkajúce sa likvidácie obalových materiálov, vybitých batérií a starého zariadenia.

Na nahrávanie a prehrávanie materiálov môže byť vyžadovaný súhlas. Pozri Zákon o copyrightu Act 1956 a Zákon na ochranu umelcov Sk 1958-1972.

Ďakujeme, že ste si zakúpili náš výrobok. Prečítajte si túto príručku pozorne predtým, ako ho začnete používať. Uschovajte si túto príručku pre prípad, že ju budete potrebovať v budúcnosti.

Čo sa nachádza v balení

- 1 x hlavná jednotka
- 2 x satelitný reproduktor
- 1 x diaľkový ovládač
- 1 x stereofónny zvukový kábel typu 3,5 mm na 3,5 mm
- 1 x anténa pigtail FM
- 1 x používateľská príručka
- 1 x záručný list
- 2 x AAA batérie.

(Balenie otvárajte opatrne, aby ste nepoškodili obsah.)

Umiestnenie ovládacích prvkov

Predný panel hlavnej jednotky

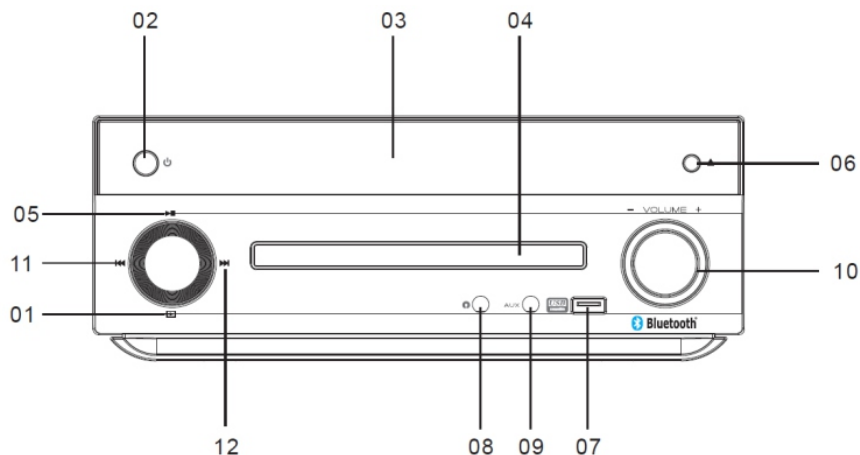

- | | |
|-----------------------------|------------------------------------|
| 1. Zdroj | 7. Port USB |
| 2. Napájanie | 8. Konektor pre slúchadlá |
| 3. Displej | 9. Konektor AUX IN |
| 4. Priehradka pre disk CD | 10. Koliesko nastavenia hlasitosti |
| 5. Prehrávanie/pozastavenie | 11. Prechádzajúci |
| 6. Vysunúť | 12. Nasledujúci |

Zadný panel

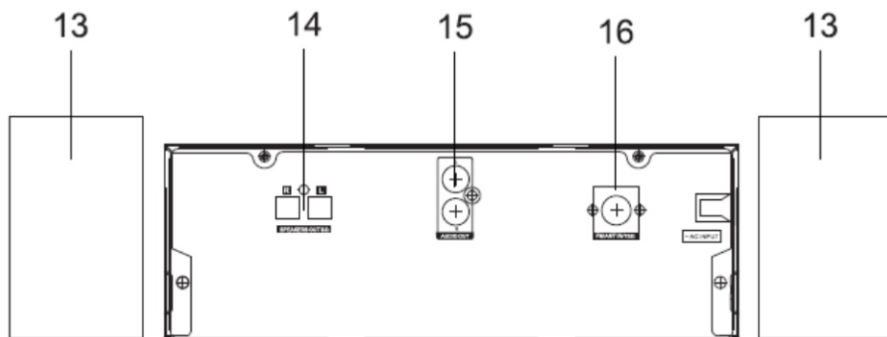

13. Satelitný reproduktor
15. Audio výstup (Typ RCA)

14. Výstupný terminál reproduktora
16. Zásuvka pre anténu FM

Dialkový ovládač

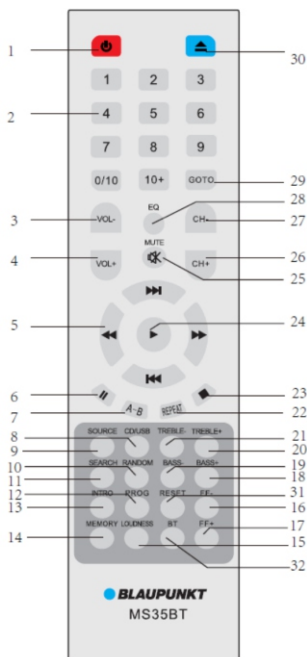

1. Pohotovostný režim
2. Číslkové tlačidlá
3. – 4. Hlasitosť +/-
5. Tlačidlá predchádzajúci/nasledujúci/rýchle prechádzanie dopredu/rýchle prechádzanie dozadu
6. Pozastaviť
7. A – B
8. CD/USB (Režim CD/USB)
9. Source (Zdroj)
10. Random (Náhodné poradie)
11. Search (Vyhľadať)
12. Prog (Program)
13. Intro (Prehrávanie ukážok)
14. Memory (Pamäť)
15. Loudness (Zvýraznenie)
16. – 17. FM frekvencia manuálne +/-
18. – 21. Nastavenie výšok a basov
22. Repeat (Opakovanie)
23. Zastaviť
24. Prehrať
25. Mute (Stlmiť zvuk)
26. – 27. Kanál +/-
28. EQ (Ekvalizér)
29. GOTO (Priama voľba)
30. Vysunúť
31. Reset (Obnovenie pôvodných nastavení)
32. Bluetooth

Nastavenie systému a napájania

1. Dodaný kábel satelitného reproduktora pripojte k výstupnému terminálu pre reproduktor na hlavnej jednotke. Potom pripojte druhý satelitný reproduktor rovnakým spôsobom.
2. Pripojte dodanú anténu pigtail FM do zásuvky FM na zadnom paneli hlavnej jednotky, a úplne vytiahnite anténu FM, aby ste získali lepšiu príjem signálu.

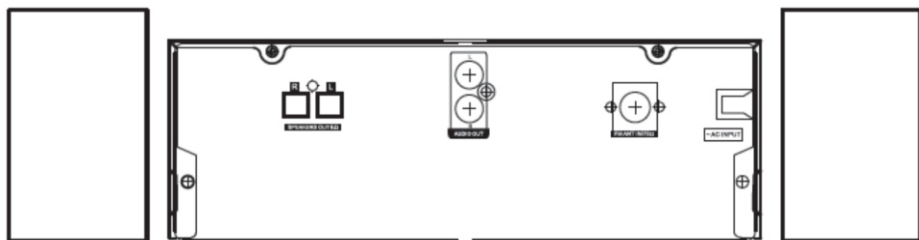

3. Skontrolujte, či zdroj napájania je v súlade so špecifikáciou napätia, ktorá sa nachádza na zadnej strane hlavnej jednotky. Ak nie sú v súlade, obráťte sa na vášho dileru alebo servisné stredisko.
4. Zapojte dodanú zástrčku do elektrickej zásuvky, aby ste zaistili napájanie. Indikátor napájania LED na prednom paneli zasvieti načerveno, keď sa spustí napájanie.

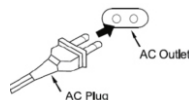

Vloženie batérií do diaľkového ovládača

Otvorte kryt priehradky na batérie a vložte dve batérie typu AAA, pričom dbajte na to, aby polarita batérií bola v súlade so symbolmi + a -, ktoré sú zobrazené v priehradke. Zatvorte dvierka priehradky na batérie.

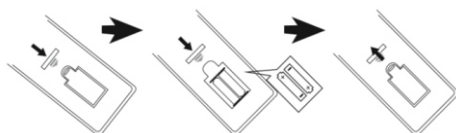

Poznámky:

- a. Optimálna vzdialenosť pre používanie diaľkového ovládača je do 7 metrov bez akýchkoľvek prekážok v dráhe lúča. Počas používania mierte na snímač diaľkového ovládača, ktorý sa nachádza v ľavom rohu displeja.
- b. Ak sú batérie slabé, citlivosť diaľkového ovládača sa zníži. Nahradte ich novými.
- c. V prípade, že ovládač nebudete používať dlhšiu dobu, batérie vyberte.
- d. Batérie zlikvidujte spôsobom šetrným voči životnému prostrediu. Podrobnosti nájdete v požiadavkách miestnych úradov zodpovedajúcich za ochranu životného prostredia.

Všeobecné používanie

1. **Zapnutie/vypnutie a pohotovostný režim:** indikátor LED červenej farby sa rozsvieti, keď sa úspešne spustí napájanie. Ak chcete úplne vypnúť napájanie, vytiahnite zástrčku. Stlačením tlačidla napájania na prednom paneli alebo diaľkovom ovládači zapnete alebo vypnete pohotovostný režim.
2. **Stlmenie zvuku:** stlačením tlačidla MUTE na diaľkovom ovládači sa vypne zvukový výstup, jeho opätovným stlačením sa zvuk znova zapne. Znovu spustiť zvuk prehrávania môžete aj pomocou tlačidiel na zníženie/zvýšenie hlasitosti.
3. **Zdroj, CD/USB:** opakovaným stláčaním tlačidla SOURCE prepínate medzi režimami prehrávania CD - rádio FM - Line in - Bluetooth. Režim Bluetooth môžete zvoliť aj priamo stlačením tlačidla BT na diaľkovom ovládači. Režim prehrávania zo zariadenia USB je k dispozícii len vtedy, keď je v porte USB zapojený kľúč USB. Stlačením tlačidla CD/USB vstúpíte do režimu USB alebo v režime CD jednotka začne po niekoľkých sekundách automaticky prehrávať obsah USB, ak nie je vložené žiadne CD.
4. **Nastavenie hlasitosti:** stlačením tlačidla VOL +/- zvýšite alebo znížite výstup hlasitosti.
5. **Nastavenie výšok a basov:** stlačením tlačidiel TREBLE +/- a BASS +/- nastavíte výšky a basy.

6. **Zvukový ekvalizér:** stlačením tlačidla EQ prepínate medzi režimami ekvalizéra ROCK-Classical-POP-Jazz-EQ vypnutý.
7. **Loudness:** stlačením tlačidla LOUDNESS zvýrazníte basy.
8. **Výber pomocou číslicových tlačidiel**
Stlačením príslušných číslicových tlačidiel na diaľkovom ovládači môžete rýchlo navoliť želanú skladbu v režime prehrávania CD alebo USB. V režime rádia FM môžete rýchlo vybrať prednastavenú stanicu FM.
9. **Tlačidlo 10 +:** stlačenie tlačidla 10 + vám umožní rýchly výber. Napríklad, ak chcete vybrať skladbu číslo 25, stlačte tlačidlo 10 + dvakrát, a následne stlačte tlačidlo 5 (funkcia je k dispozícii len pre disk CD a výber prednastavenej stanice FM.)
10. **Prehrať, pozastaviť a zastaviť:** v režime CD/USB/Bluetooth stlačením tlačidla prehrávania a pozastavenia môžete pozastaviť alebo znovu spustiť prehrávanie. V režime CD a USB stlačením tlačidla zastavenia zastavíte prehrávanie a stlačením tlačidla prehrávania znovu spustíte hudbu.
11. **Výber pomocou tlačidiel predchádzajúci a nasledujúci:** stlačením týchto tlačidiel prejdete na predchádzajúcu alebo nasledujúcu skladbu.
12. **Rýchle prechádzanie dopredu a dozadu:** opakovaným stláčaním týchto tlačidiel sa rýchlo posúvate v aktuálnej skladbe 2/4/8/16/32-násobnou rýchlosťou. Opätovným stlačením sa vrátite k normálnemu prehrávaniu.
13. **Opakované prehrávanie:** v režime CD/USB opakovaným stláčaním tlačidla opakovania môžete opakovať jednu alebo všetky skladby, alebo vypnúť opakovanie.
14. **Náhodné poradie:** stlačením tlačidla náhodného poradia zapnete alebo vypnete prehrávanie v náhodnom poradí (funkcia je k dispozícii len pre CD disky).
15. **Kanáal +/-:** stlačením týchto tlačidiel môžete prejsť na predchádzajúcu a nasledujúcu prednastavenú stanicu FM.
16. **Vysunutie disku CD:** použite toto tlačidlo, ak chcete vložiť disk CD alebo zatvoriť priehradku na disk CD.
17. **Intro:** stlačením tohto tlačidla spustíte prehrávanie prvých 10 sekúnd každej skladby v režime CD a USB. Ak chcete zrušiť túto funkciu, znova stlačte toto tlačidlo.
18. **Systémový reset:** stlačením tlačidla reset v režime CD obnovíte pôvodné audio a výrobné nastavenia vrátane ekvalizéra, výšok, basov, hlasitosti atď.

Prehrávanie obsahu disku CD

Tento výrobok disponuje funkciou prehrávania CD, vďaka ktorej je možné prehrať disk CD vo formáte CD/CD-R-RW/MP3 (DVD nie je podporované). Pred začatím prehrávania CD sa uistite, že disk nie je zašpinený či poškriabaný, lebo by to mohlo spôsobiť problémy s načítaním disku a vytváranie šumu.

1. Stlačením tlačidla SOURCE prepnete jednotku do režimu prehrávania disku CD.
2. Stlačením tlačidla vysunutia disku otvorte priehradku pre disk CD a vložte disk CD do podávača. Opätovným stlačením tlačidla zatvorte priehradku. Jednotka načíta disk CD a automaticky spustí jeho prehrávanie.
3. **Funkcia opakovania A-B:** počas prehrávania CD najskôr stlačte tlačidlo A-B, aby ste zadefinovali počiatočný bod skladby, ktorú chcete opakovať. Opätovným stlačením tohto tlačidla zadefinujete konečný bod. Následne jednotka bude opakovať prehrávanie hudby medzi počiatočným a konečným bodom. Ak chcete zrušiť túto funkciu, znova stlačte tlačidlo A-B.

1. **Vytvorte si svoj vlastný zoznam skladieb (funkcia je k dispozícii len pre disk CD, max. 9 naprogramovaných skladieb)**
 - a. V režime prehrávania disku CD stlačte tlačidlo PROG, čím spustíte programovanie.
 - b. Na displeji sa zobrazí P- C -, pomocou číslicových tlačidiel vyberte skladbu, ktorú chcete naprogramovať. Použite tlačidlo 10 +, ak chcete vybrať skladbu s číslom vyšším ako 10.
 - c. Na displeji sa zobrazí P X X C XX. P01C12 napríklad znamená, že skladba č. 12 je naprogramovaná ako skladba č. 1.
 - d. Pokračujte v zadávaní skladieb, ktoré chcete naprogramovať, až kým sa na displeji nezobrazí "P09C XX".
 - e. Potom stlačte tlačidlo prehrávania a skladby sa prehrávajú v naprogramovanom poradí.
 - f. Ak chcete zrušiť a odstrániť naprogramovaný zoznam skladieb, znova stlačte tlačidlo PROG alebo vysuňte disk CD.
2. Počas prehrávania CD tiež môžete tiež využívať funkcie prehrávania a pozastavenia, zastavenie, stlmenie zvuku, opakovanie a náhodné poradie, výber skladby pomocou tlačidiel nasledujúci a predchádzajúci alebo číslicových tlačidiel, ekvalizér, rýchle prechádzanie dopredu a dozadu, atď. Viac informácií nájdete v časti všeobecného používania v tejto príručke.

Používanie rádia FM

Predtým, ako začnete počúvať rádio, uistite sa, že je anténa FM správne zapojená do zásuvky. Úplne vytiahnite anténu FM alebo presuňte jednotku k oknu, aby ste dosiahli lepší príjem signálu FM.

1. **Automatické vyhľadávanie a prednastavenie staníc rádia:** opakovaným stláčaním tlačidla SOURCE vstúpte do režimu rádia FM, stlačte tlačidlo SEARCH na diaľkovom ovládači, alebo stlačte a podržte tlačidlo prehrávania/pozastavenia na prednom paneli na spustenie automatického vyhľadávania a prednastavenie staníc rádia. V jednotke je možné uložiť až 40 (max.) prednastavených staníc.
2. **Výber prednastavenej stanice:** v režime rádia stlačte tlačidlá CH - a CH + na vybratie a prehranie predchádzajúcej a nasledujúcej prednastavenej stanice, alebo vložte číslo príslušnej prednastavenej stanice pre jej rýchly výber.
3. **Manuálne ladenie alebo automatické vyhľadávanie:** stlačením tlačidiel FF - alebo FF + môžete zvyšovať alebo znižovať frekvenciu aktuálnej stanice v krokoch po 0,05 MHz. Stlačením a podržaním tlačidla FF - alebo FF + môžete automaticky vyhľadávať dostupné stanice FM smerom nahor alebo nadol, pričom pri nájdení stanice sa vyhľadávanie zastaví a stanica sa automaticky prehrá.
4. **Rýchly výber stanice FM:** stlačte tlačidlo GOTO a zadajte číslo príslušnej frekvencie pomocou číslicových tlačidiel na diaľkovom ovládači. Spustí sa prehrávanie zvolenej stanice FM. Ak chcete napríklad počúvať stanicu FM na frekvencii 104,30 MHz, najprv stlačte tlačidlo GOTO a potom pomocou diaľkového ovládača zadajte 1-0-4-3-0. Následne jednotka spustí prehrávanie stanice na frekvencii 104,30 MHz.
5. **Pamäť staníc manuálne:** pomocou tlačidiel FF - a FF + alebo GOTO naladte vašu obľúbenú stanicu, ktorú chcete uložiť, stlačte tlačidlo MEMORY na diaľkovom ovládači, na displeji sa následne zobrazí CH_ _. Zadajte číslo, pod ktorým ju chcete uložiť pomocou číslicových tlačidiel na diaľkovom ovládači (v prípade čísla vyššieho ako 10 použite tlačidlo 10 +). Aktuálna stanica FM sa takto uloží. Napríklad, ak chcete uložiť frekvenciu 104,30 MHz ako prednastavenú stanicu č. 25, naladte frekvenciu 104,30 MHz, potom dvakrát stlačte tlačidlo 10 + a stlačte 5. Postup opakujte pri ukladaní ďalších staníc.

Používanie funkcie USB

Tento výrobok disponuje funkciou prehrávania zo zariadenia USB, ktorá rozpozná a prehrá hudbu z vášho zariadenia USB. Pred spustením prehrávania skopírujte hudobné súbory vo formáte MP3 na vaše zariadenie USB. Maximálna podporovaná kapacita zariadenia USB je 32 GB. Pred spustením prehrávania zo zariadenia USB pripojte zariadenie USB, pretože režim USB je k dispozícii len keď je pripojené zariadenie USB.

1. Vložte kľúč USB do portu USB, stlačte tlačidlo CD/USB na diaľkovom ovládači a vstúpte do režimu USB, alebo vložte kľúč USB a jednotka automaticky vstúpi do režimu USB, ak nie je vo vnútri disk CD v režime CD. Jednotka automaticky spustí prehrávanie hudby po niekoľkých sekundách.
2. V režime USB môžete tiež využívať funkcie prehrávania a pozastavenia, zastavenie, stlmenie zvuku, opakovanie, výber skladby pomocou tlačidiel nasledujúci a predchádzajúci alebo číslcových tlačidiel, ekvalizér, rýchle prechádzanie dopredu a dozadu, atď. Viac informácií nájdete v časti všeobecného používania v tejto príručke.

Poznámky:

- a. Pripájanie zariadenia USB pomocou predlžovacieho kábla USB sa neodporúča. Môže to spôsobiť šum a prerušovaný zvuk kvôli strate audio dát počas prenosu.
- b. Nezaručujeme, že bude možné rozpoznáť a prehrať všetky hudobné formáty MP3.
- c. Maximálna podporovaná kapacita zariadenia USB je 32 GB.
- d. Pri niektorých zariadeniach USB môže spustenie prehrávania trvať trochu dlhšie - toto nie je porucha.

Používanie funkcie Bluetooth

Súčasťou výrobku je aj funkcia Bluetooth, ktorá umožňuje bezdrôtové prehrávanie hudby z ďalšieho zariadenia Bluetooth.

1. Opakovaným stláčaním tlačidla SOURCE vstúpite do režimu Bluetooth, indikátor LED sa rozblíka medzi červenou a modrou farbou, čo znamená, že jednotka je pripravená na párovanie.
2. Zapnite funkciu Bluetooth na vašom zariadení Bluetooth (pre bližšie informácie si pozrite návod na používanie vášho zariadenia) a nájdite dostupné zariadenie Bluetooth v zozname vášho zariadenia.
3. Vyberte BP MS30BT na párovanie.
4. Z reproduktorov zaznie krátky zvuk, ktorý znamená, že párovanie Bluetooth prebehlo úspešne. Zároveň začne blikať modrý indikátor LED.
5. Vyberte hudbu v zariadení Bluetooth a prehrávajte ju. Výstup zvuku bude prebiehať cez mikrosystém.
6. Stláčaním tlačidla prechádzajúci/nasledujúci môžete prejsť na predchádzajúcu alebo nasledujúcu skladbu počas prehrávania.
7. V režime Bluetooth môžete využívať funkcie prehrávania/pozastavenia, stlmenie zvuku, ekvalizér, loudness, nastavenie výšok a basov atď. Viac informácií nájdete v časti všeobecného používania v tejto príručke.

Poznámky:

- a. Vzhľadom na odlišnosti značiek a dizajnu nie je možné zaručiť, že sa všetky zariadenia Bluetooth dokážu úspešne spárovať.
- b. Optimálna vzdialenosť pre používanie funkcie Bluetooth je do 10 metrov a bez akýchkoľvek prekážok na spojnici medzi oboma zariadeniami.
- c. Jednotka sa môže spárovať a spustiť prehrávanie len z jedného zariadenia súčasne.
- d. Predtým, ako spárujete ďalšie zariadenie USB ukončíte aktuálne párovanie Bluetooth, inak sa BP MS30BT na zozname zariadení neobjaví.

Prevádzka v režime Line in/AUX IN/MP3 Link

Ak chcete spustiť prehrávanie hudby z iného prehrávača alebo zdroja, postupujte podľa nasledovných pokynov.

1. Použite dodaný zvukový kábel (stereo konektor 3,5 mm na 3,5 mm) a jeden koniec zapojte do konektora AUX IN (typ stereo 3,5 mm) na prednom paneli hlavnej jednotky, a ďalší konektor typu stereo 3,5 mm zapojte do konektora pre výstup zvuku na zdrojovom prehrávači.
2. Vyberte si hudbu a prehrajte ju, zvuk bude vystupovať z mikrosystému.
3. V režime prehrávania LINE IN sa prehrávanie ovláda zo zdrojového zariadenia. Hlasitosť a stlmenie zvuku však môžete ovládať aj na mikrosystéme.

Audio výstup a slúchadlá

1. **Audio výstup:** pomocou stereofónneho zvukového kábla RCA na 3,5 mm (nie je súčasťou dodávky) pripojte konektor pre audio výstup (typ RCA) na zadnom paneli hlavnej jednotky a konektor AUX IN na druhom zariadení. Zvuk bude vystupovať z mikrosystému a zároveň aj z druhého zdrojového zariadenia. Funkcie môžete ovládať na mikrosystéme.
2. **Slúchadlá:** zapojte konektor slúchadiel do konektora pre slúchadlá na prednom paneli. Zvuk prestane vystupovať z mikrosystému a bude sa púšťať do slúchadiel. Želanú úroveň hlasitosti si môžete nastaviť na mikrosystéme alebo na slúchadlách.

Špecifikácia

Zdroj napájania: striedavé napätie 110 – 240 V, 50/60 Hz

Kompatibilita CD: CD/CD-R-RW/MP3

Frekvencia FM: 87,5 - 108,0 MHz

Menovitý výkon USB: 5 V, 500 mA, verzia 2.0, podporovaná úložná kapacita do 32 GB

Bluetooth: V5.0, pracovná vzdialenosť do 10 metrov

Výstup RMS: 2 x 20 W

Audio S/N: 80 dB

Výšky a basy: -10 dB ~ +10 dB

Spotreba energie: 60 W

Spotreba v pohotovostnom režime: < 0,5 W

(Poznámka: Špecifikácie produktu sa môžu zmeniť bez predchádzajúceho upozornenia.)

Riešenie problémov

1. Jednotka sa nedá zapnúť.
 - a. Skontrolujte, či je zdroj striedavého napätia správne pripojený.
 - b. Ak problém pretrváva, požiadajte o pomoc servisné stredisko.
2. Nepočuť žiadny zvuk.
 - a. Skúste upraviť hlasitosť.
 - b. Skontrolujte, či ste zvolili správny režim prehrávania.
 - c. Ak problém pretrváva, požiadajte o pomoc servisné stredisko.
3. Nie je možné načítať disk CD, alebo prerušovaný zvuk počas prehrávania.
 - a. Skúste vložiť a prehrať iný disk CD s hudbou vo formáte CD/CD-R-RW/MP3.
 - b. Skúste očistiť disk CD od nečistôt a skontrolujte, či nie je poškriabaný.
 - c. Ak problém pretrváva, požiadajte o pomoc servisné stredisko.
4. Šum v pozadí počas prehrávania FM.
 - a. Úplne vyťahnite anténu FM a upravte nasmerovanie antény.
 - b. Presuňte jednotku bližšie k oknu.
 - c. Naladte si na počúvanie inú stanicu.

5. Prerušovaný zvuk počas prehrávania Bluetooth.
 - a. Skúste presunúť zariadenie Bluetooth bližšie k jednotke.
 - b. Vypnite funkciu Bluetooth a znovu vykonajte párovanie.
6. Diaľkové ovládanie nefunguje správne.
 - a. Diaľkové ovládanie smerujte čo najbližšie na snímač diaľkového ovládania.
 - b. Vymeňte batérie za nové, príčinou môžu byť slabé batérie.
7. Mikrosystém sa nedá ovládať.
 - a. Skúste vytiahnuť zástrčku a potom ju znova zapojte.
 - b. Skúste mikrosystém resetovať.

Köszönjük, hogy megvásárolta termékünket. Kérjük, a csatlakoztatás, illetve a termék használata előtt alaposan olvassa el a jelen kézikönyvet. Őrizze meg ezt a kézikönyvet későbbi felhasználás céljából.

Funkciók:

CD, MP3, CD-R, CD-RW stb. lejátszása

USB-lejátszás

Teljes távvezérlés

FM-rádió

Bluetooth valós idejű hangfolyam-továbbítás funkcióhoz

Megjegyzés: A lejátszó nem minden lemezzel kompatibilis. Előfordulhat, hogy egyes lemezeket nem olvas be, mert a lemez piszkos, gyenge minőségű stb.

FONTOS BIZTONSÁGI UTASÍTÁSOK



Vigyázat:

Az áramütés kockázatának csökkentése érdekében ne szerelje szét a terméket, és ne tegye ki a készüléket esőnek vagy nedvességnek. A termék nem tartalmaz szervizelhető alkatrészeket. A szervizelést csak szakképzett szerelő végezze.

A grafikus szimbólumok magyarázata:



Az egyenlő szárú háromszögben lévő villám szimbólum a termék belsejében lévő, olyan nem szigetelt, veszélyes feszültségre hívja fel a figyelmet, amely elég nagy ahhoz, hogy áramütést okozzon egy személynak vagy személyeknek.



Az egyenlő szárú háromszögben lévő felkiáltójel a termékhez mellékelt irodalomban található fontos kezelési és karbantartási (szervizelési) utasításokra hívja fel a figyelmet.

CLASSE 1
LASER PRODUKT

Ez a jelzés azt jelzi, hogy a készülék az 1. osztályú lézertermékek közé tartozik. A lézersugárzásnak káros hatása lehet, ha közvetlenül érintkezik az emberi testtel.

A legjobb élmény és teljesítmény eléréséhez, valamint a termék funkcióinak megismeréséhez figyelmesen olvassa el a jelen kézikönyvet a termék üzembe helyezése előtt. Így készüléke évekig a legjobb teljesítményt és zenei élményt nyújtja.

Fontos megjegyzések

Őrizze meg a jelen biztonsági és használati utasításokat későbbi felhasználás céljából.

- a. Ne tegye ki a készüléket párának vagy fröccsenésnek és nedves környezetnek (pl. fürdőszoba).
- b. Ne helyezze a készüléket a következő helyekre:
 - a) Közvetlen napfénynek kitett vagy fűtőtestekhez közeli helyek.
 - b) Túl sok hőt sugárzó sztereóberendezések teteje.
 - c) Szellőzést akadályozó hely vagy poros terület.
 - d) Folyamatosan rezgő helyek.
 - e) Magas páratartalmú vagy nedves helyek.
- c. Ne helyezze gyertyákhoz vagy más nyílt lánghoz közel.
- d. Csak a használati útmutató szerint üzemeltesse a készüléket.
- e. A készülék első bekapcsolása előtt győződjön meg arról, hogy megfelelően csatlakoztatta a tápadaptert.

Biztonsági okokból ne távolítsa el a burkolatot, és ne kíséreljen meg hozzáférni a készülék belsejéhez. A szervizelést bízza szakképzett szerelőre.

Ne próbálja meg eltávolítani a csavarokat vagy kinyitni a készülék házát; nem találhatóak benne szervizelhető alkatrészek. Az összes szervizelést bízza szakképzett szerelőre.

BIZTONSÁGI UTASÍTÁSOK

1. **Olvassa el az utasításokat** – A készülék üzembe helyezése előtt olvassa el az összes biztonsági és használati utasítást.
2. **Őrizze meg az utasításokat** – A biztonsági és használati utasításokat tartsa a készülékkel együtt későbbi felhasználás céljából.
3. **Figyelmeztetések** – A készüléken, valamint a használati utasításokban lévő összes figyelmeztetést be kell tartani.
4. **Tartsa be az utasításokat** – Tartsa be az összes használati utasítást.
5. **Üzembe helyezés** – A gyártó utasításai szerint helyezze üzembe a készüléket.
6. **Áramforrások** – A terméket csak olyan típusú áramforrásról szabad üzemeltetni, amely fel van tüntetve a tápkábel bemeneténél. Ha háztartásában nem található ilyen típusú áramforrás, forduljon a termékkereskedőhöz vagy a helyi energiaszolgáltatóhoz.
7. **Földelés és polarizáció** – A terméket nem szükséges földelni. A csatlakozó teljesen bele legyen dugva a hosszabbító kábel aljzatába, hogy a dugasz érintkezői ne látszódnak ki. A termék egyes változatai polarizált, váltakozó vezetékcsatlakozójú tápkábelrel szereltek (olyan csatlakozó, amelynek egyik pengéje szélesebb, mint a másik). Az ilyen típusú csatlakozók csak egyféleképpen illeszthetők az aljzatba. Ez egy biztonsági funkció. Ha nem tudja teljesen beilleszteni a csatlakozót az aljzatba, próbálja meg megfordítani csatlakozót. Ha a csatlakozót így sem sikerül beilleszteni, forduljon villanyszerelőhöz az elavult aljzat cseréjéért illetően. Ne iktassa ki a polarizált csatlakozó biztonsági funkcióját. Ha tápkábel-hosszabbítót vagy egy nem a készülékhez mellékelt tápkábelt használ, ügyeljen arra, hogy a kábel megfelelő formájú csatlakozóval legyen felszerelve, és megfeleljen az adott országnak biztonsági előírásainak.
8. **Tápkábel-védelem** – A tápkábeleket úgy kell elvezetni, hogy azokra ne lépjenek rá, ne hurkolódjanak, ne csípjék be őket a rájuk helyezett tárgyak, illetve ne feszüljenek nekik. Fordítson különös figyelmet a kábelvégekre, dugaljakra és a termék csatlakozási pontjaira.
9. **Túlterhelés** – Ne terhelje túl a fali aljzatokat, a hosszabbító kábeleket és az elosztókat, mivel ezek tüzet vagy áramütést okozhatnak.
10. **Szellőzés** – A termék szellőzése legyen megfelelő. Ne helyezze a terméket ágyra, kanapéra vagy hasonló felületre. Ne takarja le a terméket olyan tárgyakkal, mint asztalterítő, újságpapír stb.
11. **Hő** – Ne helyezze a terméket hőforrások (pl. radiátorok, konvektorok, kályhák vagy egyéb berendezések, többek között erősítők) mellé. Ne helyezzen nyílt lángot (pl. meggyújtott gyertya) a készülékre.

- 12. Víz és nedvesség** – A tűzveszély és az áramütés elkerülése érdekében ne tegye ki a készüléket esőnek, fröccsenésnek vagy túlzott nedvességnek (pl. szauna vagy fürdőszoba). Ne használja a készüléket víz közelében, mint például fürdőkád, mosdókagyló, mosogató, mosókonyha, úszómedence közelében és nyirkos pincében.
- 13. Tárgyak és folyadékok** – Ne nyomjon be tárgyakat a készülék nyílásaiba, mivel azok hozzáérhetnek veszélyes feszültségpontokhoz vagy rövidzárlatot okozhatnak, és ez tűzhöz vagy áramütéshez vezethet. Ne öntsön semmiféle folyadékot a készülékre. Ne helyezze olyan tárgy tetejére, amely folyadékot tartalmaz.
- 14. Tisztítás** – Tisztítás előtt húzza ki a készüléket a fali aljzatból. A mélyhangsugárzóban lévő port száraz ruhával törölje ki. Ha aeroszolos tisztítóspray-t használ, ne permetezzen közvetlenül a bútorra, hanem a ruhára permetezzen. Ügyeljen arra, hogy ne sértse meg a meghajtóegységeket.
- 15. Tartozékok** – Ne használjon olyan tartozékokat, amelyeket a gyártó nem javasol, mivel ezek veszélyt okozhatnak.
- 16. Kiegészítők** – Ne helyezze a terméket instabil kocsira, állványra, háromlábú állványra, tartóra vagy asztalra, mivel a termék leeshet, és ez személyi (gyermek vagy felnőtt) sérülést vagy a termék súlyos károsodását okozhatja. Csak a gyártó által javasolt vagy a termékhez mellékelt kocsit, állványt, háromlábú állványt, tartót vagy asztalt használja. Csak a gyártó utasításai szerint szerelje fel a terméket, és csak a gyártó által javasolt konzolt használja.
- 17. A termék mozgatása** – A kocsira állított termék mozgatásakor nagyon óvatosan járjon el. A gyors megállás, túlzott erő kifejtés vagy egyenetlen felület a kocsira állított termék felborulásához vezethet.
- 18. Használaton kívüli időszakok** – Húzza ki a készülék tápkábelét viharos időben, illetve ha a készüléket hosszabb ideig nem használja.
- 19. Szervizelés** – Ne próbálja meg szervizelni a készüléket, mivel a burkolatok kinyitása és eltávolítása során veszélyes feszültségnek vagy más veszélynek lehet kitéve. Az összes szervizelést bízva szakképzett szerelőre.
- 20.** Ha nem használja a készüléket, húzza ki a tápcsatlakozót a fő áramforrásból vagy fali áramforrásból. A készülék akkor is áram alatt van, ha a készülék áramforráshoz csatlakozik, és a rendszer készenléti üzemmódban van.
- 21. Cserealkatrészek** – Ha cserealkatrészekre van szükség, a szerelőnek a gyártó által előírt cserealkatrészeket vagy az eredeti alkatrészsel azonos műszaki tulajdonságokkal rendelkező cserealkatrészeket kell használnia. A nem engedélyezett cserealkatrészek tüzet, áramütést vagy más veszélyt okozhatnak.
- 22. Hálózati biztosítékok** – A tűzveszély folyamatos védelme érdekében csak a megfelelő típusú és teljesítményű biztosítékokat használja. Az egyes feszültségtartományoknak megfelelő biztosítékjellemzők fel vannak tüntetve a terméken.
- 23.** Ne növelje a hangerőt, ha nagyon alacsony szintű a bemeneti jel, vagy egyáltalán nincs audiojel. Ellenkező esetben a hangszóró károsodhat, ha hirtelen nagy hangerővel szólal meg a lejátszás.
- 24.** A termék tápellátása csak úgy szüntethető meg teljesen, ha kihúzza a tápkábelt a fali aljzatból vagy a termékből. A termék használata közben mindig legyen könnyen hozzáférhető a fali aljzat vagy a termék tápkábele.
- 25.** Próbálja a terméket a fali aljzathoz vagy a hosszabbító kábelhez közel, egy könnyen hozzáférhető helyen elhelyezni.
- 26.** A készülék legfeljebb 35 °C környezeti hőmérséklet esetén üzemeltethető.
- 27. Az ESD-vel (elektrosztatikus kisülés) kapcsolatos tippek** – A termék normális működését megzavarhatja az erős elektromágneses interferencia. Ha ilyen történik, a használati útmutató utasításait követve állítsa alaphelyzetbe a terméket a normális működés folytatásához. Abban az esetben, ha a termék továbbra sem működik, helyezze át a terméket egy másik helyre.
- 28. Akkumulátor**

- 1) Ne tegye ki az akkumulátorokat túlzott hőnek, mint például napsütés, tűz vagy hasonló.
- 2) Az akkumulátorokat az akkumulátorok ártalmatlanítására vonatkozó környezetvédelmi előírások figyelembe vételével kell ártalmatlanítani.
- 3) Akkumulátorhasználattal kapcsolatos FIGYELMEZTETÉS – a testi sérülést, anyagi kárt vagy a készülék károsodását okozó akkumulátorszivárgás megakadályozásához:
 - A készüléken lévő + és - jelöléseknek megfelelően, helyesen tegye be az összes akkumulátort.
 - Ne használjon egyszerre különböző elemeket (régieket és újakat, illetve karbon és alkáli stb.).
 - Vegye ki az akkumulátorokat, ha a készüléket hosszabb ideig nem használja.



A Bluetooth® szó márkajelzés és logó a Bluetooth SIG, Inc. bejegyzett védjegyei, és ezen márkajelzéseket engedéllyel használjuk. Más védjegyek és márkanevek a vonatkozó tulajdonoshoz tartoznak.

ERP2-re (energiával kapcsolatos termékek) vonatkozó megjegyzés

A termék megfelel a 2009/125/EK irányelv végrehajtásáról szóló 1275/2008 számú bizottsági rendelet 2. szakaszában található, az elektromos és elektronikus háztartási és irodai berendezések készenléti és kikapcsolt üzemmódban fellépő elektromosáram-fogyasztására vonatkozó környezetbarát tervezési követelményeknek. Ha 30 percig nem észlel bemenő audiojelet, a készülék automatikusan készenléti üzemmódba kapcsol. A használat folytatásához olvassa el a kezelői kézikönyvet.

Fontos megjegyzések:

A készülék energiatakarékos üzemmódban működik: ha 30 percig nem kap jelet, a készülék automatikusan készenléti üzemmódba vált, hogy energiát takarítson meg (ERP 2 szabvány). Előfordulhat, hogy a rendszer az alacsony hangerejű audioforrást nem érzékeli audiojelként: ez hatással van a jelérzékelési képességére, és a készülék automatikusan készenléti üzemmódba válhat. Ebben az esetben a lejátszás folytatásához aktiválja újra az audiojel-átvitelt vagy növelje az audioforrás (MP3-lejátszó stb.) hangerő-beállítását. Ha a probléma továbbra is fennáll, forduljon a helyi szervizközpontozhoz.

Figyelmeztetés

A berendezést a csökkent fizikai vagy mentális képességekkel rendelkező személyek (beleértve a gyerekeket is), vagy az olyan személyek, akik nem ismerik a berendezést, csak felügyelet mellett vagy a biztonságukért felelős személy által előírt utasítások szerint használhatják. Gyermek csak felügyelet mellett használhatja a készüléket. A készülék nem játékszer.

1. A halláskárosodás elkerülése érdekében ne hallgassa a készüléket magas hangerővel huzamosabb ideig, illetve ne növelje hirtelen a hangerőt.



2. Soha ne használja a készüléket felügyelet nélkül. Mindig kapcsolja ki a készüléket, ha nem használja, még akkor is, ha ez csak egy rövidebb időtartam.

3. A készülék nem működtethető külső időzítőről vagy külön távvezérlő-rendszerrel.
4. Ha a tápkábel sérült, a veszély elkerülése érdekében cseréltesse ki a gyártóval, aszervizszolgálattal vagy hasonló szakképzett személlyel.
5. A készülék üzembe helyezése előtt ellenőrizze, hogy a rendszer feszültsége megegyezik-e a helyi hálózati áram feszültségével.
6. A terméket ne takarja le (pl. újságpapírral, asztalterítővel, függönnyel stb.) úgy, hogy blokkolja a szellőzőnyílásait. Győződjön meg arról, hogy a készülék felett legalább 20 cm, a készülék oldalainál pedig legalább 5 cm szabad hely van.
7. Ne tegye ki a készüléket párának vagy fröccsenésnek, és ne helyezze olyan tárgyakra, amelyek folyadékkal vannak töltve (pl. váza).
8. A tűz vagy áramütés megakadályozása érdekében ne tegye a készüléket forró helyre, és ne érje eső, nedvesség vagy por.
9. Ne tegye a készüléket vízforrás közelébe (pl. csapok, fürdőkádak, mosógépek vagy úszómedencék). A készülék száraz, stabil felületen legyen.
10. Ne tegye a készüléket erős mágneses mező közelébe.
11. Ne tegye a készüléket erősítőre vagy vevőkészülékre.
12. Ne tegye a készüléket nyirkos helyre, mivel a nedvesség kedvezőtlen hatással van az elektromos alkatrészek élettartamára.
13. Ha a készüléket közvetlenül hidegről melegebbre viszi át, vagy nagyon nyirkos helyre teszi, a lencse belsején nedvesség képződhet. Ebben az esetben a rendszer nem működik megfelelően. Hagyja a rendszert bekapcsolva körülbelül egy óráig, amíg a nedvesség el nem párolog.
14. Ne próbálja meg vegyi oldószerekkel tisztítani a készüléket, mivel ezek károsíthatják a felületét. Tiszta, száraz vagy enyhén nedves ruhával törölje meg.
15. A tápcsatlakozó kihúzásakor mindig közvetlenül a csatlakozót húzza, soha ne a kábelt.
16. A hálózati csatlakozó megszakítóeszközként szolgál, így a megszakítóeszköznek mindig elérhetőnek kell lennie.

CD LEMEZ KARBANTARTÁSA

1. Mindig az ábrán látható módon tartsa a CD lemezt.
2. A lemezek kezelésével kapcsolatos megjegyzések
 - A lemezeket tárolja a tartójukban, ha nem használja őket.
 - Ne érintse meg az írott oldalt.
 - Ne ragasszon papírt és ne írjon a felületre.

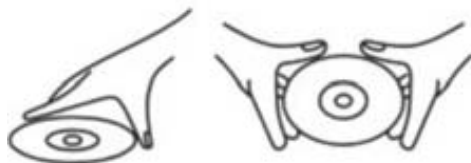

CSAK AZ ÁBRÁN LÁTHATÓ MÓDON KEZELJE A LEMEZEKET

3. Tárolás
 - A tartójukban tárolja a lemezeket.
 - Ne tegye ki a lemezeket közvetlen napfénynek, magas hőmérsékletnek, magas páratartalomnak vagy pornak.



NE TÁROLJA A LEMEZEKET HŐ KÖZELÉBEN

4. Lemez tisztítása

- A piszkos lemezről puha ruhával törölje le a port, piszkot és ujjlenyomatokat.
- A lemezt egyenesen, a közepétől a széle felé törölje le.



HELYES



HELYTELEN



A KÖZEPÉTŐL A SZÉLE FELÉ

- Ne használjon benzint, hígítót, tisztítófolyadékot vagy antisztatikus sprayt.
- Ügyeljen arra, hogy a CD-tartó fedele zárva legyen, ha nem használja, így megelőzhető annak porosodása és szennyeződése.
- Ne érintse meg a lencsét.

MEGJEGYZÉS



A készülék megfelel az Európai Közösség rádióinterferenciára vonatkozó követelményeinek.



A készülék kiváló minőségű, újrahasznosítható és újrafelhasználható anyagokból, illetve alkatrészekből készült.



Ha az áthúzott, kerekese szemetesláda szimbólum fel van tüntetve a készüléken, az azt jelenti, hogy a készülék megfelel a 2002/96/EK európai irányelvnek. Kérjük, tájékozódjon az elektromos és elektronikus készülékek helyi szelektív gyűjtésére vonatkozó előírásokról. Cselekedjen a helyi törvényeknek megfelelően, és a kiselejtezett készülékeket gyűjtse elkülönítve a lakossági hulladéktól. A feleslegessé vált készülék helyes kiselejtezésével segít megelőzni a környezetszennyezést és a különféle egészségkárosodásokat.



A termék akkumulátorai megfelelnek a 2006/66/EK európai irányelv követelményeinek, ezért ne kezelje őket háztartási hulladékként. Tájékozódjon a hulladékok szelektív gyűjtésének helyi rendszeréről, mivel a megfelelő hulladékkezelés hozzájárul a környezetszennyezéssel és a különféle egészségkárosodásokkal kapcsolatos következmények megelőzéséhez.

Környezetvédelemmel kapcsolatos tudnivalók

A termék csomagolása nem tartalmaz felesleges csomagolóanyagot. Igyekeztünk úgy kialakítani a csomagolást, hogy könnyen szétválasztható legyen a következő három anyagra: karton (doboz), papírmassza (védőelem) és polietilén (zacskó, védő habfólia). A rendszerben található anyagokat erre specializálódott vállalat képes újrafeldolgozni és újrahasznosítani. Tartsa be a csomagolóanyagok, elhasznált akkumulátorok és régi berendezések ártalmatlanítására vonatkozó helyi szabályozásokat. Bizonyos anyagok felvételéhez és lejátszásához hozzájárulás szükséges. Lásd az 1956-os szerzői jogi, illetve az 1958–1972-es, a szellemi tulajdon védelmével foglalkozó törvényt.

Köszönjük, hogy a mi termékünket választotta, kérjük, figyelmesen olvassa el a jelen kézikönyvet a készülék használata előtt. Tartsa meg a kézikönyvet későbbi felhasználás céljából.

A csomag tartalma

- 1 x főegység
- 2 x különálló hangszóró
- 1 x távvezérlő
- 1 x 3,5 mm – 3,5 mm audiokábel
- 1 x FM-antenna
- 1 x felhasználói kézikönyv
- 1 x garanciakártya
- 2 x AAA elem

(Óvatosan bontsa és pakolja ki a dobozt, nehogy a tartalma megsérüljön.)

Kezelőszervek elhelyezkedése

A készülék előlapja

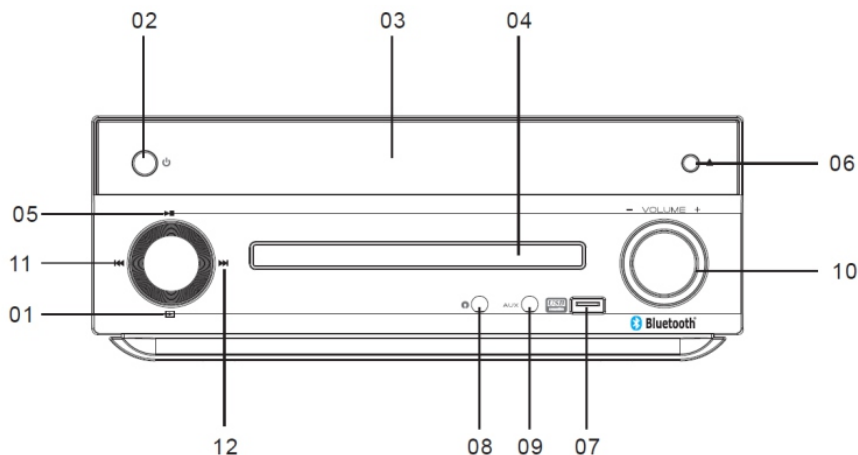

- | | |
|--------------------------|-----------------------------|
| 1. Forrás | 7. USB-port |
| 2. Be- és kikapcsológomb | 8. Fejhallgatóaljzat |
| 3. Kijelző | 9. AUX in jack bemenet |
| 4. CD ajtaja | 10. Hangerő-szabályozó gomb |
| 5. Lejátszás/szünet | 11. Előző |
| 6. Kiadás | 12. Következő |

Hátlap

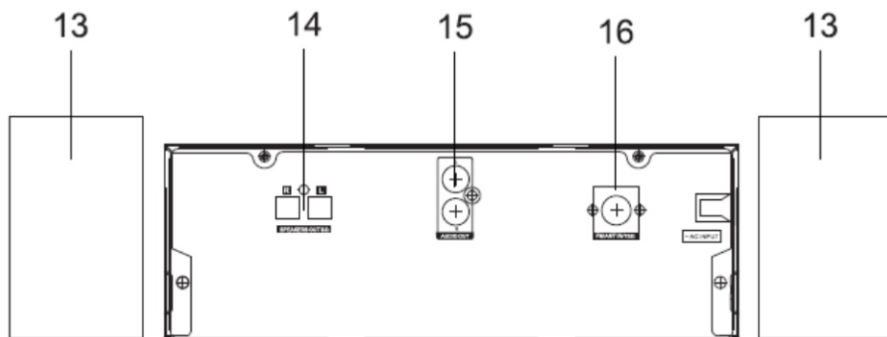

13. Különálló hangszórók
15. Audiokimenet (RCA típusú)

14. Hangszórókimenet csatlakozója
16. FM-antenna aljzata

Távvezérlő

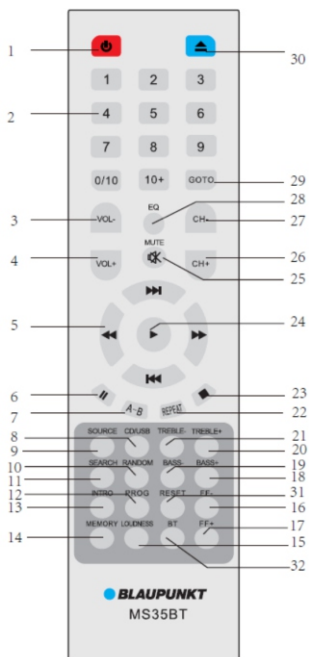

1. Készlet
2. Számgombok
- 3-4. Hangerő +/-
5. Előző/következő/előretekerés/visszatekerés gomb
6. Szünet
7. A-B
8. CD/USB üzemmód
9. Forrás
10. Véletlenszerű
11. Keresés
12. Program
13. Bemutató
14. Memória
15. Hangosság
- 16-17. FM-frekvencia manuális állítása (+/-)
- 18-21. Magas és mély hangszín állítása
22. Ismétlés
23. Leállítás
24. Lejátszás
25. Némítás
- 26-27. Csatorna +/-
28. EQ
29. GOTO
30. Kiadás
31. Alaphelyzetbe állítás
32. Bluetooth

A rendszer és a tápellátás beállítása

1. A hangszórókhöz mellékelt vezetékkel csatlakoztassa az egyik különálló hangszórót a készülékhez. Ezután csatlakoztassa a másik különálló hangszórót is ugyanezzel a módszerrel.
2. A mellékelt FM-antennát csatlakoztassa az készülék hátlapján található FM-aljzathoz – a legjobb vétel érdekében húzza ki teljesen az FM-antennát.

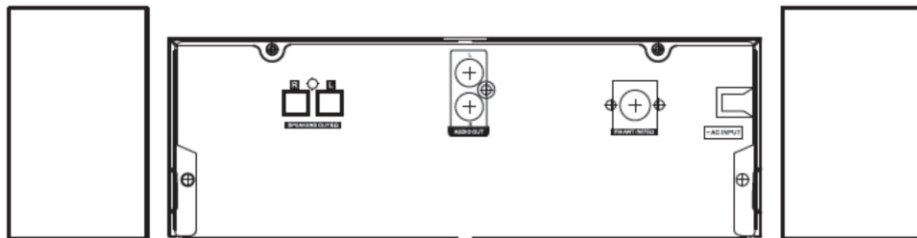

- Ellenőrizze, hogy a tápellátás megfelel-e a készülék hátlapján feltüntetett feszültségi előírásoknak. Ha nem felel meg, forduljon a márkakereskedőhöz vagy a szervizközpontozhoz.
- A készülék áram alá helyezéséhez csatlakoztassa a mellékelt váltóáramú tápkábel csatlakozóját a fali aljzathoz. Az előlapon lévő LED pirosan kezd világítani, ha a tápellátás megfelelő.

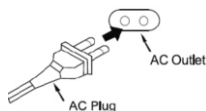

Elemek behelyezése a távvezérlőbe

Nyissa ki az elemtartó fedelét, és helyezzen be 2 darab AAA elemet az elemtartóba. Az elemeket az elemtartóban feltüntetett pozitív és negatív szimbólumnak, azaz a helyes polaritásnak megfelelően helyezze be. Zárja le az elemtartó fedelét.

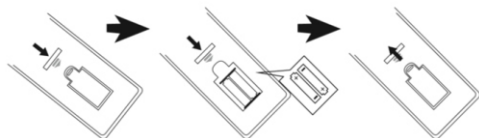

Megjegyzések:

- A távvezérlő hatótávolsága 7 méter (akadályok nélkül). Használat közben a távvezérlőt irányítsa a kijelző bal sarkában található érzékelőre.
- A távvezérlő érzékenysége csökkenhet az elemek gyengülésével. A megfelelő használathoz cserélje ki az elemeket újakra.
- Vegye ki az elemeket, ha huzamosabb ideig nem használja a készüléket.
- Az elemeket környezetbarát módon selejtezze le. Ezzel kapcsolatban kövesse a helyi kormányzati szabályozásokat és előírásokat.

Általános használat

- Be-/kikapcsolás és készenléti állapot:** A piros színű LED világítani kezd, ha az AC tápellátást sikeresen csatlakoztatták. A teljes áramtalanításhoz ki kell húzni az AC-csatlakozót. A készülék be-/ki-, illetve készenléti állapotba kapcsolásához nyomja meg az előlapon vagy a távvezérlőn lévő bekapcsológombot.
- Némítás:** A távvezérlő MUTE (Némítás) gombjával némítható le a hangszóró, és ismételt megnyomásával vagy a hangerő-szabályozó gombjával megnyomásával folytatható a lejátszás.
- Forrás, CD/USB:** Nyomja meg többször a SOURCE (Forrás) gombot a lejátszási üzemmódok (CD - FM-rádió - Line in - Bluetooth) közötti váltáshoz. A Bluetooth üzemmódot közvetlenül, a távvezérlő BT gombjának megnyomásával is kiválaszthatja. Az USB-lejátszás üzemmód csak akkor érhető el, ha USB-eszközt csatlakoztattak az USB-porthoz. Az USB üzemmód megnyitásához nyomja meg CD/USB gombot; illetve a készülék is automatikusan átvált CD üzemmódból USB-lejátszásra, ha néhány másodpercig nem érzékel CD lemezt.
- Hangerő-szabályozás:** A VOL+/- gombbal növelhető vagy csökkenthető a hangerő.
- Magas és mély hangszín beállítás:** A magas és mély hangszín beállításához nyomja meg a TREBLE +/- és BASS +/- gombot.

6. **Hangszínszabályozás:** Az EQ gomb megnyomásával válthat a különböző hangszínek (Rock, Klasszikus, Pop, Jazz, EQ ki) között.
7. **Hangosság:** Nyomja meg a LOUDNESS gombot a mély hangszín (basszus) növeléséhez.
8. **Kiválasztás a számgombokkal**
CD- vagy USB-lejátszási üzemmódban a zeneszámok gyors kiválasztásához nyomja meg a megfelelő gombot a távvezérlőn.
A számgombokkal a tárolt FM-állomásokat is kiválaszthatja FM-rádió üzemmódban.
9. **10 + gomb:** A gyors kiválasztáshoz nyomja meg a 10 + gombot. Például, ha a 25. zeneszámot kívánja kiválasztani, nyomja meg kétszer a 10 +, majd egyszer az 5-ös gombot (ez a funkció csak CD formátumú lemezeknél és a tárolt FM-állomások kiválasztásánál működik).
10. **Lejátszás, szüneteltetés és leállítás:** CD/USB/Bluetooth üzemmódban a lejátszás és szünet gombbal szüneteltetheti és indíthatja el a zeneszámok lejátszását. CD és USB üzemmódban a lejátszás a leállítógombbal állítható le, és a lejátszás gombbal folytatható.
11. **Kiválasztás az előző és következő gombbal:** Nyomja meg az utolsó vagy a következő zeneszámra ugráshoz.
12. **Gyors előre- és visszatekerés:** A gyors előretekerés vagy visszatekerés gomb többször megnyomva gyorsíthatja fel az aktuális zeneszámot (2/4/8/16/32-szeres gyorsítás), a normál lejátszás folytatásához nyomja meg újra a gombot.
13. **Ismétléses lejátszás:** CD és USB üzemmódban nyomja meg az ismétlés gombot többször egy zeneszám vagy az összes zeneszám ismétléséhez, illetve az ismétlés kikapcsolásához.
14. **Véletlenszerű lejátszás:** A véletlenszerű lejátszás a RANDOM gombbal kapcsolható be és ki (ez a funkció csak CD formátumú lemezek esetében elérhető).
15. **Csatornaváltás:** Nyomja meg az utolsó és a következő tárolt FM-állomásra lépéshez.
16. **CD kiadása:** Nyomja meg a CD lemez behúzásához vagy a CD lemez fedelének bezárásához.
17. **Bemutató:** Ezzel a gombbal állítható be, hogy CD és USB üzemmódban a rendszer minden zeneszám első 10 másodpercét játssza csak le. Nyomja meg még egyszer a bemutató funkció törléséhez.
18. **Rendszer alaphelyzetbe állítása:** CD üzemmódban nyomja meg a RESET gombot az audio- és gyári beállítások (pl. EQ, magas és mély hangszín, hangerő stb.) alaphelyzetbe állításához.

CD lejátszása

A készülék CD-lejátszási funkciójának köszönhetően CD, CD-R, CD-RW és MP3 audioformátumú CD lemezek lejátszására is alkalmas (DVD lejátszása nem lehetséges). A CD-lejátszás elindítása előtt ellenőrizze, hogy nincs-e szennyeződés vagy karcolás a CD lemezen. Amennyiben van, előfordulhat, hogy a készülék nem tudja beolvasni a CD lemezt vagy zajos lesz a hang.

1. A forrás gomb megnyomásával válassza ki a CD üzemmódot.
2. Nyomja meg a kiadás gombot a CD ajtajának kinyitásához, helyezze a lemezt a CD-tálcára, majd nyomja meg ismét a kiadás gombot a CD ajtajának bezárásához. A készülék először beolvassa a CD lemezt, majd automatikusan elindítja a lejátszást.
3. **A-B ismétlési funkció** CD-lejátszás közben az ismételni kívánt rész kiindulási pontjának megadásához nyomja meg először az A-B gombot, majd az A-B gomb ismételt megnyomásával adja meg az ismétlendő rész végpontját. A készülék ekkor elkezd ismételni a kiindulási és végpont közötti részt. Nyomja meg még egyszer az A-B gombot a funkció törléséhez.

- 1. Saját lejátszási lista készítése (ez a funkció csak CD formátumú lemezek esetében érhető el, és legfeljebb 9 zeneszám programozható be)**
 - a. CD-lejátszási üzemmódban nyomja meg a program gombot a programozás elkezdéséhez.
 - b. A kijelzőn megjelenik a „P- - C- -” felirat, ekkor a számgombokkal válassza ki a beprogramozni kívánt zeneszámokat. Tíznel magasabb sorszámú zeneszám esetén a 10 + gombot használja a kiválasztáshoz.
 - c. A kijelzőn ekkor a „P X X C XX” felirat jelenik meg. Például, a „P01C12” jelzés azt jelenti, hogy a 12. zeneszámot programozták be az 1. helyre.
 - d. Folytassa a beprogramozni kívánt zeneszámok kiválasztását, amíg a kijelzőn a „P09C XX” felirat nem lesz látható.
 - e. A beprogramozott lejátszási lista lejátszása a lejátszás gombbal indítható el.
 - f. A beprogramozott lejátszási lista törléséhez nyomja meg ismét a program gombot vagy vegye ki a CD lemezt.
2. CD-lejátszás közben a lejátszás, szüneteltetés, leállítás, némítás, ismétléses és véletlenszerű lejátszás, a következő és előző, illetve számgombokkal történő zeneszám-kiválasztás, EQ, gyors előre- és visszatekerés stb. funkció is használható. Ezen funkciók használatával kapcsolatban olvassa el a kézikönyv vonatkozó részét.

FM-rádió használata

Az FM-rádió hallgatása előtt ellenőrizze, hogy az FM-antenna csatlakozója megfelelően be van-e dugva. A jobb FM-vétel érdekében húzza ki teljesen az antennát, és helyezze a készüléket ablak mellé.

- 1. Automatikus keresés és rádióállomások mentése:** A SOURCE gombbal válassza ki az FM-rádió üzemmódot, majd a rádióállomások automatikus kereséséhez és mentéséhez nyomja meg a távvezérlő SEARCH gombját vagy tartsa lenyomva az előlapi lejátszás/szünet gombot. A készülék legfeljebb 40 állomást tud tárolni.
- 2. Tárolt állomások kiválasztása:** Rádió üzemmódban nyomja meg a CH- és CH+ gombot a legutolsó vagy a következő tárolt állomás kiválasztásához, illetve az állomások gyors kiválasztásához a számgombokat is használhatja.
- 3. Manuális hangolás és automatikus keresés:** Az FF- vagy FF+ gombbal növelheti vagy csökkentheti a frekvenciát 0,05 MHz-cel, a léptetés az aktuális állomás frekvenciájáról indul. Az FF- vagy FF+ gomb lenyomva tartására a rendszer elkezd keresni az elérhető FM-állomásokat a megfelelő irányba, majd ha elérhető állomást talál, automatikusan megáll, és elindítja a lejátszást.
- 4. FM-állomás gyors beállítása:** Egy adott FM-állomásra ugráshoz nyomja meg a GOTO gombot, majd adja meg a kívánt frekvenciát a távvezérlőn lévő számgombokkal. Például, ha a 104,30 MHz-en lévő FM-állomást kívánja hallgatni, nyomja meg a GOTO gombot, majd nyomja meg sorrendben az 1-0-4-3-0 számgombokat a távvezérlőn, ekkor a készülék elindítja a 104,30 MHz-en lévő állomás lejátszását.
- 5. Állomások manuális tárolása:** Az FF- és FF+ vagy GOTO gombbal állítsa be a tárolni kívánt állomást; először nyomja meg a távvezérlő memória gombját, a kijelzőn megjelenik a „CH_ _” felirat, a távvezérlő számgombjaival adja meg a memóriahely számát, ahova az állomást menteni szeretni (tíz feletti szám esetén használja a 10+ gombot), majd ekkor az aktuális FM-állomás tárolásra kerül. Például, ha a 104,30 MHz-en lévő állomást szeretné eltárolni a 25. memóriahelyre, először hangolja a rádiót a 104,30 MHz-es frekvenciára, majd nyomja meg kétszer a 10 +, egyszer pedig az 5-ös gombot. További állomásokat ugyanezzel a módszerrel tud eltárolni.

USB használata

A készülék USB-lejátszás funkciójával az USB-eszközökön tárolt zeneszámok játszhatók le. A lejátszás elindítása előtt másolja fel az összes MP3 formátumú zenefájlt az USB-eszköze. A készülék legfeljebb 32 GB-os USB-eszközt támogat. Az USB-lejátszás elindítása előtt először csatlakoztassa az USB-eszközt, mivel az USB üzemmód csak akkor válik elérhetővé, ha USB-eszközt csatlakoztatnak a készülékhez.

1. Csatlakoztassa az USB-eszközt az USB-porthoz, az USB üzemmódba lépéshez nyomja meg a távvezérlő CD/USB gombját; vagy csatlakoztassa az USB-eszközt, és a készülék automatikusan USB-üzemmódba lép, ha nem érzékel CD lemezt CD üzemmódban. Néhány másodperc után a készülék automatikusan elindítja a zenelejátszást.
2. USB üzemmódban a lejátszás, szüneteltetés, leállítás, némítás, ismétléses lejátszás, a következő és előző, illetve számgombokkal történő zeneszám-kiválasztás, EQ, gyors előre- és visszatekerés stb. funkció érhető el. Ezen funkciók használatával kapcsolatban olvassa el a kézikönyv vonatkozó részét.

Megjegyzések:

- a. USB-eszköz csatlakoztatásához nem javasoljuk USB-hosszabbítókábel használatát, ugyanis az átvitel közbeni audioadat-veszteség zajt vagy szakaszos hangot okozhat.
- b. Előfordulhat, hogy nem minden MP3 formátumú zenefájl játszható le a készülékkel.
- c. A készülék legfeljebb 32 GB-os USB-eszközt támogat.
- d. Bizonyos USB-eszközök beolvasása hosszabb időt vehet igénybe, ez nem hibás működés.

Bluetooth használata

A készülék Bluetooth funkciója lehetővé teszi, hogy Bluetooth eszközéről zenét játszhasson le vezeték nélkül.

1. A forrás gombbal válassza ki a Bluetooth üzemmódot, ekkor a LED pirosan és kéken kezd világítani – ez azt jelenti, hogy a készülék párosításra kész.
2. Engedélyezze a Bluetooth funkciót és keresést Bluetooth eszközén (ezzel kapcsolatban olvassa el az eszköz felhasználói kézikönyvét), majd ellenőrizze az elérhető Bluetooth eszközök listáját az eszközön.
3. Válassza ki a „BP MS30BT” lehetőséget, és párosítsa.
4. A készülék rövid hangjelzéssel jelzi, ha a Bluetooth-párosítás sikeresen megtörtént, és ekkor már csak a kék LED fog világítani.
5. A zenét Bluetooth eszközén kell kiválasztania és lejátszania, a készülék pedig lejátsza a továbbított hangot.
6. Az előző/következő gombbal választhatja ki az utolsó és következő zeneszámot lejátszás közben.
7. Bluetooth üzemmódban a lejátszás/szünet, némítás, EQ, hangosság, mély és magas hangszín beállítása stb. funkció érhető el. Ezen funkciók használatával kapcsolatban olvassa el a kézikönyv vonatkozó részét.

Megjegyzések:

- a. Nem biztos, hogy minden Bluetooth eszköz párosítható a készülékkel a különböző márkák és kivitelek miatt.
- b. A Bluetooth hatótávolsága 10 méter (akadályok nélkül).
- c. A készülék egyszerre csak egy Bluetooth-eszközhöz tud csatlakozni.
- d. Mielőtt másik eszközt párosítana, lépjen ki a jelenlegi Bluetooth-párosításból, ellenkező esetben a „BP MS30BT” lehetőség nem jelenik meg az eszközök listáján.

Line in/AUX IN/MP3 link üzemmód használata

Másik lejátszóról vagy forrásból történő vezetékes zenelejátszáshoz kövesse az alábbi lépéseket.

1. A mellékelt audiokábel (3,5 mm – 3,5 mm-es sztereó csatlakozó) egyik végét csatlakoztassa a készülék előlapján lévő AUX IN jack (3,5 mm-es, sztereó típusú) bemenetbe, a másik végét pedig a külső lejátszó (3,5 mm-es, sztereó típusú) vonalkimenetébe.
2. Indítsa el a kiválasztott zeneszám lejátszását, a hang a hangszórókból lesz hallható.
3. LINE-IN üzemmódban a lejátszást a külső lejátszóeszközzel vezérelheti. A hangerő beállítását és a némítást a készüléken végezze.

Audiokimenet és fejhallgató

1. **Audiokimenet:** Egy RCA–3,5 mm-es, sztereó típusú audiokábel (nincs mellékelve) egyik végét csatlakoztassa a készülék hátlapján lévő (RCA típusú) audiokimenethez, a másik végét pedig a másik hangszóróegységen lévő 3,5 mm-es, sztereó AUX IN jack aljzathoz. A hang a készülék hangszóróiból és a csatlakoztatott hangszóróegységekből is hallható lesz. Felhívjuk figyelmét, hogy ebben az esetben az audioreprodukciót a készülékről vezérelheti.
2. **Fejhallgató:** Csatlakoztassa a fejhallgató csatlakozóját az előlapon lévő fejhallgatóaljzatba, ekkor a készülék elnémul, és a hang a fejhallgatóból lesz hallható. A kívánt hangszintet a készüléken vagy a fejhallgatón állíthatja be.

Műszaki adatok

Áramforrás: Váltóáram, 110–240 V, 50/60 Hz

CD-kompatibilitás: CD/CD-R-RW/MP3

FM-frekvencia: 87,5–108,0 MHz

USB-teljesítmény: 5V, 500 mA, 2.0-ás verzió, legfeljebb 32 GB-os tárolóeszköz támogatása

Bluetooth: V5.0, 10 méteres hatótávolság

RMS-teljesítmény: 2 x 20 W

Audio S/N: 80 dB

Magas és mély hangszín: -10 dB – +10 dB

Áramfogyasztás: 60 W

Áramfogyasztás készenléti állapotban: <0,5 W

(Megjegyzés: a fenti műszaki adatok előzetes bejelentés nélkül változhatnak.)

Hibaelhárítás

1. A készülék nem kapcsol be.
 - a. Ellenőrizze, hogy az AC tápkábelt megfelelően csatlakoztatták-e a fali aljzathoz.
 - b. Ha a probléma továbbra is fennáll, forduljon a szervizközpontoz.
2. Nincs hang.
 - a. Próbálja meg beállítani a hangerőt.
 - b. Ellenőrizze, hogy a megfelelő lejátszási üzemmódot választotta-e ki.
 - c. Ha a probléma továbbra is fennáll, forduljon a szervizközpontoz.
3. A CD lemez nem olvasható, vagy szakaszos a hang lejátszás közben.
 - a. Cserélje ki a lemezt, és próbáljon ki egy másik CD/CD-R-RW/MP3 formátumú CD lemezt.
 - b. Ellenőrizze a CD lemezt, ha szennyezett vagy karcos, próbálja megtisztítani.
 - c. Ha a probléma továbbra is fennáll, forduljon a szervizközpontoz.

4. Háttérzaj hallható FM-rádió lejátszása közben.
 - a. Húzza ki teljesen az FM-antennát, és állítsa be az antenna irányát.
 - b. Helyezze a készüléket ablak mellé.
 - c. Próbáljon áthangolni egy másik FM-állomásra.
5. Szakaszos hang Bluetooth-lejátszás közben.
 - a. Próbálja meg közelebb helyezni a Bluetooth eszközt a készülékhez.
 - b. Kapcsolja ki a Bluetooth funkciót, majd párosítsa újra az eszközöket.
6. A távvezérlő nem működik megfelelően.
 - a. Vigye közelebb és irányítsa közvetlenül a távvezérlő érzékelőjére a távvezérlőt.
 - b. Cserélje ki az elemeket újakra, mivel előfordulhat, hogy lemerültek.
7. A készülék nem reagál.
 - a. Húzza ki az AC tápkábelt, majd dugja vissza, és kapcsolja be a készüléket.
 - b. Állítsa alaphelyzetbe a rendszert.

SVARBIOS SAUGOS INSTRUKCIJOS



ELEKTROS SMŪGIO GRĖSMĖ
DRAUDŽIAMA ATIDARYTI

Įspėjimas:

Kad sumažintumėte elektros smūgio riziką, draudžiama išmontuoti įrenginio dangtelį ar galinę dalį. Įrenginyje nėra komponentų skirtų vartotojui savarankiškai taisyti. Techninė priežiūra ir remontas aptarnaujami tik kvalifikuoto techninio personalo.

Grafinių simbolių paaiškinimas:

Žaibo simbolis užbaigtas rodykle lygiakraščiame trikampyje įspėja vartotoją apie neizoliuotą "pavojingą įtampą" esančią įrenginio korpusė, kuri gali pasiekti dydį sukeliančią elektros smūgio pavojų.



Šauktuko ženklas lygiakraščiame trikampyje įspėja vartotoją, kad šiame punkte pateikiama svarbi informacija apie įrangos veikimą ir techninę priežiūrą dokumentuose pateikiamuose su įrenginiu.

Prašome perskaityti šias instrukcijas prieš pradėdant įrenginio naudojimą, kad susipažinti su jo funkcijomis ir naudoti jį taip, kaip numatyta. Tai užtikrins ilgalaikį įrenginio veikimą be gedimų ir jo naudojimo malonumą.

Svarbi informacija

- Privaloma išsaugoti šias naudojimo instrukcijas ir saugos informaciją būsimam naudojimui.
- Neleiskite skysčiams lašėti ar išsilieti ant įrenginio.
- Draudžiama taip pat naudoti jį drėgnose vietose, pvz. vonios kambaryje.
- Draudžiama įrengti šį įrenginį tokiose vietose:
- Vietos neapsaugotos nuo tiesioginių saulės spindulių ar šalia radiatorių.
- Dėti jį ant viršaus kitos stereofoninės įrangos, kuri išleidžia šilumą.
- Blokuojant ventilaciją arba dulkečioje vietoje.
- Vietose, kuriose vyksta nuolatinė vibracija.
- Vietose, kur yra didelė drėgmė.
- Draudžiama dėti įrenginį arti žvakų ar atviros liepsnos.
- Įrenginys gali būti naudojamas tik šiame vadove aprašytu būdu.
- Prieš įjungdami maitinimą pirmą kartą, įsitikinkite, kad srovės adapteris yra tinkamai prijungtas.
- USB atmintinė jungiama tiesiogiai arba su USB pratęsimo laidu iki 25 cm ilgio.

Dėl saugumo priežasčių, draudžiamas gaubtų išmontavimas bei įrenginio vidaus atskleidimas. Įrenginio remontas turėtų būti aptarnaujamas kvalifikuoto techninio personalo.

Draudžiama ardyti įrenginį bei atidarinėti jo korpusą, nes jo viduje nėra jokių dalių, kurias galėtų naudotojas pataisyti. Techninė priežiūra ir remontas aptarnaujami tik kvalifikuoto techninio personalo.

SAUGOS INSTRUKCIJOS

1. Perskaitykite instrukcijas – prieš naudodami įrenginį perskaitykite visą naudojimo instrukciją ir saugos informaciją.
2. Išsaugokite instrukcijas – privaloma išsaugoti naudojimo ir valdymo instrukcijas būsimam naudojimui.
3. Laikykites įspėjimų – privaloma laikytis visų prietaiso įspėjimų pateiktų ant įrenginio ir vadovautis naudojimo instrukcijomis.
4. Laikykites instrukcijų – privaloma vadovautis naudojimo instrukcijomis bei nurodymais vartotojui.
5. Diegimas – nustatykite įrenginį pagal gamintojo instrukcijas.
6. Maitinimo šaltiniai – įrenginys turi būti maitinamas tik iš šaltinių, kurių parametrai nurodyti maitinimo laido žymenyse. Jei vartotojas nėra tikras, kokios energijos tipą turi namuose, turėtų susisiekti su savo įrenginio platintoju arba vietiniu elektros energijos tiekėju.
7. Maitinimo šaltinio įžeminimas arba poliarizacija – įrenginys neturi būti įžemintas. Privaloma įsitikinti, kad kištukas yra visiškai įdėtas į elektros tinklo lizdą arba pratęsimo laidą, kad išvengtų kaiščių ar kontaktų ekspozicijos. Kai kuriose įrenginio versijose gali būti polarizuotas srovės maitinimo kaištis (su vienu platesniu kaiščiu). Šis kištukas gali būti įjungtas į elektros tinklo lizdą tik vienu būdu. Tai apsaugos funkcija. Jei negalite įkišti kištuko į lizdą, pabandykite jį apsukti. Jei kištukas vis dar netelpa į lizdą, elektrikas turėtų jį pakeisti. Draudžiama nuimti apsaugos priemonės nuo polarizuoto kištuko. Jeigu naudojamas pratęsimo laidas ar maitinimo laidas kitokie nei pateikti kartu su įrenginiu, jie turėtų turėti tinkamus kištukus ir saugos sertifikatus reikalaujamus tam tikroje šalyje.
8. Maitinimo laido apsaugos priemonės – maitinimo kabeliai turi būti nuvesti taip, kad po juos negalėtų vaikščioti, jų prispausti ar prikirsti padėtais objektais. Atkreipkite ypatingą dėmesį į kištukus, maitinimo lizdus ir vietas, kuriose laidai išvesti iš įrenginio.
9. Perkrovimas – draudžiama perkrauti sieninius lizdus, pratęsimo lizdus ir elektros skirstytuvus, nes tai gali sukelti gaisrą arba elektros smūgį.

10. Vėdinimas – įrenginys turi būti tinkamai vėdinamas. Draudžiama dėti įrenginį ant lovos, sofos ar ant panašių paviršių. Draudžiama pridengti įrenginį staltiesėmis, servetėlėmis, laikraščiais ir pan.
11. Šiluma – nedėkite įrenginio arti šilumos šaltinių, tokių kaip šildytuvai, radiatoriai, krosnys ar kiti prietaisai (įskaitant stipriklus), kurie gamina šilumą. Nedėkite ant įrenginio uždegtų žvakių ar kitokių atviros ugnies šaltinių.
12. Vanduo ir drėgmė – norėdami sumažinti gaisro ar elektros smūgio pavojų, saugokite įrenginį nuo tiesioginio lietaus, vandens ir drėgmės poveikio, tokio kaip pvz. saunoje ar vonioje. Nenaudokite šio įrenginio šalia vandens, pavyzdžiui, prie vonios, kriauklės, virtuvės ar kubelio, šlapiame rūsyje arba prie baseino (ar panašiose vietose).
13. Objektai ir skysčiai įrenginyje – draudžiama kišti bet kokius daiktus per įrenginio angas, nes jie gali liestis su pavojingos įtampos taškais ir komponentais, dėl ko gali kilti gaisras arba įvykti elektros smūgis. Griežtai draudžiama išpilti bet kokius skysčius ant įrenginio paviršiaus. Draudžiama dėti ant įrenginio viršaus objektus, kuriuose yra skysčių.
14. Valymas – prieš valydamis visada išjunkite įrenginį iš elektros tinklo lizdo. Dulkes aplink garsiakalbį galima nuvalyti sausu skudurėliu. Jei valymui naudojamas aerosolis, nepatartina kreipti purškimo srauto tiesiai į prietaisą, bet ant skudurėlio. Būkite atsargūs, kad nesugadintumėte pavaros įtaisų.
15. Papildoma įranga – draudžiama naudoti priedus, kurie nėra patvirtinti gamintojo, nes jie gali kelti pavojų.
16. Priedai – draudžiama statyti įrenginį ant nestabiliaus vežimėlio, stovo, trikojo, atramos ar stalo. Prietaisas gali apsisversti ir susigadinti, bei sunkiai sužeisti vaiką ar suaugusį asmenį. Privaloma naudoti tik gamintojo nurodytus vežimėlius, stovus, trikojus, atramas ar stalus arba parduodamus kartu su įrenginiu. Įrenginio surinkimą privaloma atlikti pagal gamintojo instrukcijas naudojami gamintojo rekomenduojamą surinkimo komplektą.
17. Prietaiso perkėlimas – ant vežimėlio padėtą įrenginį būtina stumti labai atsargiai. Staigus stabdymas, per didelę jėgą arba netolygūs paviršiai gali sukelti vežimėlio išsivertimą kartu su įrenginiu.
18. Įrenginio nenaudojimo laikas – atjunkite maitinimo laidą nuo elektros lizdo audros su žaibais metu arba jeigu įrenginys nebus naudojamas ilgą laiką.
19. Techninis aptarnavimas – draudžiama savarankiškai bandyti asmeniškai naršyti įrenginį. Dangčio atidarymas gali sukelti kontaktą su pavojinga įtampa ir sukelti vartotojui kitus pavojus. Techninė priežiūra ir remontas aptarnaujami tik kvalifikuoto techninio personalo.
20. Kai įrenginys nenaudojamas, atjunkite jo maitinimo kištuką nuo elektros lizdo. Kai prietaisas prijungtas prie maitinimo šaltinio, jis veikia budėjimo režime ir nėra visiškai išjungtas.
21. Atsarginės dalys – keičiant dalis, įsitikinkite, kad techninės priežiūros darbuotojas panaudojo gamintojo rekomenduotas atsargines dalis arba kad dalys yra identiškos originalioms dalims. Nepatvirtintų dalių panaudojimas sukelia gaisro, elektros smūgio pavojų ar kitus pavojus.
22. Pagrindiniai saugikliai – kad prietaisas būtų nuolat apsaugotas nuo gaisro, naudokite tinkamo tipo ir parametru saugiklius. Saugiklių parametrai tam tikrame įtampos diapazone yra pažymėti ant įrenginio.
23. Draudžiama didinti garsumą klausydami nedidelio garsumo kūrinių dalies arba nesant įvesties audio signalui. Kitaip garsiakalbis gali sugesti jei signalo stiprumas sparčiai padidėja.
24. Intelektinis būdas visiškai atjungti įrenginį nuo maitinimo šaltinio tai ištraukti maitinimo laidą iš elektros srovės lizdo arba iš įrenginio. Naudojant įrenginį, visada turi būti prieinamas elektros tinklo lizdas arba maitinimo laido jėgimas į įrenginį.
25. Įrenginys turi būti dedamas šalia maitinimo tinklo lizdo arba pratęsimo laido taip, kad jis visada būtų prieinamas.
26. Didžiausia įrenginio aplinkos temperatūra tai 35°C.
27. Patarimai dėl elektrostatinių iškrovų - jei prietaiso veiksmingumas yra veikiamas elektrostatinių iškrovimų, išjunkite jį ir vėl įjunkite arba perkelkite įrenginį į kitą vietą.
28. Baterija
- Baterijos negali būti veikiamos per didelės temperatūros, pavyzdžiui, saulės spindulių, ugnies ir tt.
 - Išmesdami baterijas, atkreipkite dėmesį į aplinkosaugos aspektus.
 - Įspėjimas dėl baterijų naudojimo: norėdami išvengti baterijų nutekėjimo, dėl kurio galite sužaloti savo kūną ar sugadinti įrenginį:
 - Įdėdami bateriją atkreipkite dėmesį į jos poliarizaciją (+ ir -).
 - Nenaudokite skirtingų baterijų tuo pačiu metu - senų ir naujų, standartinių ir šarminių baterijų ir kt.
 - Ilgesnį laiką nesinaudojant įrenginiu, išimkite iš jo baterijas.

ĮSPĖJIMAS

Įrenginiu neturėtų naudotis asmenys (įskaitant vaikus), turintys mažesnes fizines, juslines ar psichines galimybes, ir asmenys, neturintys pakankamai žinių ir patirties, jei jie nėra prižiūrimi asmenų atsakingų už jų saugą, ir nebuvo jiems nurodyta, kaip saugiai naudoti įrenginį. Suaugusių asmenų buvimas reikalingas, jei vaikai naudoja prietaisą; tai užtikrins saugų įrenginio naudojimą.

- Niekada nepalikite veikiančio įrenginio be priežiūros. Išjunkite prietaisą, kai jis nenaudojamas, net trumpą laiką.
- Prietaiso negalima valdyti per išorinį laikrodį su sinchronizavimo grandinėmis arba per atskirą nuotolinio valdymo sistemą.
- Norėdami išvengti pavojaus maitinimo laido sužalojimo atveju, jį pakeisti turėtų gamintojas, įgaliotas aptarnavimo centras ar kitas kvalifikuotas asmuo.
- Prieš pradėdami įrenginio naudojimą patikrinkite, ar jo įtampa atitinka vietos maitinimo įtampą.

5. Draudžiama uždengti prietaiso ventiliacijos angas, pvz. laikraščiais, staltiese, užuolaidomis ir pan. Įsitikinkite, kad virš įrenginio yra ne mažiau kaip 20 cm laisvos vietos ir bent 5 cm iš kiekvienos jo pusės.
6. Neleiskite, kad ant įrenginio nutekėtų ar išsilietų skystis, be to, nedėkite ant jo pripildytų skysčiais objektų, tokių kaip vazos.
7. Norėdami išvengti gaisro ar elektros smūgio, apsaugokite prietaisą nuo karštų vietų, lietaus, drėgmės ir dulkių poveikio.
8. Draudžiama statyti įrenginį arti bent kokių vandens šaltinių, pvz. čiaupų, vonių, skalbimo mašinų ar plaukiojimo baseinų. Įrenginį dėkite ant lygaus ir stabilaus paviršiaus.
9. Saugokite įrenginį nuo stipraus magnetinio lauko.
10. Draudžiama statyti įrenginį tiesiai ant stiprintuvo ar AV imtuvo.
11. Draudžiama statyti įrenginį drėgnoje vietoje, nes drėgmė neigiamai veikia elektrinius komponentus.
12. Kai įrenginys atnešamas iš šaltos į šiltą vietą arba į drėgną vietą, ant objektyvo, esančio grotuvo viduje, gali įvykti drėgmės kondensacija. Tokiu atveju įrenginys dirbs netinkamai. Palikite įrenginį maždaug vienai valandai, kad drėgmė išgaruotų.
13. Draudžiama valyti įrenginį cheminiais tirpikliais, nes jie gali pažeisti dengiamąjį laką. Prietaisą valykite švariu, sausu arba šiek tiek drėgnu skudurėliu.
14. Ištraukdami kištuką iš sieninio lizdo, visada traukite už kištuko, niekadoms už maitinimo laido.
15. Jeigu įjungtas įrenginys naudojamas šalia įjungto televizoriaus, jis gali sukelti vaizdo iškraipymą linijos ekrane pavidaļu. Tai priklauso nuo TV transliacijos bangų juostos. Tai nereiškia, kad įrenginys arba televizorius yra sutrikę. Jei matote tokias linijas, atitolinkite įrenginį nuo televizoriaus.
16. Maitinimo kištukas naudojamas maitinimo įtampos atjungimui ir visada turėtų būti prieinamas.
17. Nirėdami skirtą kompaktiniams diskams skaityti lazerio galvutę išlaikyti švarioje, draudžiama ją liesti ir būtina visada uždarinėti diskų dėklą.
18. Atkūrimo metu, diskas sukasi dideliu greičiu. DRAUDŽIAMA kelti ir stumdyti įrenginį atkūrimo metu, nes tai gali sugadinti diską arba patį įrenginį.
19. Prieš perkeldami įrenginį į kitą vietą arba perkėlimo laikui, išimkite diską ir uždarykite diskų dėklą. Po to išjunkite maitinimą ir atjunkite maitinimo kabelį. Įrenginio perkėlimas su disku dėkle gali sugadinti įrenginį.
20. Atkūrus diską įdėkite jį į pakuotę. Saugokite diskus nuo tiesioginių saulės spindulių ir šilumos šaltinių poveikio. Draudžiama palikti diskus automobilio stovinčio stovėjimo vietoje.
21. Draudžiama liesti disko pusę be etiketės. Laikykite diskus už kraštų, kad nepaliktų pirštų atspaudų. Dulkės, pirštų atspaudai ar įbrėžimai diskuose gali būti netinkamo grotuvo veikimo priežastis. Draudžiama lipdyti lapelius ar lipniają juostą ant disko.
22. Disko valymui naudokite švarią šluostę be pūkelių. Pradėkite valymą tiesioginiu judėsiu nuo disko centro ties jo krašto, naudojant įprastas valymo priemones arba antistatines priemones skirtas vinilinėms plokštelėms.
23. Norėdami išvengti galimo klausos praradimo, ilgai neklausykite garsios muzikos.



ĮSPĖJIMAS: SPINDULIAVIMO ŠALTINIS

CLASS 1 LASER PRODUCT
LUOKAN 1 LASERLAITE
KLASS 1 LASERAPPARAT

COMPACT
disc
DIGITAL AUDIO

Ši etiketė reiškia, kad įrenginyje yra lazerio elementų. Atidarant CD plokštelės dėklą dangtelį ir aplenkiant apsauginį užraktą, vartotojui atsiras lazerio spinduliavimas. Draudžiama žiūrėti į lazerio spindulį, kai įrenginys veikia.

PIRŠ PRADEDANT DARBĄ

Pastabos: apie kompaktinius diskus.

Kadangi nešvarūs, pažeisti ar deformuoti diskai gali sugadinti įrenginį, atkreipkite dėmesį į šiuos elementus:

- a. Kompaktiniai diskai, kuriuos galite naudoti. Gali būti naudojami tik žemiau nurodytus diskus.
- b. CD diskai tiksliai su skaitmeniniu audio garso įrašu.

DĖMESIO



Deklaracija

Šiuo Blaupunkt Competence Center 2N-Everpol Sp. z o.o. deklaruoja, kad šis įrenginys atitinka Direktyvos 2014/53 / ES reikalavimus ir kitas atitinkamas nuostatas. Visą atitiktą deklaraciją galite rasti interneto svetainėje www.blaupunkt.com/gaminio/skyriuje.

Atsakingas subjektas 2N-Everpol Sp. Z o.o.
Puławska 403A, 02-801 Warszawa, Polska
Telefonas: +48 22 331 99 59, e. paštas: info@everpol.pl



Produktas pagamintas iš aukštos kokybės medžiagų ir komponentų, kuriuos galima perdirbti ir pakartotinai naudoti.



Jei ant jūsų įrenginio randasi išbrauktas šiukšliadėžės žymeklis, tai reiškia, kad gaminį reglamentuoja Europos direktyvos 2012/19 /ES nuostatos. Privaloma susipažinti su vietos elektros ir elektroninių atliekų surinkimo sistemos reikalavimais. Privaloma laikytis vietinių taisyklių. Draudžiama išmesti šį įrenginį kartu su įprastomis buitinėmis atliekomis. Tinkamas senojo produkto pašalinimas užtikrins galimų neigiamų pasekmių aplinkai ir žmonių sveikatai prevenciją.



Šiame įrenginyje yra baterijos, kurioms taikoma Europos direktyva 2006/66/ES. Baterijas draudžiama išmesti kartu su buitinėmis atliekomis. Privaloma susipažinti su vietos atskirų medžiagų rinkimo reglamentus, nes dėl teisingo šalinimo bus išvengta galimų neigiamų pasekmių aplinkai ir žmonių sveikatai.

Informacija apie aplinkos apsaugą

Pakuotėje yra tik būtini elementai. Buvo imtasi visų pastangų, kad būtų galima lengvai atskirti tris pakuotės sudedamąsias dalis: kartoną (dėžė), polistirolo putplastį (apsauginė danga) ir polietileno (krepšeliai, apsauginis lakštas). Prietaisas pagamintas iš medžiagų, kurios gali būti perdirbamos ir pakartotinai panaudotos, kai jas išmontuoja specializuota įmonė. Privaloma laikytis vietinių pakavimo medžiagų, sunaudotų baterijų ir nereikalingų įrenginių šalinimo taisyklių.

Medžiagų įrašymui ir atkūrimui gali reikėti sutikimo. Žr. autorių teisių ir atliekų/artistų teisių įstatymą.

Pastaba apie ERP2 (su energija susijusią įrangą)

Šis ekologinio projektavimo įrenginys atitinka Komisijos reglamento (EB) Nr. 1275/2008, kuriuo įgyvendinama Direktyva 2009/125/EB dėl nenaudojamų ir budėjimo režimo elektroninių prietaisų energijos vartojimo biure ir buities reikmėms, 2 etapui.



Bluetooth® prekės ženklai ir logotipai priklauso įmonei Bluetooth SIG, Inc. JAV. Šių ženklų ir logotipų naudojimas pagal licenciją. Kiti prekių ženklai ir prekių pavadinimai priklauso atitinkamiems savininkams.

Dėkojame, kad įsigijote mūsų produktą. Prieš pradėdami naudotis įrenginiu perskaitykite šią Naudojimo instrukciją. Išsaugokite šią instrukciją ateičiai.

Pakuotės turinys

Pagrindinis įrenginys 1 vnt.

Garso kolonėlės 2 vnt.

Nuotolinio valdymo pultas 1 vnt.

3,5–3,5 mm stereofoninis garso laidas 1 vnt.

FM antena 1 vnt.

Naudojimo instrukcija 1 vnt.

Garantinis lapas 1 vnt.

(Atsargiai atidarykite pakuotę, kad nepažeistumėte jos turinio.)

Valdymo elementų išdėstymas

Pagrindinio įrenginio priekinis skydelis

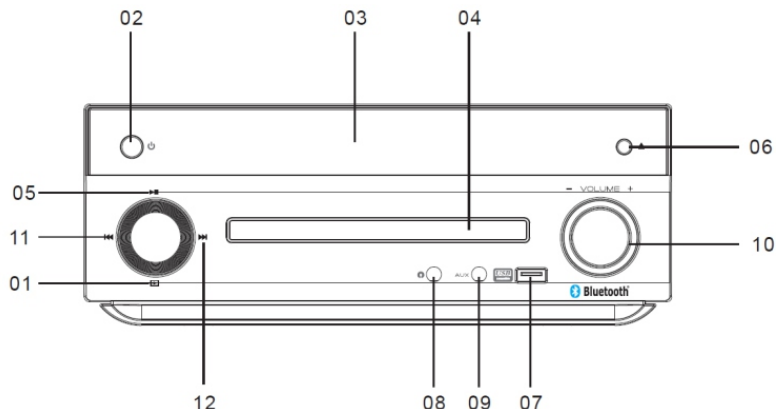

1-Signalo šaltinis

2-Maitinimas

3-Displėjus

4-CD plyšio durelės

5-Atkūrimas/sustabdymas

6-Ištraukimas

7-USB prievadas

8- Ausinių lizdas

9- AUX IN lizdas

10-Garsumo rankenėlė

11-Ankstesnis

12-Kitas

Galinis skydelis

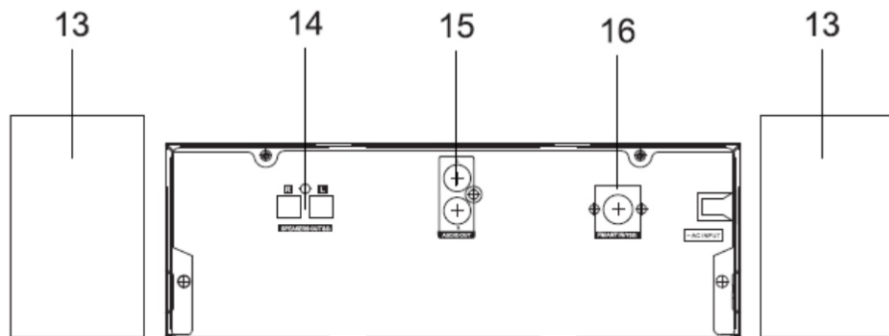

13- Garso kolonėlė

15- Audio signalo išvestis (cinch)

14- Garsiakalbių išvestys

16- FM antenos Lizdas

Nuotolinis valdiklis

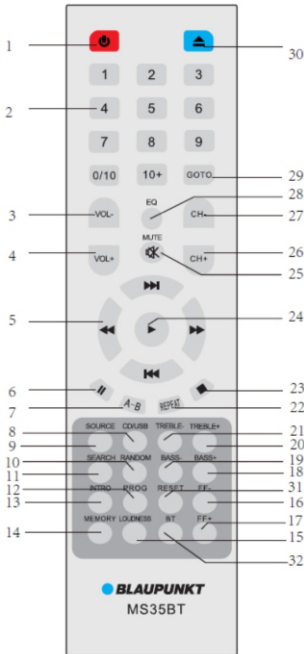

- 1-Parengtis
- 2-Skaitiniai mygtukai
- 3-4. Garsumas +/-
- 5-Ankstesnio kito /greito persukimo pirmyn ir atgal mygtukas
- 6-Pauzė
- 7-A-B
- 8-CD/USB režimas
- 9-Signalo šaltinis
- 10- Atsistiktinis
- 11- Ieškoti
- 12- Programa
- 13-Takelio pradžia
- 14- Atmintis
- 15- Žemų tonų stiprintuvas
- 16-17. Rankinis dažnio derinimas FM +/-
- 18-21. Žemų ir aukštų tonų reguliavimas
- 22- Kartoti
- 23- Stop
- 24- Atkūrimas
- 25- Nutildymas
- 26-27. Kanalas +/-
- 28- EQ mygtukas
- 29- GOTO
- 30- Ištraukimas
- 31- Reset
- 32- Bluetooth

Įrenginio konfigūravimas ir įjungimas/išjungimas

1. Prijunkite garso kolonėlę prie pagrindinio įrenginio garsiakalbių išvesčių, naudodami pridėdamą laidą. Po to identišku būdu prijunkite antrą garso kolonėlę.
2. Įjunkite pridėdamą laidinę FM anteną į FM antenos lizdą pagrindinio įrenginio užpakalinį skydelįje. Visiškai ištieskite anteną, kad užtikrintumėte geresnį radio stočių priėmimą.

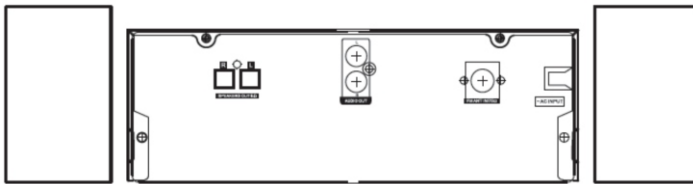

3. Reikia įsitikinti, kad maitinimo tinklo įtampa atitinka parametą, nurodytą pagrindinio įrenginio užpakaliniame skydelįje. Jeigu ji skiriasi, reikia pasitarti su pardavėju ar serviso centru.
4. Įjunkite pridėdamą kištuką į sieninį elektros lizdą, kad srovė maitintų pagrindinį įrenginį. Sėkmingai prijungus maitinimą, pagrindinio įrenginio priekiniame skydelįje įsijungs raudonas LED diodas.

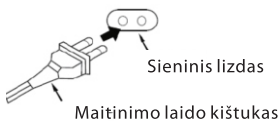

Baterijų įdėjimas į nuotolinio valdymo pultą

Atidarykite nuotolinio valdymo pulte esantį skyriaus dangtelį ir įdėkite į skyrių 2 AAA tipo baterijas. Atsižvelkite į baterijų skyriuje išgraviruotus teigiamo ir neigiamo poliaus simbolius Po to uždarykite skyriaus dangtelį.

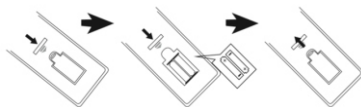

Pastabos:

- Nuotolinio valdymo pulsto veikimo nuotolis yra 7 metrai (be kliūčių tarp įrenginių). Nukreipkite nuotolinio valdymo pultą į viršutiniame kairiajame ekrano kampe esantį jutiklį.
- Pulsto jautrumas sumažėja, kai baterijų įkrovos lygis tampa per žemas. Tam, kad veikimas nesutrūktų, baterijas reikia pakeisti naujomis.
- Jei įrenginys nebus naudojamas ilgesnį laiką, išimkite iš jo baterijas.
- Panaudotas baterijas šalinkite į tam skirtus konteinerius. Informacijos apie baterijų perdirbimą teiraukitės vietos valdžios institucijose.

Aptarnavimas

- Maitinimo įjungimas/išjungimas ir budėjimas:** Sėkmingai prijungus maitinimą, pagrindinio įrenginio priekiniame skydelyje įsijungs raudonas maitinimo LED diodas. Norint visiškai išjungti maitinimą, reikia ištraukti kištuką iš tinklo lizdo. Paspauskite maitinimo mygtuką priekiniame skydelyje arba nuotoliniame pulte, kad įjungtumėte/išjungtumėte įrenginio budėjimo būseną.
- Nutildymas:** Norėdami nutildyti garsą, trumpai paspauskite mygtuką MUTE nuotolinio valdymo pultelyje. Dar kartą paspauskite mygtuką, kad būtų atnaujintas garso atkūrimas. Garsą vėl įjungti galima ir paspaudžiant garsumo mygtuką +/-.
- Signalo šaltinis, CD/USB:** spaudinėkite mygtuką SOURCE, kad perjunginėtumėte tarp CD, FM radijo, linijos įvesties ir Bluetooth režimų. Bluetooth režimą taip pat galima pasirinkti paspaudžiant mygtuką RT nuotolinio valdymo pulte. Atkūrimas iš USB atmintinės yra galimas tik tada, kai USB atmintinė yra prijungta prie USB jungties. Paspauskite mygtuką CD/USB, kad įjungtumėte atkūrimą iš USB arba CD. Įrenginys automatiškai pereis prie failų atkūrimo iš USB atmintinės, jei nėra įdėtas CD diskas.
- Garsumo reguliavimas:** paspauskite ir palaikykite Vol+/- mygtuką, kad padidintumėte arba sumažintumėte garsumą.
- Žemų ir aukštų tonų reguliavimas:** paspauskite mygtuką TREBLE +/- i BASS +/-, kas sureguliuotumėte aukštų ir žemų tonų lygį.
- Glodintuvas:** paspauskite mygtuką EQ, kad persijungtumėte į glodintuvo režimą: ROCK, Classic, POP, Jazz, glodintuvas išjungtas.
- Žemų tonų stiprinimas:** paspauskite mygtuką LOUDNESS, kad sustiprintumėte žemus tonus.
- Pasirinkimas skaitiniais mygtukais**
Galima greitai pasirinkti norimą takelį CD ar USB atkūrimo režime, paspaudžiant atitinkamus skaitmenų mygtukus nuotolinio valdymo pulte.
Tokių būdu taip pat pasirenkamos užsiprogramuotos FM stotys radijo režime.
- Mygtukas 10+:** paspauskite mygtuką 10+, kad greičiau pasirinktumėte norimą numerį. Jeigu norite, pvz., pasirinkti takelį Nr. 25, du kartus paspauskite mygtuką 10+, o po to - mygtuką 5. (funkcija galima tik renkantis takelius iš CD disko ir pasirenkant užsiprogramuotas FM stoties numerį).
- Atkūrimas, pauzė ir sustabdymas:** režime CD/USB/Bluetooth paspauskite atkūrimo/pauzės mygtuką, kad pristabdytumėte ar atnaujintumėte atkūrimą. CD ir USB režime paspauskite sustabdymo mygtuką, kad sustabdytumėte atkūrimą; atkūrimo mygtuko paspaudimas atnaujina atkūrimą.
- Pasirinkimas ankstesnio/kito takelio mygtuku:** paspauskite mygtuką, kad pereitumėte prie ankstesnio arba kito takelio.
- Greitas persukimas pirmyn ir atgal:** spaudinėkite mygtuką kad greitai persuktumėte esamą takelį pirmyn arba atgal x2/4/8/16/32 greičiu; vėl paspauskite mygtuką, kad grįžtumėte prie normalaus atkūrimo.
- Takelio pradžia:** paspauskite jį, kad būtų atkuriamos pirmosios kiekvieno takelio 10 sekundžių CD ir USB atkūrimo režime. Paspauskite šį mygtuką vėl, kad įjungtumėte šią funkciją.
- Sistemos perkrovimas (reset):** įrenginiui esant CD režime paspauskite perkrovimo mygtuką, kad būtų grąžinti gamykliniai nustatymai, įskaitant glodintuvo, žemų ir aukštų tonų bei garsumo nustatymus.

Atkūrimas iš CD

Įrenginys leidžia atkūrinėti iš CD diskų CD/CD-R-RW/MP3 audio formatu (DVD diskai nepalaikomi). Prieš pradėdami groti CD reikia patikrinti, ar diskas nesubraižytas ar neužterštas, nes tai gali turėti neigiamos įtakos atkuriamam garsumui ar apskritai trukdyti atkurti disko turinį.

1. Paspauskite mygtuką SOURCE, kad įjungtumėte CD režimą.

2. Paspauskite išstūmimo mygtuką, kad atsidarytų durelės, ir padėkite diską ant stalčiuko. Vėl paspauskite išstūmimo mygtuką, kad užsidarytų CD durelės. Įrenginys automatiškai pradės atkūrinėti CD diską.

3. Fragmento A-B kartojimo funkcija: CD atkūrėjimo metu pirmą paspauskite A-B mygtuką toje vietoje, nuo kurios norite pradėti kartojimą. Vėl paspauskite A-B mygtuką, kad nustatytumėte pabaigos momentą. Įrenginys automatiškai pradės atkūrinėti fragmentą nuo pradžios momento iki pabaigos momento. Dar kartą paspauskite mygtuką A-B, kad išjungtumėte funkciją.

4. Savojo atkūrimo sąrašo sukūrimas (funkcija galima tik CD diskams, maks. 9 takeliai)

a. Esant CD režimui paspauskite mygtuką PROG, kad pradėtumėte programavimą.

b. Ekране pasirodys simbolis „P- - C- -“; spausdami skaitinius mygtukus pasirinkite takelį užprogramavimui.

Paspauskite mygtuką 10+, kad pasirinktumėte takelį, kurios numeris yra didesnis nei 10.

c. Ekране pasirodys pranešimas „P X X C X X“. Pavyzdžiui, „P01 C12“ reiškia, kad 12 takelis yra užprogramuotas atkūrinėti kaip takelis Nr. 1.

d. Pasirinkite takelius, kuriuos norite užprogramuoti, kol ekране pasirodys simbolis „P09C XX“.

e. Po to paspauskite atkūrimo mygtuką, kad prasidėtų užprogramuotų takelių atkūrimas.

f. Norėdami atšaukti užprogramuotų takelių atkūrimą ir ištrinti sąrašą, dar kartą paspauskite PROG arba išstumkite CD diską.

5. Atkūrėnėjant iš CD disko yra galimos standartinės valdymo funkcijos, tokios kaip grojimas ir pauzė, kartojimas ir maišymas, takelių pasirinkimas kito/ankstesnio takelio mygtukais arba skaičių mygtukais, greitas atsukimas atgal arba pirmyn, glodintuvas ir t. t. Informaciją apie tai žr. bendrojo naudojimo skyriuje.

FM radijo naudojimas

Prieš naudodamiesi radijo funkcija patikrinkite, ar FM antena tinkamai prijungta prie antenos lizdo. Visiškai ištieskite FM anteną ir sureguliuokite prietaiso padėtį, kad užtikrintumėte gerą radijo stočių priėmimą.

1. Automatinis stočių skenavimas ir programavimas: Spaudinėkite SOURCE mygtuką, kas praeitumėte į FM radijo režimą. Paspauskite paieškos mygtuką nuotolinio valdymo pulte arba paspauskite ir palaikykite grojimo/pauzės mygtuką priekiniame skydelyje, kad pasirinktumėte automatinį radijo stočių skenavimą ir išsaugojimą. Įrenginyje galima įrašyti ne daugiau kaip 40 stočių.

2. Užprogramuotų stočių grojimas: radijo režime spaudinėkite mygtukus CH + ir CH-, kad pasirinktumėte ir paleistumėte paskutinę ir kitą užsiprogramuotą stotį. Taip pat spauskite skaičių mygtukus, kad greitai pasirinktumėte užsiprogramuotą radijo stotį.

3. Rankinis derinimas arba automatinis skenavimas: paspauskite mygtuką FF + arba FF-, kad 0,05 MHz žingsniais padidintumėte arba sumažintumėte esamą dažnį. Paspauskite ir palaikykite mygtuką FF + arba FF-, kad įjungtumėte automatinio FM radijo stočių skenavimą aukštesnį arba žemyn dažnio juosta režimą; toliau bus grojamos radijo stotys.

4. Greitas perėjimas prie konkrečios FM radijo stoties: paspauskite mygtuką GOTO ir nuotolinio valdymo pultelio skaičių mygtukais įveskite dažnio reikšmę, kad pereitumėte prie konkrečios radijo stoties. Pavyzdžiui, jei norite pasirinkti FM stotį, kurios dažnis: 104,30 MHz. Pirmiausia paspauskite GOTO mygtuką, o po to nuotolinio valdymo pulto skaitinius mygtukus 1-0-4-3-0. Prietaisas automatiškai nustatys 104,30 MHz stotį.

5. Rankinis stočių išsaugojimas: naudokite mygtukus FF + ir FF- arba GOTO, kad nustatytumėte radijo stotį, kurią norite išsaugoti. Paspauskite mygtuką MEMORY nuotolinio valdymo pulte. Ekране pasirodys simbolis "CH_ _"; įveskite stoties, kurią norite išsaugoti, numerį, spausdami nuotolinio valdymo pulto skaičių mygtukus (paspauskite mygtuką 10+, kad pasirinktumėte numerį, didesnis nei 10). Dabartinė FM stotis bus išsaugota. Pavyzdžiui, jei norite išsaugoti 1 stotį, kurios dažnis 104,30 MHz, kaip stotį Nr. 25. Suderinkite stoties dažnį 104,3 MHz, tada du kartus paspauskite mygtuką 10+, o po to - mygtuką 5. Pakartokite šiuos veiksmus, kad užprogramuotumėte kitą stotį.

USB naudojimas

Įrenginyje yra atkūrimo per USB funkcija, leidžianti groti muzikos failus iš USB atmintinės. Prieš pradėdami atkūrinėti iš USB atmintinės, įkelkite į ją turimus MP3 failus. Maksimali palaikoma prijungto USB įrenginio atminties talpa yra 32 GB. Prieš pradėdami atkūrinėti iš USB atmintinės, prijunkite USB atmintinę prie įrenginio, nes USB režimas yra galimas tik esant prijungtam USB atminties įrenginiui.

1. Prijunkite USB atmintinę prie USB lizdo. Paspauskite CD/USB mygtuką nuotolinio valdymo pulte, kad įjungtumėte USB režimą. Taip pat galima prijungti USB atmintinę, muzikinis centras automatiškai persijungs į USB režimą, jei nėra įdėto CD disko. Įrenginys pradės automatiškai groti muziką po kelių sekundžių.

2. Atkūrėnėjant USB režimu yra galimos standartinės valdymo funkcijos, tokios kaip grojimas ir pauzė, kartojimas ir maišymas, takelių pasirinkimas kito/ankstesnio takelio mygtukais arba skaičių mygtukais, greitas atsukimas atgal arba pirmyn, glodintuvas ir t. t. Informaciją apie tai žr. bendrojo naudojimo skyriuje.

Pastabos:

a. Nerekomenduojama naudoti USB ilgaklį, nes tai turės įtakos duomenų perdavimo spartai, garso signalo kokybei ir sukels trikdžius (triukšmą).

- b. Negarantuojama, kad bus galimybė dekoduoti visus MP3 failus
- c. Maksimali palaikoma prijungto USB įrenginio atminties talpa yra 32 GB.
- d. Kai kurių USB atmintinių turinio nuskaitymas gali trukti labai ilgai. Tai nėra sutrikusio veikimo požymis.

Bluetooth naudojimas

Įrenginys turi Bluetooth funkciją, kuri leidžia belaidžiu būdu perduoti muziką iš kito įrenginio su Bluetooth sąsaja.

1. Spaudinėkite mygtuką SOURCE, kad veikimo režimas pasikeistų į Bluetooth. LED diodas pradės mirksėti mėlyna ir raudona spalva, kas reikš pasirengimą suporinimui.
2. Įjunkite Bluetooth funkciją kitame įrenginyje (žr. to įrenginio naudojimo instrukciją) ir raskite šį įrenginį prieinamų Bluetooth įrenginių sąrašė.
3. Pasirinkite įrenginį „BP MS30BT“ suporinimui.
4. Sėkmingai suporinus su Bluetooth įrenginiu, iš garsiakalbio pasigirs trumpas informuojantis signalas. Tuo tarpu LED diodas ims nepertraukiamai šviesti mėlyna spalva.
5. Bluetooth įrenginyje pasirinkite muziką ir pradėkite jos atkūrimą. Muzikinis mikro centras pradės groti muziką.
6. Paspauskite ankstesnio/kito takelio mygtuką, kad atkūrinėjimo metu pereitumėte prie ankstesnio ar kito takelio.
7. Bluetooth režime galima pristabdyti/atnaujinti grojimą, nutildyti garsą, įjungti žemų tonų stiprinimą, reguliuoti žemus bei aukštus tonus ir t. t. Informaciją apie tai žr. bendrojo naudojimo skyriuje.

Pastabos:

- a. Sėkmingas visų Bluetooth įrenginių suporinimas negarantuojamas dėl prekių ženklų ir konstrukcijų skirtingumo.
- b. Bluetooth sąsajos veikimo diapazonas yra 10 metrų (be kliūčių tarp įrenginių).
- c. Muzikinis mikro centras vienu metu gali būti suporintas ir sujungtas tik su vienu Bluetooth įrenginiu.
- d. Prieš porinant su kitu Bluetooth įrenginiu reikia anuliuoti esamą suporinimą, nes kitaip įrenginys „BP MS30BT“ nebus rodomas įrenginių sąrašė.

Linijos įvestis/AUX IN įvestis/MP3 jungtys

Atlikite žemiau nurodytus veiksmus, kad galėtumėte groti muziką iš kito grotuvo ar muzikos šaltinio.

1. Vieną pateikto 3,5 mm-3,5 mm stereofoninio kabelio galą prijunkite prie AUX IN lizdo priekiniame įrenginio skydelyje, o kitą galą su 3,5 mm kištuku – prie išorinio grotuvo.
2. Prijungtame grotuve pasirinkite muziką ir pradėkite jos atkūrimą. Muzikinis mikro centras pradės groti muziką.
3. Prie lininės įvesties prijungtas grotuvas valdomas jo mygtukais. Garsumo, tonų reguliavimo ir nutildymo funkcijos valdomos iš muzikinio mikro centro.

Audio ir ausinių išvestis

1. **Audio išvestis:** vieną stereofoninio laido 3,5 mm (Cinch) (nepriedamas) galą įjunkite į audio (Cinch) išvesties lizdą įrenginio užpakaliniame skydelyje, o antrą galą su 3,5 mm kištuku - į kitos garsiakalbių sistemos AUX IN įvesties lizdą. Garsas bus skleidžiamas iš muzikinio mikro centro garsiakalbių ir prijungtų kolonėlių. Atkūrimo funkcijos valdomos muzikinio mikro centro mygtukais.
2. **Ausinės:** įjunkite ausinių kištuką į priekinį skydelį; mikro centro garsiakalbiai bus nutildyti, ir garsas bus atkuriamas per ausines. Nustatykite garsumo lygį mikro centre arba ausinėse, kad gautumėte norimą muzikos garsumą.

Techniniai duomenys

Maitinimo šaltinis: kintamoji srovė 110–240 V, 50/60 Hz

CD diskų suderinamumas: CD/CD-R-RW/MP3

FM dažnis: 87,5-108,0 MHz

USB sąsajos vardiniai duomenys: 5 V, 500 mA, 2.0 versija, įrenginys palaiko iki 32 GB atminties kortes

Bluetooth: V5.0, veikimo diapazonas iki 10 metrų

Išėjimo galia RMS: 2 x 20W

Signalu/triukšmo santykis: 80 dB

Žemų ir aukštų tonų reguliavimas: -10 dB – +10 dB

Įėjimo galia: 60 W

Įėjimo galia budėjimo režime: < 0,5 W

(Dėmesio: visi duomenys gali būti pakeisti be išankstinio įspėjimo).

Problemų sprendimas

1. Negalima įjungti įrenginio maitinimą,
 - a. Patikrinkite, ar maitinimo kabelis teisingai įjungtas į sieninį lizdą.
 - b. Jei problema išlieka, kreipkitės į techninės priežiūros centrą.
2. Garsas neatkuriamas
 - a. Sureguliuokite garsumą.
 - b. Patikrinkite, ar teisingai pasirinktas atkūrimo režimas.
 - c. Jei problema išlieka, kreipkitės į techninės priežiūros centrą.
3. Nepavyksta nuskaityti CD disko arba atkūrimo metu trūkinėja garsas
 - a. Įdėkite kitą CD/-R/-RW/MP3 formato CD diską.
 - b. Nuvalykite kompaktinį diską (jis gali būti nešvarus arba subraižytas).
 - c. Jei problema išlieka, kreipkitės į techninės priežiūros centrą.
4. Triukšmas ir trukdžiai klausantis FM radijo stočių
 - a. Visiškai ištraukite FM anteną ir keiskite jos padėtį.
 - b. Padėkite įrenginį prie lango.
 - c. Raskite kitą stotį.
5. Trūkinėjantis garsas atkuriant Bluetooth režimu
 - a. Perkelkite Bluetooth įrenginį arčiau muzikinio mikro centro.
 - b. Išjunkite Bluetooth funkciją, paskui iš naujo suporinkite įrenginius.
6. Nuotolinio valdymo pultas neveikia tinkamai
 - a. Priartinkite nuotolinio valdymo pultą prie įrenginio ir nukreipkite jį jutiklį, esantį priekiniame skydelyje.
 - b. Pakeiskite baterijas naujomis – senos yra išsikrovusios.
7. Nepavyksta valdyti muzikinio mikro centro (elektroninės sistemos užstrigimas).
 - a. Išjunkite kištuką iš tinklo lizdo ir vėl įjunkite.
 - b. Grąžinkite gamyklinius mikro centro nustatymus.



Competence Center

2N-Everpol Sp. z o.o.
ul. Puławska 403A
02-801 Warsaw, Poland
phone: +48 22 331 99 59
e-mail: info@everpol.pl
www.blaupunkt.com

W przypadku pytań lub problemów
prosimy o kontakt z naszym serwisem.

In case of questions or problems
please contact our service.

Tel. 00 48 22 331 99 53

E-mail: info@blaupunkt-audio.pl

Wszelkie prawa zastrzeżone. Wszystkie nazwy marek są zarejestrowanymi znakami towarowymi należącymi do odpowiednich podmiotów.
Dane i parametry techniczne mogą ulec zmianie bez wcześniejszego uprzedzenia.

All rights reserved. All brand names are registered trademarks of their respective owners. Specifications are subject to change without prior notice.

Enjoy it.